

Installation Instructions

PART NUMBER: 118885



Scan for safe towing tip, or visit
<http://qr.towingproducts.net/qrproducts/qr-product>

WARNING

To prevent SERIOUS INJURY, DEATH, or PROPERTY DAMAGE:

- **ALWAYS** read and follow all warnings and instructions included with purchase before beginning installation. Keep for future reference.
- **DO NOT** exceed lower of towing manufacturing rating (including in your vehicle owner's manual) or specific amperage ratings stated on product.
- **ALWAYS** read, understand and follow all warnings and instructions printed on tow vehicle's battery.
- **ALWAYS** wear safety glasses and use all safety precautions during installation.

WARNING

- **Read and follow all warnings and cautions printed on the tow vehicle's battery. All connections must be complete for T-One® Connector to function properly. Test and verify installation with a test light or trailer once installed. For initial test, reset vehicle electrical system by temporarily removing the key from the ignition.**

WARNING

- **DO NOT touch negative battery terminal to positive battery terminal. Serious Injury and damage to Vehicle's electrical system can occur.**
- **If vehicle is equipped with the Start/Stop option, DO NOT connect the module power wire to the support battery. Only connect module to the main vehicle battery. Failure to connect to the vehicle main battery may result in damage.**



WARNING

- **Overloading circuits can cause fires.**
- **DO NOT exceed stated product ratings.**

WARNING

- **Ensure all existing grounds connections are still attached. Torque Existing ground screw to manufacture Torque Specifications.**

LIMITED 1-YEAR WARRANTY

















































1. **Limited Warranty.** Horizon Global ("We" or "Us") warrants to the original consumer purchaser only ("You") that the product will be free from material defects in both material and workmanship for a specific period*, ordinary wear and tear excepted; provided that installation and use of the product is in accordance with product instructions. THERE ARE NO OTHER WARRANTIES, EXPRESS OR IMPLIED, INCLUDING THE WARRANTY OF MERCHANTABILITY OR FITNESS FOR A PARTICULAR PURPOSE. If the product does not comply with this period specific limited warranty*, Your sole and exclusive remedy is that We will replace the product without charge to You and within a reasonable time or, at our option, refund the purchase price. This warranty is not transferable.
2. **Limitations on the Warranty.** This limited warranty does not cover: (a) normal wear and tear; (b) damage through abuse, neglect, misuse, or as a result of any accident or in any other manner; (c) damage from misapplication, overloading, or improper installation, including welds; (d) improper maintenance and repair; and (e) product alteration in any manner by anyone other than Us, with the sole exception of alterations made pursuant to product instructions and in a workmanlike manner.
3. **Obligations of Purchaser.** To make a warranty claim, contact Us, at our principal address of 127 Public Square, Suite 5300, Cleveland, OH 44114, 1-800-632-3290, identify the product by model number, and follow the claim instructions that will be provided. Any returned product that is replaced or refunded by Us becomes our property. You will be responsible for return shipping costs. Please retain your purchase receipt to verify date of purchase and that You are the original consumer purchaser. The product and the purchase receipt must be provided to Us in order to process Your warranty claim.
4. **Remedy Limits.** Repair or replacement is Your sole remedy under this limited warranty, or any other warranty related to the product. We shall not be liable for service or labor charges incurred in removing or replacing a product or any incidental or consequential damages of any kind.
5. **Assumption of Risk.** You acknowledge and agree that any use of the product for any purpose other than the specified use(s) stated in the product instructions is at **Your** own risk.
6. **Governing Law.** This limited warranty gives You specific legal rights, and You also may have other rights which vary from state to state. This limited warranty is governed by the laws of the State of Michigan, without regard to rules pertaining to conflicts of law. The state courts located in Wayne County; Michigan shall have exclusive jurisdiction for any disputes relating to this warranty.

Installation Instructions

PART NUMBER: 118885



Scan for step-by-step
 PHOTO installation
 instruction or visit
[http://qr.towingprod
 ucts.net/qrproducts/
 gr-product](http://qr.towingproducts.net/qrproducts/gr-product)

| Application: | | Installation Difficulty: | | | | | | | | | | | | |
|----------------------------------------------------------------------------------------------------------------------------------------------------------------------------------------------------------------------------------------------------------------------------------------------------------------------------------------------------------------------------------------------------------------------------------------------------------------------------------------------------------------------------------------------------------------------------------------------------------------------------------------------------------------------------------------------------------------------------------------------------------------------------------------------------------------------------------------------------------------------------------------------------------------------------------------------------------------------------------------------------------------------------------------------------------------------------------------------------------------------------------------------------------|-----------------------------------------------------------------------------------------------------------|----------------------------------------------------------------------------------------------------------------------------------------------------------------------------------------------------------------------------------------------------------------------------------------------------------------------------------------------------------------------------------------------------------------------------------------------------------------------------------------------------------------------------------------------------------------------------------------------------------------------------------------------------------------------------------------------------------------------------------------------------------------------------------------------------------------------------------------------------------------------------------------------------------------------------------------------------|--------------------------------------------------------------------------------------------------------------------|-------------------------------------------------------------------------------------------------------------|------------------------------------------------------------------------------------------------------------|-------------------------------------------------------------------------------------------------------------|----------------------------------------------------------------------------------------------------------------------------------------------------------------------------------------------------------------------------------------------------------------------------------------------------------------------------------------------------------------------------------------------------|------------------------------------------------------------------------------------------------------------|--------------------------------------------------------------------------------------------------------|------------------------------------------------------------------------------------------------|--|--|--|--|
| <table border="1"> <thead> <tr> <th>Make</th> <th>Model</th> </tr> </thead> <tbody> <tr> <td>Subaru</td> <td>Solterra</td> </tr> <tr> <td>Toyota</td> <td>BZ4X</td> </tr> </tbody> </table> | Make | Model | Subaru | Solterra | Toyota | BZ4X | <p>Intermediate</p> <ul style="list-style-type: none"> Installation times are listed on Horizon Global websites or found in the downloadable application guides. Installation difficulty levels are based on time and effort involved. They may vary depending on installer level of expertise and condition of the vehicle. Along with proper tools and equipment. | | | | | | | |
| Make | Model | | | | | | | | | | | | | |
| Subaru | Solterra | | | | | | | | | | | | | |
| Toyota | BZ4X | | | | | | | | | | | | | |
| <p>Tools Required:</p> <table border="1"> <tbody> <tr> <td> Safety Glasses</td> <td> 3/32" Drill Bit</td> <td> Drill</td> <td> Wire Crimper</td> <td> Phillips Screwdriver</td> <td> Test Light</td> </tr> <tr> <td> Wire Stripper</td> <td> 10 mm Socket</td> <td> Ratchet</td> <td colspan="3"></td> </tr> </tbody> </table> | |  Safety Glasses |  3/32" Drill Bit |  Drill |  Wire Crimper |  Phillips Screwdriver |  Test Light |  Wire Stripper |  10 mm Socket |  Ratchet | | | | |
|  Safety Glasses |  3/32" Drill Bit |  Drill |  Wire Crimper |  Phillips Screwdriver |  Test Light | | | | | | | | | |
|  Wire Stripper |  10 mm Socket |  Ratchet | | | | | | | | | | | | |
| <p>CAUTION</p> <ul style="list-style-type: none"> Locate Vehicle's Battery. Disconnect and isolate the Vehicle's Negative battery Cable <p>WARNING</p> <ul style="list-style-type: none"> DO NOT touch negative battery terminal to positive battery terminal. Serious injury and damage to vehicle's electrical system can occur. <p>WARNING</p> <ul style="list-style-type: none"> Overloading circuits can cause fires. DO NOT exceed stated product ratings. | | <p>Hardware Kit:</p> <table border="1"> <tbody> <tr> <td> Perma Seal Butt Connector</td> <td> Ring Terminal</td> <td> #8 Screw</td> <td> Fuse Holder</td> <td> Fuse 15 Amp</td> <td> Double Sided Tape</td> </tr> <tr> <td> Wire Tie 8.5"</td> <td colspan="5"></td> </tr> </tbody> </table> |  Perma Seal Butt Connector |  Ring Terminal |  #8 Screw |  Fuse Holder |  Fuse 15 Amp |  Double Sided Tape |  Wire Tie 8.5" | | | | | |
|  Perma Seal Butt Connector |  Ring Terminal |  #8 Screw |  Fuse Holder |  Fuse 15 Amp |  Double Sided Tape | | | | | | | | | |
|  Wire Tie 8.5" | | | | | | | | | | | | | | |

 Always wear SAFETY GLASSES when installing wiring harness

Installation Instructions

PART NUMBER: 118885

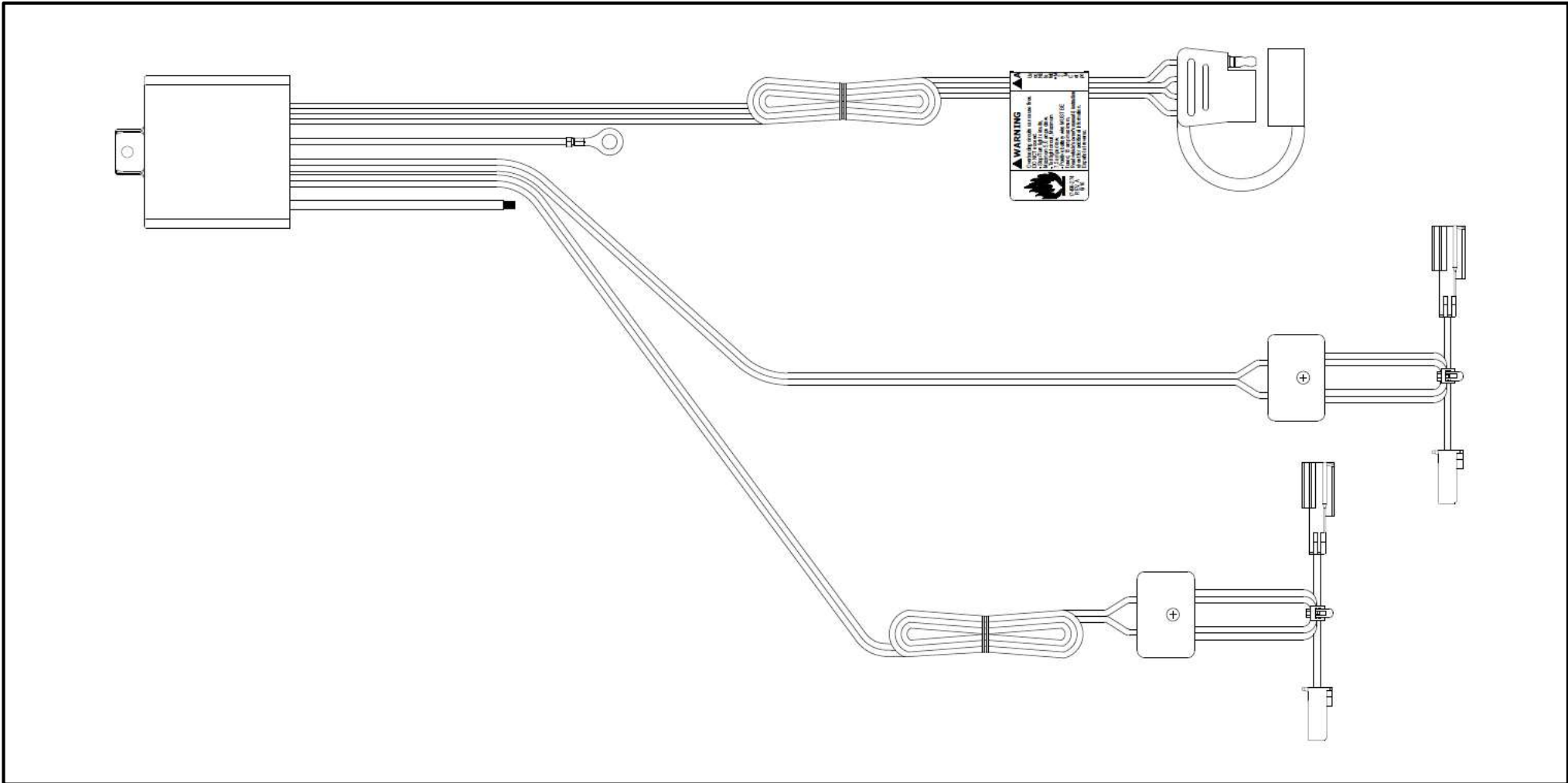

Heat the Shrinkable butt connector using a heat gun. Starting in the center of the splice connector. Heat Shrinkable butt connector from the center out to the edges on each end until the tubing shrinks and sealant flows. Allow to cool before inspecting the splice.

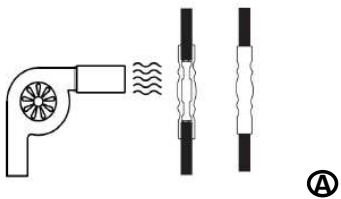

(A)

Chauffez le connecteur bout à bout rétractable à l'aide d'un pistolet thermique. Commencer au centre du connecteur d'épissure. Connecteur bout à bout thermorétractable du centre vers les bords à chaque extrémité jusqu'à ce que le tube se rétracte et que le mastic coule. Laisser refroidir avant d'inspecter l'épissure.



(A)

Caliente el conector a tope contraible con una pistola de aire caliente. Comenzando en el centro del conector de empalme. Conector termocontraible a tope desde el centro hacia los bordes en cada extremo hasta que el tubo se encoja y el sellador fluya. Deje que se enfríe antes de inspeccionar el empalme.



(A)

1. Open rear hatch to locate the vehicle wiring inside the rear cargo area.
2. Remove cargo trays, privacy screen (if equipped) and threshold to access taillight wiring harness.
3. Lay down both rear seats and remove the retaining clip holding down the foam jack compartment. Be careful to not damage the foam jack compartment and retaining clip. Set foam compartment and retaining clip aside.
4. Starting on the driver's side, remove lower cargo hook and upper push pins on both driver's and passenger's trim panels. Pull back the side panel to access Taillight wiring harness.
5. Locate the taillight wiring connectors on both driver's side and passenger side. Disconnect the vehicle wiring harness from both taillight wiring connectors, being careful not to break the locking tabs.
6. On the driver's side, locate the connectors matching the end of the T-One® Connector. Insert the T-One® Connector end containing the yellow wire in between the vehicle and taillight connector. All connector's surfaces should be clean and free of dirt. Being careful to not break locking tabs.
7. On the Driver's side, mount the T-One® Connector Module's black box using the double-sided tape provided.

Note:

Clean flat mount surface area using a 50-50 mixture of rubbing alcohol and water to mount lighting module black box.

8. Locate a suitable grounding point near the black box such as an existing ground stud or drill a 3/32" hole and secure the white wire using the eyelet and screw provided. (Do not drill into vehicle floor or bed.) Clean dirt and rustproofing from area.

⚠ CAUTION

Verify what is behind any surface prior to drilling to avoid damage to the vehicle and/or personal injury. Do not drill into any exposed surfaces.

9. Route the T-One® Connector end with green wire along the threshold and behind trim panel to the passenger's side taillight pocket.
10. On the passenger's side, locate the connectors matching the end of the T-One® Connector. Insert the T-One® Connector end containing the green wire in between the vehicle and taillight connector. All connector's surfaces should be clean and free of dirt. Being careful to not break locking tabs.
11. Using a 10mm socket or wrench, disconnect and isolate the vehicle's Negative battery cable. If not removed, remove the 15-amp fuse from the fuse holder (provided).

⚠ WARNING

Never cut into or attached any power wire or device to the High- Power orange line, cables or connectors. Serous injury can result.

12. After cutting the fuse holder wire, attach the ring terminal and secure to the vehicle's Positive (+) battery cable. Connect the other end of the fuse holder to the black 12 ga. wire, using the yellow Heat Shrinkable butt connector (provided see detail).
13. Beginning from the front of the vehicle, route the black 12 ga. wire rearward along the frame rail avoiding any hot pipes, heat shields, the fuel tank or any other points that may pinch or break the wire.

⚠ WARNING

If routing the wire thru a grommet and along the exterior of the vehicle, be careful to avoid any hot pipes, heat shields, the fuel tank or any other points that may pinch or break the wire.

14. Underneath the vehicle on the driver's side, locate the grommet behind the wheel well area in the cargo floor. Slit the grommet and route the Black 12 ga. wire up through and into the rear cargo area.
15. Connect the other end of the black 12 ga. wire to the black power wire located on the T-One® Connector Modules black box, using the yellow heat shrinkable butt connector (provided see detail A).

⚠ WARNING

Read and follow all warnings and cautions printed on the tow vehicle's battery. All connections must be complete for the T-One® Connector to function properly. Test and verify installation with a test light or trailer once installed. For initial test, reset vehicle electrical system by temporarily removing the key from the ignition.

⚠ WARNING

Never cut into or attached any power wire or device to the High- Power orange line, cables or connectors. Serous injury can result.

16. Reconnect the vehicle's Negative (-) battery cable and install the 15-amp fuse into the fuse holder from step 11.
17. Reinstall any other items that may have been removed during installation, being careful not to pinch or cut the wires.

Note:

Route the 4-Flat harness underneath and to the center of the vehicle. Mount the 4-Flat end in an accessible location with a bracket or electrical box (not included).



⚠ WARNING

Overloading circuits can cause fires. DO NOT exceed stated product ratings. Read vehicle's owner's manual & instruction sheet for additional information.

TROUBLE SHOOTING GUIDE

| | | |
|------------------------------|---------------------------------------------------------------------------------------------------------------------------------------------------------------------------------------------|-------------------------------------------------------------------------------------------------------------------------------------------------------------------------------------------------------------------------------------------------------------------------------------------------------------------------------------------------------------------------------------------|
| 4-Way not Functioning | Ensure T-One Connector ends are fully inserted and locked in place. Remove module's power fuse for 10 seconds and repeat test. | Check chassis grounds. Ensure ring terminals are in full contact with vehicle chassis. Remove module's power fuse. |
| No Power to 4-Way | Installation may have activated circuit protection. Start Vehicle and turn all functions off: Tail (head lights), Brake and Turns. Remove Module power fuse for 10 seconds and repeat test. | Ensure fuse is fully inserted into fuse holder. Fuse should have no breaks. Fuse holder connected properly to positive post of battery. Remove fuse for 10 seconds and repeat test. Ensure module is connected to B+. Using a tester or voltmeter check for voltage on either side of the yellow butt connector near the module. Remove module power fuse for 10 seconds and repeat test. |

Routine Maintenance and General Inspection

| | |
|------------------------------------------------------------------------------------------------------------------------------------------------|------------------------------------------------------------------------------------------------------------------------------|
| Pre-trip inspection of 4-Way Flat Harness to insure no damage to terminals and connection points for proper lighting connection and operation. | Clean 4-Way Flat Connector after each use. |
| Clean connection and add Dielectric grease (sold Separately) to the terminal pins. | Insure 4-Way Flat harness doesn't Get pinched in Door latches, trailer connection points or allow contact with road surface. |
| Perform Pre-trip inspection of all trailer lights are functional. | Cycle all trailer lighting functions, fix or replace to insure proper operation as necessary. |



STILL HAVING TROUBLES?

Contact a Tekonsha® approved installer for a professional installation! <http://www.tekonsha.com>
Just enter you zip code in Where to buy.



Website: www.horizonglobal.com
Technical Assistance: 800-632-3290
TechnicalSupport@horizonglobal.com

**AVERTISSEMENT****Pour prévenir les BLESSURES GRAVES, LA MORT ou les DOMMAGES MATÉRIELS :**

- **Lisez et suivez TOUJOURS tous les avertissements et instructions inclus avec l'achat avant de commencer l'installation. Conserver pour référence future.**
- **NE PAS dépasser la valeur nominale de fabrication du remorquage (y compris dans le manuel du propriétaire de votre véhicule) ou la valeur nominale d'ampérage spécifique indiquée sur le produit.**
- **TOUJOURS lire, comprendre et suivre tous les avertissements et instructions imprimés sur la batterie du véhicule de remorquage.**

⚠ AVERTISSEMENT

- **Lisez et suivez tous les avertissements et mises en garde imprimés sur la batterie du véhicule de remorquage. Toutes les connexions doivent être complètes pour que le connecteur T-One® fonctionne correctement. Testez et vérifiez l'installation avec un témoin lumineux ou une remorque une fois installée. Pour l'essai initial, réinitialiser le système électrique du véhicule en retirant temporairement la clé du contact.**

⚠ AVERTISSEMENT

- **NE PAS toucher la borne négative de la batterie à la borne de la batterie positive. Des blessures graves et des dommages au système électrique du véhicule peuvent survenir.**
- **Si le véhicule est équipé de l'option Start/Stop, NE connectez PAS le fil d'alimentation du module à la batterie de support. Connectez uniquement le module à la batterie principale du véhicule. Le défaut de connexion à la batterie principale du véhicule peut entraîner des dommages.**

**⚠ AVERTISSEMENT**

- **La surcharge des circuits peut provoquer des incendies.**
- **NE PAS dépasser les cotes de produit indiquées.**

⚠ AVERTISSEMENT

- **Assurez-vous que toutes les connexions de terre existantes sont toujours attachées. Couple Vis de masse existante pour fabriquer des spécifications de couple.**

GARANTIE LIMITÉE DE 1 AN

1. **Garantie limitée.** Horizon Global (« Nous ») garantit uniquement à l'acheteur consommateur initial (« Vous ») que le produit sera exempt de défauts matériels et de fabrication pendant une période spécifique*, à l'exception de l'usure normale; à condition que l'installation et l'utilisation du produit soient conformes aux instructions du produit. Il n'y a aucune autre garantie, expresse ou implicite, y compris la garantie de qualité marchande ou d'adéquation à un usage particulier. Si le produit n'est pas conforme à cette période de garantie limitée spécifique*, Votre seul et unique recours est que nous remplacerons le produit sans frais pour vous et dans un délai raisonnable ou, à notre discrétion, rembourserons le prix d'achat. Cette garantie n'est pas transférable.
2. **Limitations de la garantie.** Cette garantie limitée ne couvre pas : (a) l'usure normale ; (b) les dommages résultant d'abus, de négligence, d'utilisation abusive ou à la suite d'un accident ou de toute autre manière; c) les dommages causés par une mauvaise application, une surcharge ou une mauvaise installation, y compris les soudures; d) un entretien et des réparations inadéquats; et (e) la modification du produit de quelque manière que ce soit par quelqu'un d'autre que nous, à la seule exception des modifications effectuées conformément aux instructions du produit et de manière professionnelle.
3. **Obligations de l'acheteur.** Pour faire une réclamation au titre de la garantie, contactez-nous, à notre adresse principale de 127 Public Square, Suite 5300, Cleveland, OH 44114, 1-800-632-3290, identifiez le produit par numéro de modèle et suivez les instructions de réclamation qui vous seront fournies. Tout produit retourné qui est remplacé ou remboursé par Nous devient notre propriété. Vous serez responsable des frais d'expédition de retour. Veuillez conserver votre reçu d'achat pour vérifier la date d'achat et que vous êtes l'acheteur consommateur d'origine. Le produit et le reçu d'achat doivent nous être fournis afin de traiter votre demande de garantie.
4. **Limites de recours.** La réparation ou le remplacement est votre seul recours en vertu de cette garantie limitée ou de toute autre garantie liée au produit. Nous ne serons pas responsables des frais de service ou de main-d'œuvre encourus lors du retrait ou du remplacement d'un produit ou de tout dommage accessoire ou consécutif de quelque nature que ce soit.
5. **Prise en charge du risque.** Vous reconnaissez et acceptez que toute utilisation du produit à des fins autres que l'utilisation spécifiée (s) indiquée dans les instructions du produit est à vos propres risques.
6. **Loi applicable.** Cette garantie limitée vous donne des droits légaux spécifiques, et vous pouvez également avoir d'autres droits qui varient d'un État à l'autre. Cette garantie limitée est régie par les lois de l'État du Michigan, sans égard aux règles relatives aux conflits de lois. Les tribunaux d'État situés dans le comté d'Oakland; Michigan aura compétence exclusive pour tout litige relatif à cette garantie.



| Application: | | Difficulté d'installation: | | | |
|-------------------------------------------------------------------------------------------------------------------------------------------------------------------------------------------------------------------------------------------------------------------------------------------------------------------------------------------------------------------------------------------------------------------------------------------------------------------------------------------------------------------------------------------------------------------------------------------------------------------------------------------------------|------------------|-----------------------------------------------------------------------------------------------------------------------------------------------------------------------------------------------------------------------------------------------------------------------------------------------------------------------------------------------------------------------------------------------------------------------------------------------------------------------------------------------------------------------------------------------------------------------------------------------------------------------------------------------------------------|-----------|-----------|--------|
| Faire | Modèle | Intermédiaire | | | |
| Subaru Toyota | Solterra BZ4X | <ul style="list-style-type: none">Les temps d'installation sont répertoriés sur les sites Web d'Horizon Global ou dans les guides d'application téléchargeables.Les niveaux de difficulté d'installation sont basés sur le temps et les efforts impliqués. Ils peuvent varier en fonction du niveau d'expertise de l'installateur et de l'état du véhicule. Avec les outils et l'équipement appropriés. | | | |
| <p>ATTENTION</p> <ul style="list-style-type: none">Localisez la batterie du véhicule. Débranchez et isolez le câble négatif de la batterie du véhicule <p>AVERTISSEMENT</p> <ul style="list-style-type: none">NE PAS toucher la borne négative de la batterie à la borne de la batterie positive. Des blessures graves et des dommages au système électrique du véhicule peuvent survenir. <p>AVERTISSEMENT</p> <ul style="list-style-type: none">La surcharge des circuits peut provoquer des incendies.NE PAS dépasser les cotes de produit indiquées. | | <p>Outils requis :</p> <ul style="list-style-type: none">Sécurité LunettesPerceuse 3/32 »ForerSertisseur de filTournevis cruciformeLumière d'essaiDénudeur de filDouille 10 mmRochet <p>Kit matériel:</p> <ul style="list-style-type: none">Cul de phoque de Perma ConnecteurBêche Terminal#8 VisSupport de fusibleFusible 15 ampèresRuban adhésif double faceAttache-fil 8.5 » <p>* Toutes les photos montrées sont à titre d'illustration seulement, le produit réel peut varier.</p> | | | |
| ©Horizon Global™ Corp 2023 | | Feuille 7 de 13 | 118885-NP | 4/14/2023 | Rév. A |

1. Ouvrez le hayon arrière pour localiser le câblage du véhicule à l'intérieur de la zone de chargement arrière.
2. Retirez les plateaux de chargement, l'écran d'intimité (le cas échéant) et le seuil pour accéder au faisceau de câblage des feux arrière.
3. Posez les deux sièges arrière et retirez le clip de fixation qui maintient le compartiment du vérin en mousse. Veillez à ne pas endommager le compartiment du vérin en mousse et le clip de retenue. Mettez de côté le compartiment en mousse et le clip de retenue.
4. En commençant du côté du conducteur, retirez le crochet de chargement inférieur et les punaises de poussée supérieures sur les panneaux de garniture du conducteur et du passager. Tirez le panneau latéral vers l'arrière pour accéder au faisceau de câblage des feux arrière.
5. Repérez les connecteurs de câblage des feux arrière du côté conducteur et du côté passager. Débranchez le faisceau de câblage du véhicule des deux connecteurs de câblage des feux arrière, en prenant soin de ne pas casser les pattes de verrouillage.
6. Côté conducteur, localisez les connecteurs correspondant à l'extrémité du connecteur T-One®. Insérez l'extrémité du connecteur T-One® contenant le fil jaune entre le connecteur du véhicule et du feu arrière. Toutes les surfaces du connecteur doivent être propres et exemptes de saleté. Veillez à ne pas casser les languettes de verrouillage.
7. Côté conducteur, montez la boîte noire du module de connecteur T-One® à l'aide du ruban adhésif double face fourni.
Note: Nettoyez la surface de montage à plat en utilisant un mélange 50-50 d'alcool à friction et d'eau pour monter la boîte noire du module d'éclairage.
8. Localisez un point de mise à la terre approprié près de la boîte noire, tel qu'un poteau de terre existant, ou percez un trou de 3/32 » et fixez le fil blanc à l'aide de l'œillet et de la vis fournis. (Ne percez pas le plancher ou le lit du véhicule.) Nettoyez la saleté et l'antirouille de la zone.

ATTENTION

Vérifiez ce qui se trouve derrière toute surface avant le forage pour éviter d'endommager le véhicule et/ou de blesser. Ne percez pas dans les surfaces exposées.

9. Acheminez l'extrémité du connecteur T-One® avec un fil vert le long du seuil et derrière le panneau de garniture jusqu'à la poche latérale du feu arrière du passager.
10. Du côté passager, localisez les connecteurs correspondant à l'extrémité du connecteur T-One®. Insérez l'extrémité du connecteur T-One® contenant le fil vert entre le connecteur du véhicule et du feu arrière. Toutes les surfaces du connecteur doivent être propres et exemptes de saleté. Veillez à ne pas casser les languettes de verrouillage.
11. À l'aide d'une douille ou d'une clé de 10 mm, débranchez et isolez le câble de batterie négatif du véhicule. S'il n'est pas retiré, retirez le fusible de 15 ampères du porte-fusible (fourni).

AVERTISSEMENT

Ne coupez ni ne connectez aucun fil ou dispositif d'alimentation à la ligne orange haute puissance, aux câbles ou aux connecteurs. Des blessures sévères peuvent en résulter.

12. Après avoir coupé le fil du porte-fusible, fixez la borne annulaire et fixez-la au câble de la batterie positive (+) du véhicule. Connectez l'autre extrémité du porte-fusible au fil noir de 12 ga, à l'aide du connecteur anti-bout jaune thermorétractable (voir détail A).
13. En partant de l'avant du véhicule, déroutez le fil noir de 12 ga. vers l'arrière le long du rail du cadre, en évitant les tuyaux chauds, les boucliers thermiques, le réservoir de carburant ou tout autre point susceptible de pincer ou de casser le fil.

AVERTISSEMENT

Si vous acheminez le fil à travers un œillet et le long de l'extérieur du véhicule, veillez à éviter les tuyaux chauds, les boucliers thermiques, le réservoir de carburant ou tout autre point qui pourrait pincer ou casser le fil.

14. Sous le véhicule, du côté du conducteur, placez l'œillet derrière le puits de roue dans le plancher de chargement. Fendre l'œillet et acheminer le fil noir 12 ga. vers le haut et dans la zone de chargement arrière.
15. Connectez l'autre extrémité du fil noir de 12 ga. au fil d'alimentation noir situé sur la boîte noire des modules de connecteurs T-One®, à l'aide du connecteur bout à bout thermorétractable jaune (voir détail A).

AVERTISSEMENT

Lisez et suivez tous les avertissements et mises en garde imprimés sur la batterie du véhicule de remorquage. Toutes les connexions doivent être complètes pour que le connecteur T-One® fonctionne correctement. Testez et vérifiez l'installation avec un témoin lumineux ou une remorque une fois installée. Pour l'essai initial, réinitialiser le système électrique du véhicule en retirant temporairement la clé du contact.

AVERTISSEMENT

Ne coupez ni ne connectez aucun fil ou dispositif d'alimentation à la ligne orange haute puissance, aux câbles ou aux connecteurs. Des blessures sévères peuvent en résulter.

16. Rebranchez le câble de batterie négatif (-) du véhicule et installez le fusible de 15 ampères dans le porte-fusible à partir de l'étape 11.
17. Reinstall any other items that may have been removed during installation, being careful not to pinch or cut the wires.

Note: Acheminez le harnais 4-Flat en dessous et au centre du véhicule. Montez le 4-Extrémité plate dans un endroit accessible avec un support ou un boîtier électrique (non inclus).



AVERTISSEMENT

La surcharge des circuits peut provoquer des incendies. NE PAS dépasser les cotes de produit indiquées. Lisez le manuel du propriétaire et la feuille d'instructions du véhicule pour plus d'informations.

GUIDE DE DÉPANNAGE

| | | |
|--------------------------------------------|--------------------------------------------------------------------------------------------------------------------------------------------------------------------------------------------------------------------------------------------------|---------------------------------------------------------------------------------------------------------------------------------------------------------------------------------------------------------------------------------------------------------------------------------------------------------------------------------------------------------------------------------------------------------------------------------------------------------------------------------------------------------------------------|
| <p>4-Way ne fonctionne pas</p> | <p>Assurez-vous que les points de connexion sont complètement insérés et verrouillés en place. Retirez le fusible d'alimentation du module pendant 10 secondes et répétez le test.</p> | <p>Vérifiez les terrains du châssis. Assurez-vous que les bornes de l'anneau sont en contact total avec le châssis du véhicule. Retirez le fusible d'alimentation du module.</p> |
| <p>Pas d'alimentation à 4 voies</p> | <p>L'installation peut avoir activé la protection du circuit. Démarrez le véhicule et désactivez toutes les fonctions: queue (phares), frein et virages. Retirez le fusible d'alimentation du module pendant 10 secondes et répétez le test.</p> | <p>Assurez-vous que le fusible est complètement inséré dans le porte-fusible. Le fusible ne doit pas avoir de rupture. Support de fusible correctement connecté à la borne positive de la batterie. Retirez le fusible pendant 10 secondes et répétez le test. Assurez-vous que le module est connecté à B+. À l'aide d'un testeur ou d'un voltmètre, vérifiez la tension de chaque côté du connecteur bout jaune près du module. Retirez le fusible d'alimentation du module pendant 10 secondes et répétez le test.</p> |

Entretien courant et inspection générale

| | |
|--------------------------------------------------------------------------------------------------------------------------------------------------------------------------------------------------------------|------------------------------------------------------------------------------------------------------------------------------------------------------------------------------------------|
| <p>Inspection avant le voyage du harnais plat 4-Way pour s'assurer qu'il n'y a pas de dommages aux terminaux et aux points de connexion pour une connexion et un fonctionnement corrects de l'éclairage.</p> | <p>Nettoyez le connecteur plat 4 voies après chaque utilisation.</p> |
| <p>Nettoyez la connexion et ajoutez de la graisse diélectrique (vendue séparément) aux broches de bornes.</p> | <p>Assurez-vous que le harnais plat 4-Way ne se pince pas dans les loquets de porte, les points de connexion de la remorque ou ne permet pas le contact avec la surface de la route.</p> |
| <p>Effectuez une inspection pré-départ pour que tous les feux de la remorque soient fonctionnels.</p> | <p>Effectuez un cycle de toutes les fonctions d'éclairage de la remorque, réparez ou remplacez pour assurer un bon fonctionnement si nécessaire.</p> |

 **ENCORE DES TROUBLES?**



Site Web : www.horizonglobal.com
 Assistance technique : 800-632-3290
 TechnicalSupport@horizonglobal.com



⚠️ ADVERTENCIA

Para prevenir LESIONES GRAVES, MUERTE o DAÑOS A LA PROPIEDAD:

- SIEMPRE lea y siga todas las advertencias e instrucciones incluidas con la compra antes de comenzar la instalación. Conservar para futuras referencias.
- NO exceda la clasificación de fabricación de remolque más baja (incluso en el manual del propietario de su vehículo) o las clasificaciones de amperaje específicas indicadas en el producto. SIEMPRE lea, comprenda y siga todas las advertencias e instrucciones impresas en la batería del vehículo de remolque.
- SIEMPRE use gafas de seguridad y tome todas las precauciones de seguridad durante la instalación.

⚠️ ADVERTENCIA

- Lea y siga todas las advertencias y precauciones impresas en la batería del vehículo de remolque. Todas las conexiones deben estar completas para que el conector T-One® funcione correctamente. Pruebe y verifique la instalación con una luz de prueba o un remolque una vez instalado. Para la prueba inicial, reinicie el sistema eléctrico del vehículo retirando temporalmente la llave del encendido.

⚠️ ADVERTENCIA

- NO toque el terminal negativo de la batería con el terminal positivo de la batería. Pueden producirse lesiones graves y daños en el sistema eléctrico del vehículo.
- Si el vehículo está equipado con la opción Start/Stop, NO conecte el cable de alimentación del módulo a la batería de soporte. Solo conecte el módulo a la batería principal del vehículo. Si no se conecta a la batería principal del vehículo, puede provocar daños.



⚠️ ADVERTENCIA

- Los circuitos de sobrecarga pueden causar incendios.
- NO exceda las clasificaciones de productos indicadas.

⚠️ ADVERTENCIA

- Asegúrese de que todas las conexiones a tierra existentes aún estén conectadas. Torque Tornillo de tierra existente para fabricar especificaciones de par.



















GARANTÍA LIMITADA DE 1 AÑO

1. **Garantía limitada.** Horizon Global ("Nosotros") garantiza únicamente al comprador consumidor original ("Usted") que el producto estará libre de defectos materiales tanto en materiales como en mano de obra durante un período específico*, exceptuando el desgaste normal; siempre que la instalación y el uso del producto se realicen de acuerdo con las instrucciones del producto. No hay otras garantías, expresas o implícitas, incluida la garantía de comerciabilidad o idoneidad para un propósito particular. Si el producto no cumple con este período de garantía limitada específica*, su único y exclusivo remedio es que reemplazaremos el producto sin cargo para usted y dentro de un tiempo razonable o, a nuestra elección, reembolsaremos el precio de compra. Esta garantía no es transferible.
2. **Limitaciones de la garantía.** Esta garantía limitada no cubre: (a) el desgaste normal; (b) daños por abuso, negligencia, mal uso o como resultado de cualquier accidente o de cualquier otra manera; (c) daños por mala aplicación, sobrecarga o instalación incorrecta, incluidas las soldaduras; (d) mantenimiento y reparación inadecuados; y (e) alteración del producto de cualquier manera por cualquier persona que no sea Nosotros, con la única excepción de las alteraciones realizadas de conformidad con las instrucciones del producto y de manera profesional.
3. **Obligaciones del Comprador.** Para hacer una reclamación de garantía, póngase en contacto con nosotros, en nuestra dirección principal de 127 Public Square, Suite 5300, Cleveland, OH 44114, 1-800-632-3290, identifique el producto por número de modelo y siga las instrucciones de reclamo que se proporcionarán. Cualquier producto devuelto que sea reemplazado o reembolsado por Nosotros se convierte en nuestra propiedad. Usted será responsable de los gastos de envío de devolución. Conserve su recibo de compra para verificar la fecha de compra y que usted es el comprador consumidor original. El producto y el recibo de compra deben proporcionarse a nosotros para procesar su reclamo de garantía.
4. **Límites de remedio.** La reparación o el reemplazo es su único recurso bajo esta garantía limitada, o cualquier otra garantía relacionada con el producto. No seremos responsables de los cargos de servicio o mano de obra incurridos en la eliminación o reemplazo de un producto o cualquier daño incidental o consecuente de cualquier tipo.
5. **Asunción de riesgo.** Usted reconoce y acepta que cualquier uso del producto para cualquier propósito que no sea el uso especificado (s) indicado en las instrucciones del producto es bajo su propio riesgo.
6. **Ley aplicable.** Esta garantía limitada le otorga derechos legales específicos, y también puede tener otros derechos que varían de un estado a otro. Esta garantía limitada se rige por las leyes del Estado de Michigan, sin tener en cuenta las normas relativas a conflictos de leyes. Los tribunales estatales ubicados en el condado de Oakland; Michigan tendrá jurisdicción exclusiva para cualquier disputa relacionada con esta garantía.

Instrucciones de instalación

NÚMERO DE REFERENCIA: 118885



| Aplicación: | | Dificultad de instalación: | |
|---------------------------------------------------------------------------------------------------------------------------------------------------------------------------------------------------------------------------------------------------------------------------------------------------------------------------------------------------------------------------------------------------------------------------------------------------------------------------------------------------------------------------------------------------------------------------------------------------------------------------------------------------|------------------|-------------------------------------------------------------------------------------------------------------------------------------------------------------------------------------------------------------------------------------------------------------------------------------------------------------------------------------------------------------------------------------------------------------------------------------------------------------------------------------------------------------------------------------------------------------------------------------------------------------------------------------------------------------------------------------------------------------------------------------------------------------------------------------------------------------------------------------------------------------------------------------------------------------------------------------------------------------------------------------------------------------------------------------------------------------------------------------------------------------------------------------------------------------------------------------------------------------------------------------------------------------------------------------------------------------------------------------------------------------------------------------------------------------------------------------------------------------------------------------------------------------------------------------------------------------------------------------------------------------------------------------------------------------------------------------------------------------------------------------------------------------------------------------------------------------------------------------------------------------------------------------------------------------------------------------------------------------------------------------------------------------------------------------------------------------------------------------------------------------------------|--|
| Marca | Modelo | Experto | |
| Subaru Toyota | Solterra BZ4X | <ul style="list-style-type: none"> Los tiempos de instalación se enumeran en los sitios web de Horizon Global o se encuentran en las guías de aplicaciones descargables. Los niveles de dificultad de instalación se basan en el tiempo y el esfuerzo involucrados. Pueden variar según el nivel de experiencia del instalador y la condición del vehículo. Junto con las herramientas y equipos adecuados. | |
| <p>* Visite nuestro sitio web para obtener la información más actualizada sobre los años de solicitud y los niveles de ajuste y las instrucciones actuales.</p> | | <p>Herramientas requeridas:</p> <div style="display: grid; grid-template-columns: repeat(6, 1fr); gap: 5px;"> <div style="border: 1px solid black; padding: 5px; text-align: center;">  Seguridad Gafas </div> <div style="border: 1px solid black; padding: 5px; text-align: center;">  Broca De 3/32" </div> <div style="border: 1px solid black; padding: 5px; text-align: center;">  Perforar </div> <div style="border: 1px solid black; padding: 5px; text-align: center;">  Crimpadora de alambre </div> <div style="border: 1px solid black; padding: 5px; text-align: center;">  Destornillador Phillips </div> <div style="border: 1px solid black; padding: 5px; text-align: center;">  Luz de prueba </div> <div style="border: 1px solid black; padding: 5px; text-align: center;">  Pelacables </div> <div style="border: 1px solid black; padding: 5px; text-align: center;">  Zócalo de 14 mm </div> <div style="border: 1px solid black; padding: 5px; text-align: center;">  Trinquete </div> <div style="border: 1px solid black; padding: 5px; text-align: center;">  Alambre de pescado </div> </div> | |
| <p>⚠ ATENCIÓN</p> <ul style="list-style-type: none"> Localice la batería del vehículo. Desconecte y aisle el cable negativo de la batería del vehículo <p>⚠ ADVERTENCIA</p> <ul style="list-style-type: none"> NO toque el terminal negativo de la batería con el terminal positivo de la batería. Pueden ocurrir lesiones graves y daños al sistema eléctrico del vehículo. <p>🔥 ⚠ ADVERTENCIA</p> <ul style="list-style-type: none"> Los circuitos de sobrecarga pueden causar incendios. NO exceda las clasificaciones de productos indicadas. | | <p>Kit de hardware:</p> <div style="display: grid; grid-template-columns: repeat(6, 1fr); gap: 5px;"> <div style="border: 1px solid black; padding: 5px; text-align: center;">  Calor Retráctil Trasero Conector </div> <div style="border: 1px solid black; padding: 5px; text-align: center;">  Terminal de anillo </div> <div style="border: 1px solid black; padding: 5px; text-align: center;">  #8 Tornillo </div> <div style="border: 1px solid black; padding: 5px; text-align: center;">  Portafusible </div> <div style="border: 1px solid black; padding: 5px; text-align: center;">  Fusible 15 Amperios </div> <div style="border: 1px solid black; padding: 5px; text-align: center;">  Cinta de doble cara </div> <div style="border: 1px solid black; padding: 5px; text-align: center;">  Brida de 14,5" </div> <div style="border: 1px solid black; padding: 5px; text-align: center;">  Brida de 8,5" </div> </div> | |
| | | <p>* Todas las imágenes mostradas son solo para ilustración, el producto real puede variar.</p> | |

1. Abra la puerta trasera para ubicar el cableado del vehículo dentro del área de carga trasera.
2. Retire las bandejas de carga, la pantalla de privacidad (si está equipada) y el umbral para acceder al arnés de cableado de la luz trasera.
3. Acueste ambos asientos traseros y retire el clip de retención que sujeta el compartimiento del gato de espuma. Tenga cuidado de no dañar el compartimiento del gato de espuma y el clip de retención. Deje a un lado el compartimiento de espuma y el clip de retención.
4. Comenzando por el lado del conductor, retire el gancho de carga inferior y los pasadores de presión superiores en los paneles de revestimiento del conductor y del pasajero. Tire hacia atrás del panel lateral para acceder al mazo de cables de la luz trasera.
5. Ubique los conectores de cableado de la luz trasera en el lado del conductor y el lado del pasajero. Desconecte el arnés de cableado del vehículo de ambos conectores de cableado de la luz trasera, teniendo cuidado de no romper las lengüetas de bloqueo.
6. En el lado del conductor, ubique los conectores que coinciden con el extremo del conector T-One®. Inserte el extremo del conector T-One® que contiene el cable amarillo entre el vehículo y el conector de la luz trasera. Todas las superficies del conector deben estar limpias y libres de suciedad. Tenga cuidado de no romper las lengüetas de bloqueo.
7. En el lado del conductor, monte la caja negra del módulo conector T-One® usando la cinta de doble cara provista.

Nota:

Limpie el área de la superficie de montaje plana usando una mezcla 50-50 de alcohol isopropílico y agua para montar la caja negra del módulo de iluminación.

8. Ubique un punto de conexión a tierra adecuado cerca de la caja negra, como un perno de conexión a tierra existente o taladre un orificio de 3/32" y asegure el cable blanco con el ojal y el tornillo provistos. (No taladre el piso o la plataforma del vehículo). Limpie la suciedad y el antioxidante del área.

ATENCIÓN

Verifique qué hay detrás de cualquier superficie antes de perforar para evitar daños al vehículo y/o lesiones personales. No taladre ninguna superficie expuesta.

9. Dirija el extremo del conector T-One® con cable verde a lo largo del umbral y detrás del panel de moldura hasta el bolsillo de la luz trasera del lado del pasajero.
10. En el lado del pasajero, ubique los conectores que coincidan con el extremo del Conector T-One®. Inserte el extremo del conector T-One® que contiene el cable verde entre el vehículo y el conector de la luz trasera. Todas las superficies del conector deben estar limpias y libres de suciedad. Tenga cuidado de no romper las lengüetas de bloqueo.
11. Con una llave de tubo o una llave de 10 mm, desconecte y aisle el cable negativo de la batería del vehículo. Si no lo quitó, quite el fusible de 15 amperios del portafusibles (incluido).

ADVERTENCIA

Nunca corte ni conecte ningún cable o dispositivo de alimentación a la línea naranja de alta potencia, cables o conectores. Se pueden producir lesiones graves.

12. Después de cortar el cable del portafusibles, conecte el terminal de anillo y asegúrelo al cable positivo (+) de la batería del vehículo. Conecte el otro extremo del portafusibles al negro calibre 12. alambre, usando el conector amarillo termocontraíble a tope (siempre ver detalle).
13. Comenzando desde la parte delantera del vehículo, dirija el cable negro calibre 12. cable hacia atrás a lo largo del larguero del bastidor evitando cualquier tubería caliente, escudos térmicos, el tanque de combustible o cualquier otro punto que pueda pellizcar o romper el cable.

ADVERTENCIA

Si pasa el cable a través de una arandela y a lo largo del exterior del vehículo, tenga cuidado de evitar tuberías calientes, escudos térmicos, el tanque de combustible o cualquier otro punto que pueda pellizcar o romper el cable.

14. Debajo del vehículo en el lado del conductor, ubique la arandela detrás del área del hueco de la rueda en el piso de carga. Corte la arandela y pase el negro 12 ga. cable hacia arriba a través y hacia el área de carga trasera.
15. Conecte el otro extremo del calibre 12 negro. al cable de alimentación negro ubicado en la caja negra de los Módulos Conectores T-One®, utilizando el conector trasero termorretráctil amarillo (siempre que vea el detalle A).

ADVERTENCIA

Lea y siga todas las advertencias y precauciones impresas en la batería del vehículo remolcador. Todas las conexiones deben estar completas para que el conector T-One® funcione correctamente. Pruebe y verifique la instalación con una luz de prueba o un remolque una vez instalado. Para la prueba inicial, restablezca el sistema eléctrico del vehículo retirando temporalmente la llave del encendido.

ADVERTENCIA

Nunca corte ni conecte ningún cable o dispositivo de alimentación a la línea naranja de alta potencia, cables o conectores. Se pueden producir lesiones graves.

16. Vuelva a conectar el cable negativo (-) de la batería del vehículo e instale el fusible de 15 amperios en el portafusibles del paso 11.
17. Vuelva a instalar cualquier otro elemento que se haya quitado durante la instalación, teniendo cuidado de no pellizcar ni cortar los cables.

Nota:

Pase el arnés de 4 pisos por debajo y hacia el centro del vehículo. Monte el extremo 4-Flat en una ubicación accesible con un soporte o caja eléctrica (no incluida).



ADVERTENCIA

La sobrecarga de los circuitos puede provocar incendios. NO exceda las clasificaciones indicadas del producto. Lea el manual del propietario del vehículo y la hoja de instrucciones para obtener información adicional.

GUÍA DE SOLUCIÓN DE PROBLEMAS

| | | |
|------------------------------|------------------------------------------------------------------------------------------------------------------------------------------------------------------------------------------------------------------------------------------------|-------------------------------------------------------------------------------------------------------------------------------------------------------------------------------------------------------------------------------------------------------------------------------------------------------------------------------------------------------------------------------------------------------------------------------------------------------------------------------------------------------|
| 4-Way no funciona | Asegúrese de que los puntos de conexión estén completamente insertados y bloqueados en su lugar. Retire el fusible de alimentación del módulo durante 10 segundos y repita la prueba. | Compruebe los terrenos del chasis. Asegúrese de que los terminales de anillo estén en contacto total con el chasis del vehículo. Retire el fusible de alimentación del módulo. |
| Sin alimentación para 4 vías | La instalación puede tener protección de circuito activada. Arranque el vehículo y apague todas las funciones: trasera (luces delanteras), freno y giros. Retire el fusible de alimentación del módulo durante 10 segundos y repita la prueba. | Asegúrese de que el fusible esté completamente insertado en el portafusibles. El fusible no debe tener roturas. Soporte del fusible conectado correctamente al poste positivo de la batería. Retire el fusible durante 10 segundos y repita la prueba. Asegúrese de que el módulo esté conectado a B+. Usando un probador o voltímetro, verifique el voltaje a cada lado del conector amarillo cerca del módulo. Retire el fusible de alimentación del módulo durante 10 segundos y repita la prueba. |

Mantenimiento de rutina e inspección general

| | |
|--------------------------------------------------------------------------------------------------------------------------------------------------------------------------------|------------------------------------------------------------------------------------------------------------------------------------------------------------------------------------------|
| Inspección previa al viaje del arnés plano de 4 vías para asegurar que no se dañen los terminales y puntos de conexión para una conexión y operación de iluminación adecuadas. | Limpie el conector plano de 4 vías después de cada uso. |
| Limpie la conexión y agregue grasa dieléctrica (se vende por separado) a los pines terminales. | Asegúrese de que el arnés plano de 4 vías no se pellizque en los pestillos de las puertas, los puntos de conexión del remolque ni permita el contacto con la superficie de la carretera. |
| Realice una inspección previa al viaje de que todas las luces del remolque funcionen. | Realice un ciclo de todas las funciones de iluminación del remolque, arregle o reemplace para garantizar el funcionamiento adecuado según sea necesario. |

 **TIENE TODAVÍA PROBLEMAS?**

Póngase en contacto con un instalador Tekonsha® aprobado para una instalación profesional!
<http://www.tekonsha.com> Sólo tienes que introducir zip código en Dónde comprar.



Sitio web: www.horizonglobal.com
 Asistencia técnica: 800-632-3290
 TechnicalSupport@horizonglobal.com