

# Installation Instructions

## Mazda 3 including Speed 3

Part Numbers:

**24816**  
**77188**  
**60201**  
**24816U**

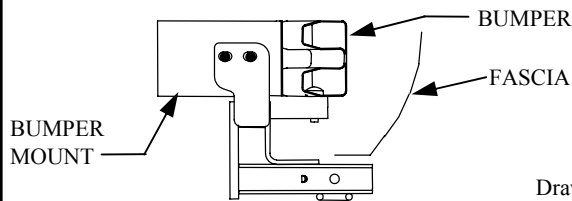

**Drawbar Kit:**

3592

Drawbar must be used in the **RISE** position only.

**Do Not Exceed Lower of Towing Vehicle  
Manufacturer's Rating or**

**2000 LB (908 kg) Max Gross Trailer Weight**

**200 LB (91 kg) Max Tongue Weight**

**Wiring Access Location: PC3, PC4**

**Hitch Shown In Proper Position**

**Equipment Required:** Flat blade Screwdriver, Fishwire (provided).

**Fastener Kit:** 24816F

**Wrenches:** 11/16"

**Drill Bits:** 1/2"

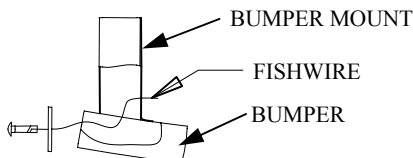

FIGURE 3.

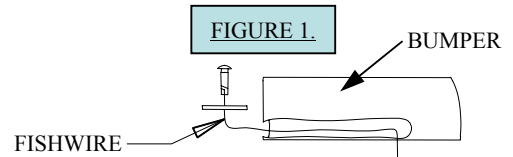

FIGURE 1.

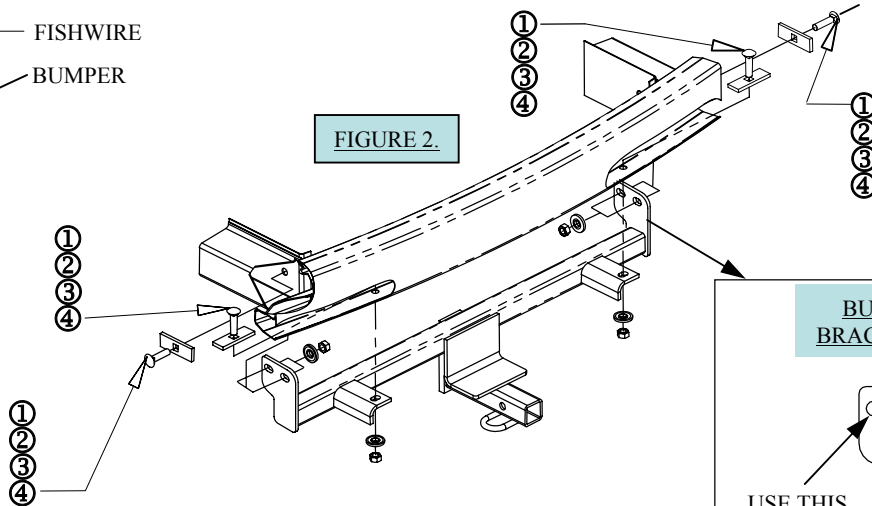
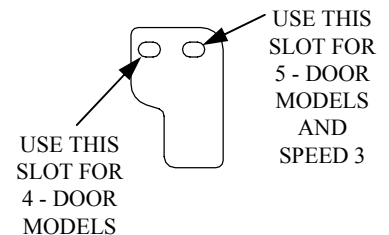

FIGURE 2.

**BUMPER MOUNT  
BRACKET ENLARGED**



①	Qty. (4)	7/16"-14 X 1-1/4" GRADE 5 CARRIAGE BOLT	③	Qty. (4)	7/16" CONICAL TOOTHED WASHER
②	Qty. (4)	BLOCK 1/4" X 1" X 3"	④	Qty. (4)	7/16"-14 HEX NUT

1. Use 1/2" drill bit to enlarge the four existing attachment holes.
2. With the flat blade screwdriver remove and retain (2) plastic push rivets that attach lower fascia supports to vehicle.
3. Fishwire carriage bolts and blocks through ends of the bumper as shown in Figure 1.
4. Position hitch as shown in Figure 2.
5. Fishwire carriage bolts and blocks through ends of the bumper mounts as shown in Figure 2.
6. Tighten all fasteners.
7. Replace plastic rivets removed in Step 2.

Tighten all 7/16" fasteners with torque wrench to 50 Lb.-Ft. (68 N\*M)

Note: check hitch frequently, making sure all fasteners and ball are properly tightened. If hitch is removed, plug all holes in trunk pan or other body panels to prevent entry of water and exhaust fumes. A hitch or ball which has been damaged should be removed and replaced. Observe safety precautions when working beneath a vehicle and wear eye protection. Do not cut access or attachment holes with a torch.

This product complies with safety specifications and requirements for connecting devices and towing systems of the state of New York, V.E.S.C. Regulation V-5 and SAE J684.

# Instructions d'installation

## MAZDA 3 y compris Speed 3.

Numéros de pièces :

24816

77188

60201

24816U

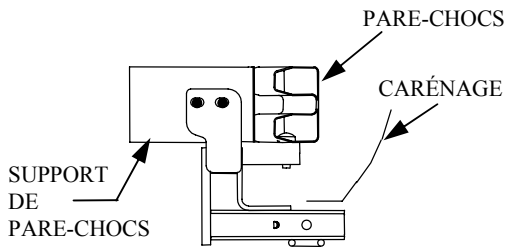

### Ensemble de barre de remorquage :

3592

La barre de remorquage doit être utilisée dans la position **ÉLEVÉE** seulement.

Ne pas excéder les spécifications du fabricant de véhicules de remorquage, ou

2 000 lb (908 kg) Poids brut max. de la remorque

200 lb (90 kg) Poids max. au timon

### Attelage montré dans la position appropriée

Équipement requis : Tournevis à lame plate, fil de tirage (fourni).

Visserie : 24816F

Clé : 11/16 po

Mèche : 1/2 po

Points d'accès au câblage : PC3, PC4

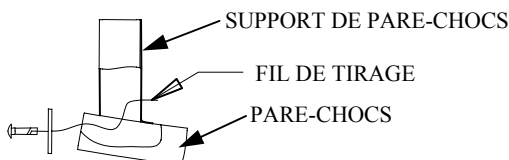

FIGURE 3.

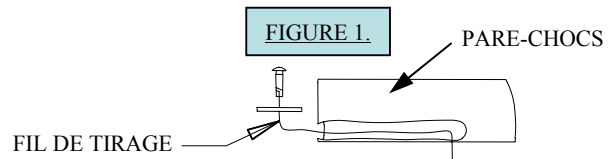
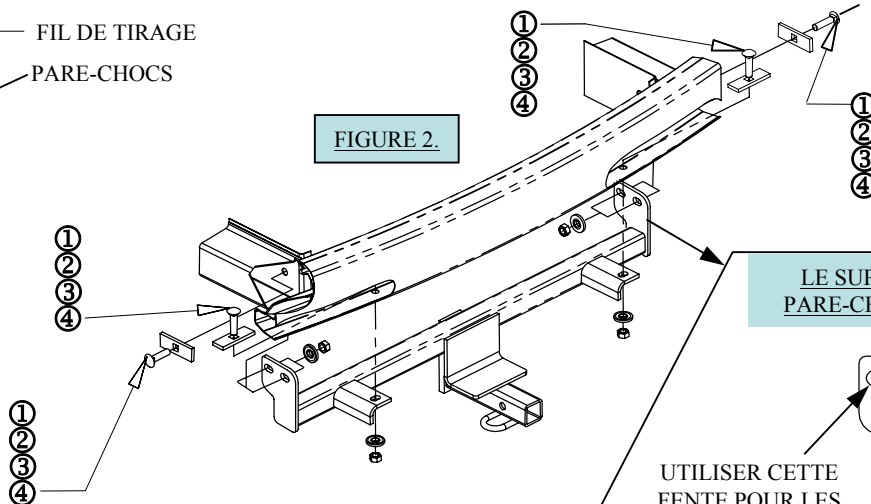

FIGURE 2.



LE SUPPORT MONTÉ SUR PARE-CHOCS EST AGRANDI

UTILISER CETTE FENTE POUR LES MODÈLES 4 PORTES

UTILISER CETTE FENTE POUR LES MODÈLES 5 PORTES ET SPEED 3

①	Qté (4)	7/16-14 X 1.25 BOULON DE CARROSSERIE CATÉGORIE 5	③	Qté (4)	RONDELLE CONIQUE DENTÉE 7/16 PO
②	Qté (4)	BLOC 1/4 X 1 X 3	④	Qté (4)	ÉCROU 7/16-14

- UTILISER UNE MÈCHE DE 1/2 PO POUR AGRANDIR LES QUATRE TROUS DE FIXATION EXISTANTS.
- À l'aide du tournevis à lame plate, enlever et conserver les deux (2) rivets en plastique qui fixent les supports de carénage inférieurs au véhicule.
- À L'AIDE D'UN FIL DE TIRAGE, FAIRE PASSER LES BOULONS DE CARROSSERIE ET LES BLOCS À TRAVERS LES EXTRÉMITÉS DU PARE-CHOCS, COMME ILLUSTRÉ À LA FIGURE 1.
- PLACER L'ATTELAGE COMME ILLUSTRÉ À LA FIGURE 2.
- À L'AIDE D'UN FIL DE TIRAGE, FAIRE PASSER LES BOULONS DE CARROSSERIE ET LES BLOCS À TRAVERS LES EXTRÉMITÉS DES SUPPORTS DE PARE-CHOCS COMME ILLUSTRÉ À LA FIGURE 2 ET SERRER TOUTE LA VISSERIE.
- Remplacer les rivets en plastique enlevés à l'étape 2.

Serrer toute la visserie 7/16 po au couple de 50 lb-pi. (68 N\*M)

Remarque : Vérifier l'attelage fréquemment, en s'assurant que toute la visserie et la bille sont serrées adéquatement. Si l'attelage est enlevé, boucher tous les trous percés dans le coffre ou la carrosserie afin de prévenir l'infiltration d'eau ou de gaz d'échappement. Un attelage ou bille endommagés doivent être enlevés et remplacés. Observer les mesures de sécurité appropriées en travaillant sous le véhicule et porter des lunettes de protection. Ne jamais utiliser une torche pour découper un accès ou un trou de fixation.

Ce produit est conforme aux normes V-5 et SAE J684 de la V.E.S.C. (État de New York) concernant les spécifications en matière de sécurité des systèmes d'attelage.

# Instrucciones de instalación

## MAZDA 3 Incluye Velocidad 3

Números de partes:

**24816**  
**77188**  
**60201**  
**24816U**

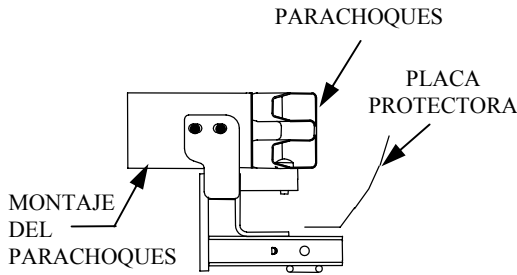

### Kit de barra de tracción:

3592  
La barra de tracción se debe usar en la posición **LEVANTADA** únicamente.

No supere el valor inferior entre la calificación del fabricante del vehículo del remolque o

**2000 LB (908 kg)** Peso bruto máximo del remolque  
**200 LB (91 kg)** Peso máximo de la horquilla

Ubicación del acceso al cableado: PC3, PC4

**El enganche se muestra en la posición correcta**

**Equipo necesario:** Destornillador de pala, cable para insertar tornillos (incluido).

**Kit de tornillos:** 24816F

**Llaves:** 11/16"

**Brocas de taladro:** 1/2"



FIGURA 3.



**MONTAJE DEL PARAQUOQUES SOPORTE AGRANDADO**

USE ESTA RANURA PARA MODELOS DE 4 PUERTAS

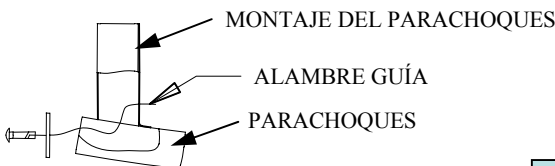
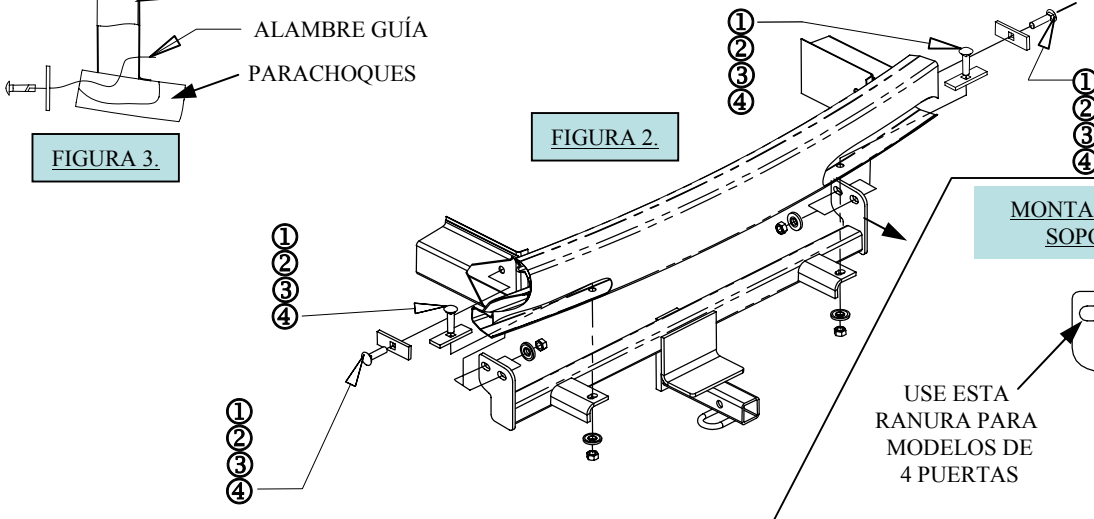
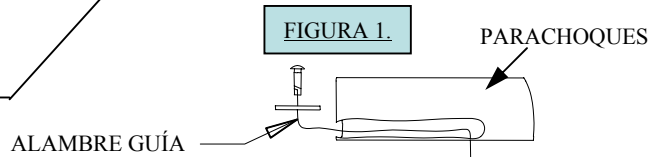
USE ESTA RANURA PARA MODELOS DE 5 PUERTAS Y 3 VELOCIDADES

①	Cant. (4)	7/16-14 X 1.25 PERNO DE CARRUAJE GRADO 5	③	Cant.(4)	ARANDELA CÓNICA DENTADA 7/16"
②	Cant. (4)	BLOQUE 1/4 X 1 X 3	④	Cant.(4)	TUERCA 7/16-14

1. USE UNA BROCA DE TALADRO DE 1/2" PULGADA PARA AGRANDAR LOS CUATRO ORIFICIOS DE UNIÓN EXISTENTES.
2. Con el destornillador de pala retire y retenga (2) remaches plásticos de presión que unen los soportes de la placa protectora inferior al vehículo.
3. GUÍE CON EL ALAMBRE GUÍA LOS PERNO DE CARRUAJE Y LOS BLQUES A TRAVÉS DE LOS EXTREMOS DEL PARAQUOQUES COMO SE MUESTRA EN LA FIGURA 1.
4. COLOQUE EL ENGANCHE COMO SE MUESTRA EN LA FIGURA 2.
5. GUÍE CON EL ALAMBRE GUÍA LOS PERNO DE CARRUAJE Y LOS BLOQUES A TRAVÉS DE LOS EXTREMOS DE LOS MONTAJES DEL PARAQUOQUES COMO SE MUESTRA EN LA FIGURA 2 Y APRIETE TODOS LOS TORNILLOS.
6. Reemplace los remaches plásticos que se retiraron en el Paso 2.

Apriete todos los tornillos 7/16" con una llave de torsión a 50 Lb.-pies (68 N\*M)

Nota: Revise el enganche con frecuencia, verificando que todos los tornillos y la bola estén correctamente apretados. Si se quita el enganche tape todos los orificios en el colector del baúl u otros paneles de la carrocería para evitar la entrada del agua y los gases del escape. Se debe retirar y reemplazar un enganche o bola que se haya dañado. Observe las precauciones de seguridad al trabajar por debajo del vehículo y use protección visual. No corte los orificios de acceso o accesorios con soplete.

Este producto cumple con las especificaciones y requisitos de seguridad para conectar dispositivos y sistemas de remolque del estado de Nueva York, V.E.S.C. Regulación V-5 y SAE J684