

Installation Instructions

Hyundai Elantra Touring

Part Numbers:

24844

60260

77246

24819 (U-Haul)

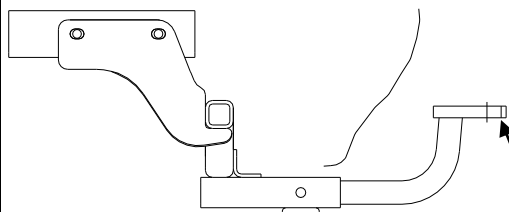

Drawbar Kit:
3594

Drawbar must be used in the **RISE** position only.

**Do Not Exceed Lower of Towing Vehicle
Manufacturer's Rating or**

2000 LB (908Kg) Max Gross Trailer Weight

200 LB (90.8 Kg) Max Tongue Weight

Wiring Access Location: PC3, 4

Hitch Shown In Proper Position

Equipment Required:

Fastener Kit: 24844F

Wrenches: 17mm, 19mm, Small Philips
Tip Screwdriver

Drill Bits: None

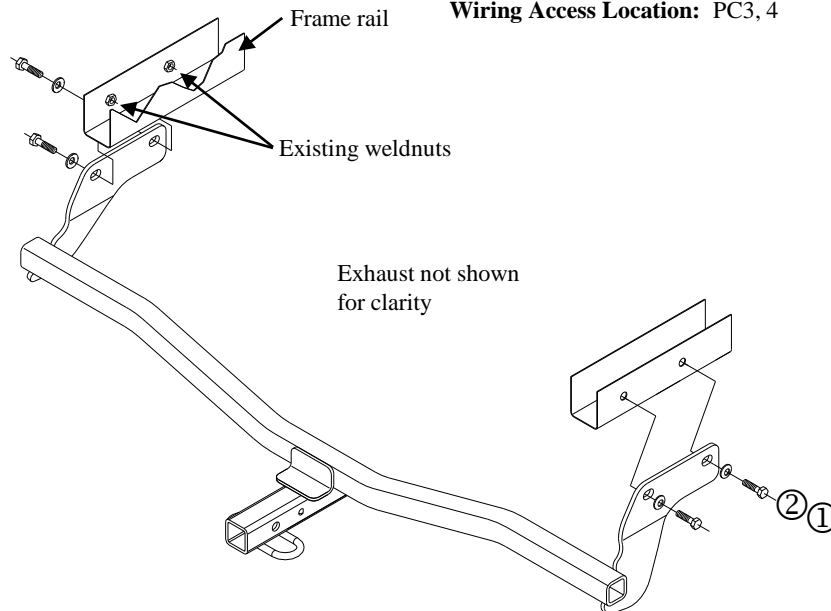

Note:
**Fasteners typical
both sides.**

①	Qty. (4)	Bolt M10 x 1.25 x 40mm CL8.8	②	Qty. (4)	Conical Washer
---	----------	------------------------------	---	----------	----------------

1. Remove appearance panel which covers the trunk pan. Using a small Philips tip screwdriver, unscrew plastic screws (10) while applying pressure to the opposite end, M6 nuts (3). Return plastic fascia covering to vehicle owner.
2. Lower vehicle exhaust by removing rubber exhaust hanger.
3. Lift hitch into position, drivers side first. Place crosstube over top of tail pipe, with the side bracket as far into space behind wheel well, rotate into position on the outside of the frame rail.
4. Raise the passenger side of the hitch into position on the outside of the frame rails and in front of bulkhead.
5. Install fasteners as shown. Hand tighten fasteners.
6. Push hitch toward the rear of the vehicle and tighten all fasteners.
7. Reattach rubber muffler hanger.

Tighten all M10 CL 8.8 fasteners with torque wrench to 42 Lb.-Ft. (57 N*M)

Note: check hitch frequently, making sure all fasteners and ball are properly tightened. If hitch is removed, plug all holes in trunk pan or other body panels to prevent entry of water and exhaust fumes. A hitch or ball which has been damaged should be removed and replaced. Observe safety precautions when working beneath a vehicle and wear eye protection. Do not cut access or attachment holes with a torch.

This product complies with safety specifications and requirements for connecting devices and towing systems of the state of New York, V.E.S.C. Regulation V-5 and SAE J684.

Instructions d'installation

Numéros de pièces :

24844

60260

77246

24819 (U-Haul)

Hyundai Elantra Tourisme

Ensemble de barre de remorquage : 3594

La barre de remorquage doit être utilisée dans la position **ÉLEVÉE** seulement.

Ne pas excéder les spécifications du fabricant de véhicules de remorquage, ou

2 000 lb (908 kg) Poids brut max. de la remorque

200 lb (90,8 kg) Poids max. au timon

Point d'accès au câblage : PC3, 4

Attelage montré dans la position appropriée

Équipement requis :

Visserie : 24844F

Clés : 17 mm, 19 mm, petit tournevis à pointe cruciforme

Mèches : Aucune

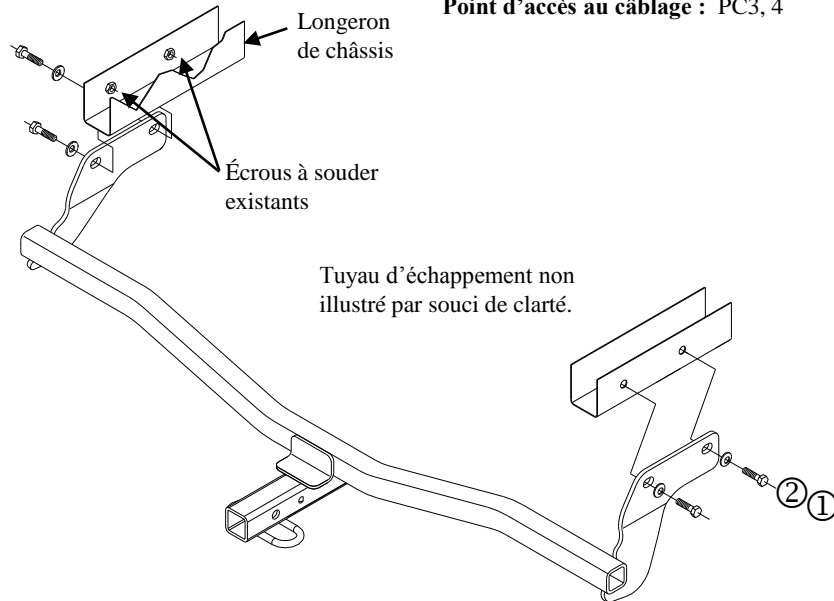

Remarque : Visserie similaire des deux côtés.

①	Qté. (4)	Boulon M10 X 1.25 X 40mm CL8.8	②	Qté. (4)	Rondelle conique
---	----------	--------------------------------	---	----------	------------------

1. Enlever panneau décoratif qui recouvre la casserole tronc. À l'aide d'un petit tournevis à pointe cruciforme, dévisser les vis (10) en plastique tout en appliquant une pression sur les trois extrémités, M6 écrou (3). Remettre le plastique de carénage au propriétaire du véhicule.
2. Abaisser le tuyau d'échappement en enlevant les crochets de suspension en caoutchouc.
3. Soulever l'attelage en position, côté conducteur en premier. Placer la traverse sur le dessus du tuyau d'échappement en positionnant le support latéral aussi loin que possible dans l'espace à l'arrière du passage de roue, puis tourner en position sur l'extérieur du longeron de châssis.
4. Soulever l'attelage du côté passager pour le mettre en place sur l'extérieur des longerons de châssis, devant la cloison.
5. Installer la visserie comme illustré à. Serrer à la main.
6. Pousser l'attelage vers l'arrière du véhicule puis serrer toute la visserie.
7. Réinstaller le support de silencieux en caoutchouc.

Serrer toute la visserie M10 CL 8.8 au couple de 42 lb-pi (57 N*M).

Remarque : Vérifier l'attelage fréquemment, en s'assurant que toute la visserie et la bille sont serrées adéquatement. Si l'attelage est enlevé, boucher tous les trous percés dans le coffre ou la carrosserie afin de prévenir l'infiltration d'eau ou de gaz d'échappement. Un attelage ou bille endommagés doivent être enlevés et remplacés. Observer les mesures de sécurité appropriées en travaillant sous le véhicule et porter des lunettes de protection. Ne jamais utiliser une torche pour découper un accès ou un trou de fixation.

Ce produit est conforme aux normes V-5 et SAE J684 de la V.E.S.C. (État de New York) concernant les spécifications en matière de sécurité des systèmes d'attelage.

Instrucciones de instalación

Hyundai Elantra El viajar

Números de partes:

24844

60260

77246

24819 (U-Haul)

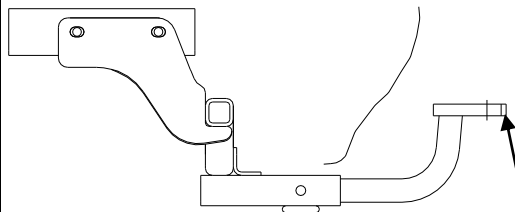

Kit de barra de tracción:
3594

La barra de tracción se debe usar en la posición **LEVANTADA** únicamente

No supere el valor inferior entre la calificación del fabricante del vehículo del remolque o

2000 LB (908Kg) Peso bruto máximo del remolque

200 LB (90.8 Kg) Peso máximo de la horquilla

El enganche se muestra en la posición correcta

Equipo necesario:

Kit de tornillos: 24844F

Llaves: 17mm, 19mm, destornillador pequeño de estrella

Brocas de taladro: NINGUNA

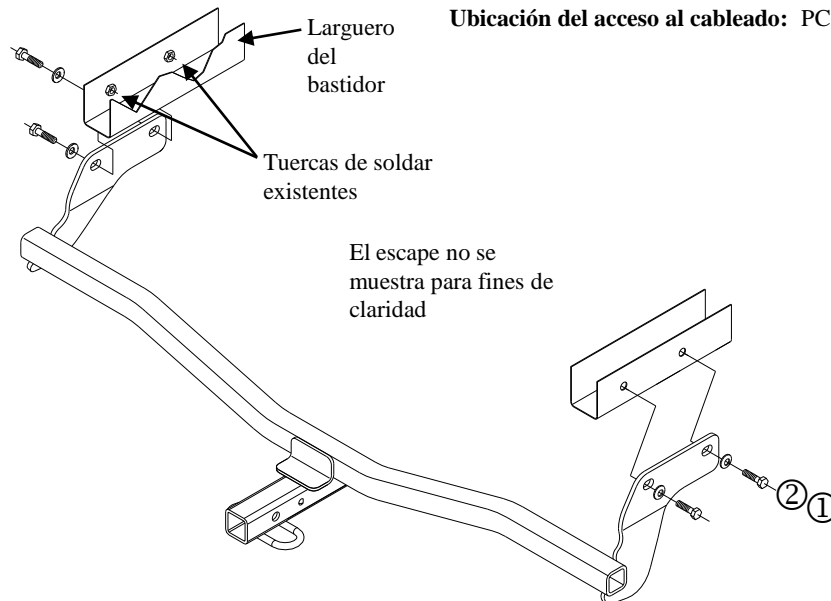

Ubicación del acceso al cableado: PC3, 4

Nota: Tornillos iguales en ambos lados

① Cant. (4) Perno M10 X 1.25 X 40mm CL8.8

② Cant. (4) Arandela cónica

1. Retire el panel de apariencia que cubre el the trunk. Con un destornillador de estrella, destornille los tornillos (10) plásticos mientras aplica presión en los costados, M6 tuerca (3). Devuelva la tapa de la placa plástica al propietario del vehículo.
2. Baje el escape del vehículo retirando el gancho de hule del escape.
3. Levante el enganche a su posición, el costado del conductor primero. Coloque el travesaño encima del tubo posterior, con el soporte lateral lo más lejos posible en el espacio detrás del alojamiento de rueda, rote a su posición por fuera del larguero del bastidor.
4. Levante el costado del pasajero del enganche a su posición por fuera de los largueros del bastidor y al frente de la mampara.
5. Instale los tornillos como se muestra la. Apriete los tornillos a mano.
6. Empuje el enganche hacia la parte posterior del vehículo y apriete todos los tornillos.
7. Vuelva a instalar el gancho de hule del silenciador.

Apriete todos los tornillos M10 CL 8.8 con una llave de torsión a 42 Lb.-pies (57 N*M)

Nota: Revise el enganche con frecuencia, verificando que todos los tornillos y la bola estén correctamente apretados. Si se quita el enganche tape todos los orificios en el colector del baúl u otros paneles de la carrocería para evitar la entrada del agua y los gases del escape. Se debe retirar y reemplazar un enganche o bola que se haya dañado. Observe las precauciones de seguridad al trabajar por debajo del vehículo y use protección visual. No corte los orificios de acceso o accesorios con soplete.

Este producto cumple con las especificaciones y requisitos de seguridad para conectar dispositivos y sistemas de remolque del estado de Nueva York, V.E.S.C. Regulación V-5 y SAE J684