

Installation Instructions

Acura CSX

Part Numbers:

24861

60277

77247

24888 U-Haul

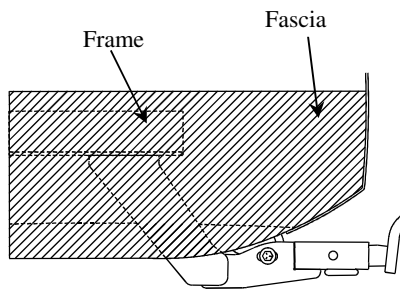

Drawbar Kit:

3593

Drawbar must be used in the **Rise** position only.

Do Not Exceed Lower of Towing Vehicle Manufacturer's Rating or

2000 LB (908 Kg) Max Gross Trailer Weight

200 LB (90.8 Kg) Max Tongue Weight

Hitch Shown In Proper Position

Wiring Access Location: PC3, PC4

Equipment Required:

Fastener Kit: 24861F

Wrenches: 3/4, 7/8, 10mm

Drill Bits: None

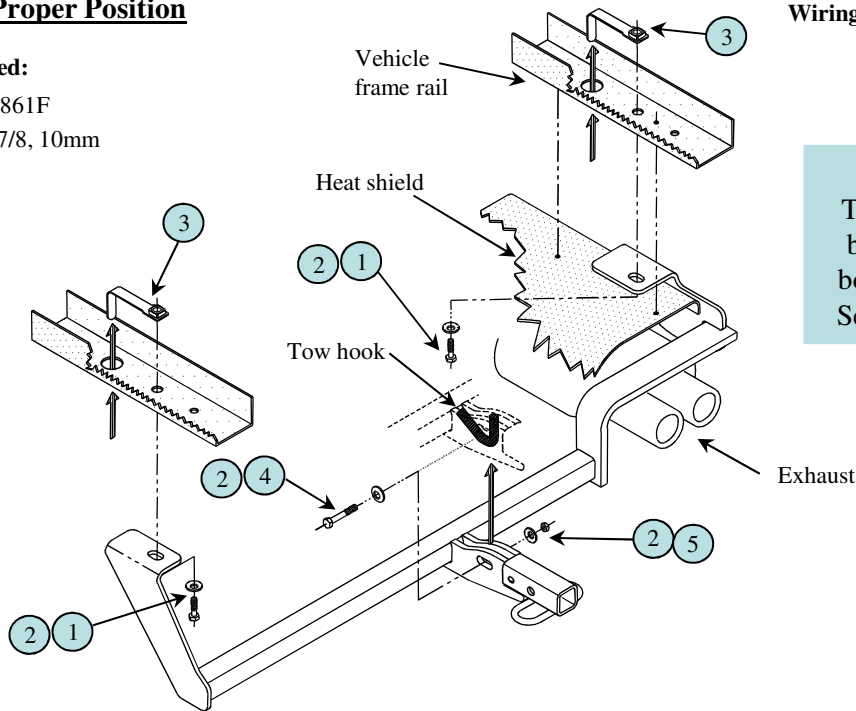

Note!
Torque is different for bolts in to frame than bolt through tow hook. See torque spec below.

1	Qty. (2)	1/2"-13 x 1-1/4" Hex Bolt Gr.5, (Torque to 50 Ft. Lb.)	4	Qty. (1)	1/2-13 x 2-1/4" Hex Bolt Gr.5, (Torque to 75 Ft. Lb.)
2	Qty. (4)	1/2" Conical Toothed Washer	5	Qty. (1)	1/2-13 Lock Nut
3	Qty. (2)	1/2"-13 Handle Nut			Another Fine Cequent Performance Products Hitch

- Lower vehicle exhaust by removing tailpipe tangs out of rubber exhaust hanger at rear of vehicle.
- On the Passenger's side remove the (4) bolts that attach the exhaust heat shield to the vehicle. (Do not Discard).
- On the Driver's side, remove the plastic rivet and nut that hold the plastic shroud to the frame rail. (Do not Discard).
- Raise hitch into position with frame bracket flanges between the frame rail and plastic shroud on the Driver's side and between the frame rail and exhaust heat shield on the Passenger's side. Make sure that tailpipe tangs are above hitch bar while raising hitch in to place. On some vehicles it may be necessary to remove chrome decorative ring off of end of tailpipe to allow muffler to slide sideways toward middle of vehicle to allow better wrench access.
- Insert 1/2"-13 handle nuts through the large holes in vehicle frame rails and install fasteners as shown above.
- Insert the 1/2-13 x 2-1/4" bolt and toothed washer through the slot in the hitch then through the vehicle tow hook and back through the hitch. Install toothed washer on other side then locknut. (see above).
- Pull hitch rearward as far as possible to allow muffler clearance with hitch bar on passenger's side. Tighten all fasteners to the required torque specifications shown below.
- Reinstall exhaust heat shield over hitch. Heat shield may require trimming. Reattach exhaust to hanger & replace rivet and nut holding plastic shroud on driver's side. Reattach chrome decorative ring to tailpipe if removed.

Tighten 1/2"-13 x 1-1/4" Hex Bolts with torque wrench to 50 Lb.-Ft. (68 N*M) Tighten 1/2"-13 x 2-1/4" Hex Bolt to 75Lb.-Ft. (102 N*M)

Note: check hitch frequently, making sure all fasteners and ball are properly tightened. If hitch is removed, plug all holes in trunk pan or other body panels to prevent entry of water and exhaust fumes. A hitch or ball which has been damaged should be removed and replaced. Observe safety precautions when working beneath a vehicle and wear eye protection. Do not cut access or attachment holes with a torch.

This product complies with safety specifications and requirements for connecting devices and towing systems of the state of New York, V.E.S.C. Regulation V-5 and SAE J684.

Instructions d'installation

Acura CSX

Numéro de pièce :

24861

60277

77247

24888 U-Haul

Ne pas excéder la limite de charge la plus basse, soit celle spécifiée par le fabricant du véhicule de remorquage, ou :

2000 LB (908 kg) Poids brut max. de la remorque

200 lb (90,8 kg) Poids max. au timon

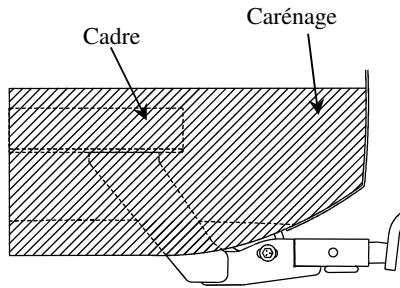

Ensemble barre de remorquage :
3593

La barre de remorquage doit être utilisée dans la position ÉLEVÉE seulement.

Point d'accès au câblage : PC3, PC4

Attelage montré dans la position appropriée

Équipement requis :

Trousse de visserie : 24861F

Clés : 3/4, 7/8, 10 mm

Mèches : Aucune

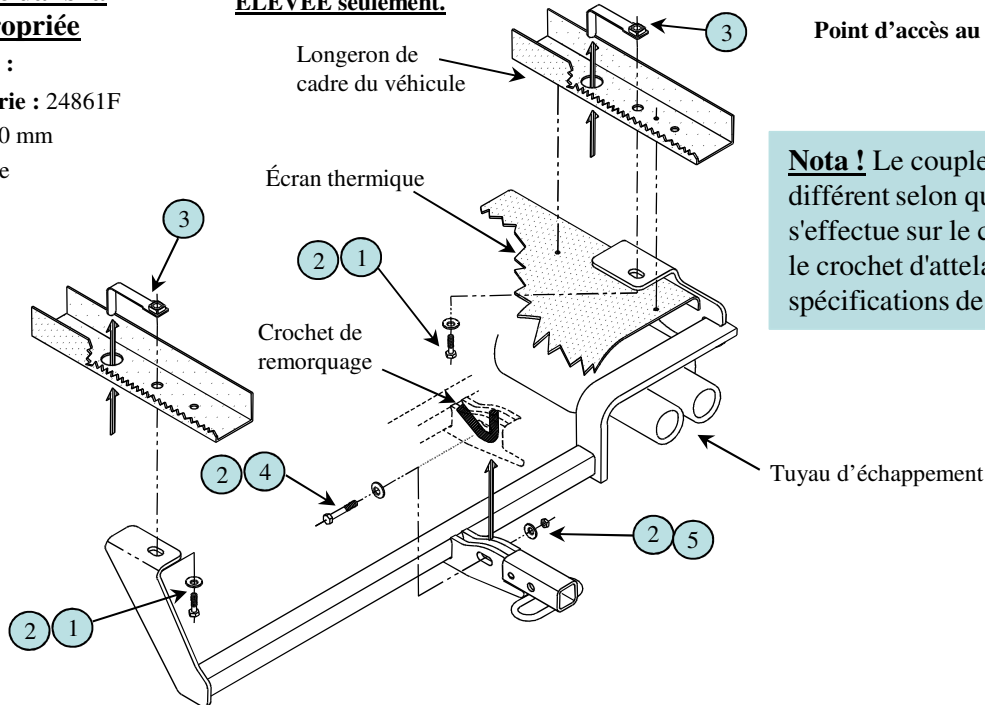

Nota ! Le couple de serrage est différent selon que le boulonnage s'effectue sur le cadre ou à travers le crochet d'attelage. Voir les spécifications de couple ci-dessous.

1	Qté (2)	Boulon hex. 1/2"-13 x 1-1/4" Gr.5 (couple de 50 lb-pi)	4	Qté (1)	Boulon hex. 1/2"-13 x 2-1/4" Gr.5 (couple de 50 lb-pi)
2	Qté (4)	Rondelle conique dentée 1/2"	5	Qté (1)	Contre-écrou 1/2-13
3	Qté (2)	Écrou à levier 1/2"-13			

1. Abaisser l'échappement en retirant les tenons des supports d'échappement en caoutchouc à l'arrière du véhicule.
2. Du côté passager, enlever les quatre (4) boulons qui fixent l'écran thermique au véhicule. (Ne pas jeter).
3. Du côté conducteur, enlever le rivet et l'écrou de plastique qui fixent le carénage de plastique au longeron. (Ne pas jeter).
4. Soulever l'attelage en position en plaçant, du côté conducteur, les rebords du support de cadre entre le longeron et le carénage de plastique; du côté passager, placer les rebords entre le longeron et l'écran thermique. En soulevant l'attelage en place, s'assurer que les tenons de la tubulure d'échappement se trouvent au-dessus de la barre d'attelage. Sur certains modèles, il peut s'avérer nécessaire d'enlever l'anneau décoratif chromé de l'extrémité de la tubulure; le silencieux pourra alors se glisser latéralement vers le centre du véhicule pour laisser de l'espace pour manipuler la clé.
5. Insérer les écrous de levier 1/2-13 à travers les gros trous des longerons du véhicule et installer la visserie comme illustré ci-dessus.
6. Insérer le boulon 1/2-13 x 2-1/4" et la rondelle dentée dans la fente de l'attelage et dans le crochet de remorquage du véhicule, puis revenir à travers l'attelage. Installer une rondelle dentée de l'autre côté, puis un contre-écrou. (Voir ci-dessus)
7. Tirer l'attelage vers l'arrière aussi loin que possible pour dégager le silencieux de la barre d'attelage côté passager. Serrer toute la visserie selon les spécifications de couple indiquées ci-dessus.
8. Réinstaller l'écran thermique au-dessus de l'attelage. Le découpage de l'écran thermique peut s'avérer nécessaire. Rattacher l'échappement au support et remettre en place le rivet et l'écrou qui fixent le carénage de plastique du côté conducteur. Remettre l'anneau décoratif en place sur la tubulure d'échappement s'il a fallu l'enlever.

Serrer les boulons hex. 1/2"-13 x 1-1/4" au couple de 50 lb-pi (68 N*M). Serrer les boulons hex. 1/2"-13 x 2-1/4" au couple de 75 lb-pi (102 N*M).

Remarque : Vérifier l'attelage fréquemment, en s'assurant que toute la visserie et la boule sont serrées adéquatement. Si l'attelage est enlevé, boucher tous les trous percés dans le coffre ou la carrosserie afin de prévenir l'infiltration d'eau ou de gaz d'échappement. Un attelage ou bille endommagés doivent être enlevés et remplacés. Observer les mesures de sécurité appropriées en travaillant sous le véhicule et porter des lunettes de protection. Ne jamais utiliser une torche pour découper un accès ou un trou de fixation. Ce produit est conforme aux normes V-5 et SAE J684 de la V.E.S.C. (État de New York) concernant les spécifications en matière de sécurité des systèmes d'attelage.

Instrucciones de instalación

Números de partes:

Acura CSX

24861

60277

77247

24888 U-Haul

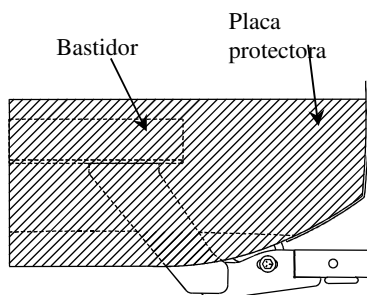

Kit de barra de tracción:
3593

La barra de tracción se debe usar en la posición **levantada** únicamente.

No supere el valor inferior entre la calificación del fabricante del vehículo de remolque o

2000 LB (908 Kg) Peso máximo bruto del remolque
200 LB (90.8 Kg) Peso máximo de la horquilla

Ubicación del acceso al cableado:
PC3, PC4

El enganche se muestra en la posición correcta
Equipo necesario:

Kit de tornillos: 24861F

Llaves: 3/4, 7/8, 10mm,

Brocas de taladro:

Ninguna

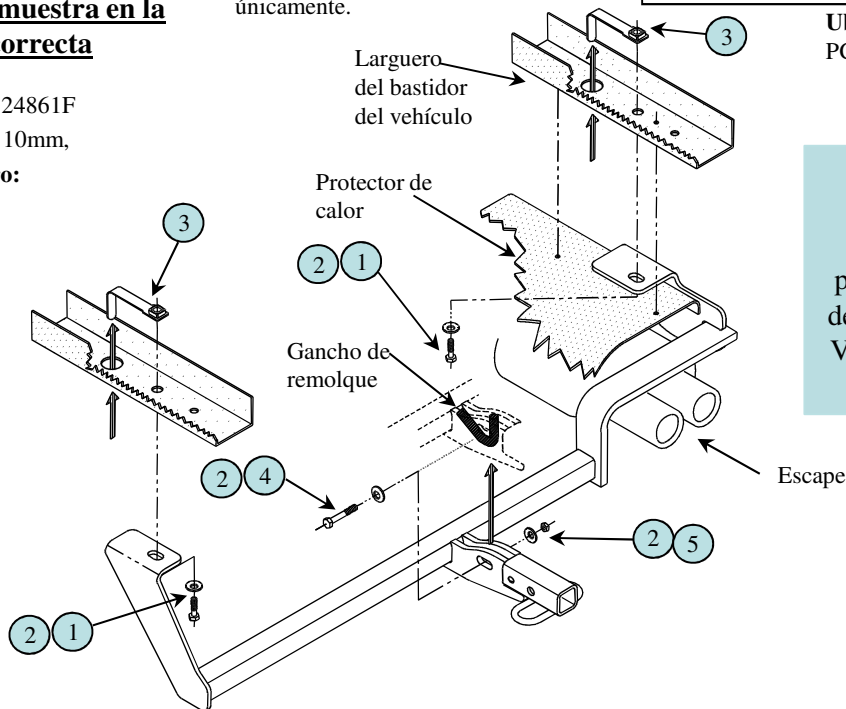

¡Nota! La torsión es diferente para pernos hacia el bastidor que para los pernos a través del gancho de remolque. Ver las especificaciones de torsión abajo.

1	Cant. (2)	Perno hexagonal Gr. 5, 1/2"-13 x 1-1/4" (Torsión a 50 pies- Lb.)	4	Cant. (1)	Perno hexagonal Gr. 5, 1/2"-13 x 2-1/4" (Torsión a 75 pies- Lb.)
2	Cant. (4)	Arandela cónica dentada 1/2"	5	Cant. (1)	Tuerca de bloqueo 1/2"-13
3	Cant. (2)	Tuerca de manija, 1/2"-13			

- Baje el escape del vehículo al retirar las espigas del tubo del gancho de escape de goma en la parte de atrás del vehículo.
- En el lado del pasajero retire los (4) pernos que unen el protector de calor del escape al vehículo. ¡No deseche!
- En el lado del conductor, retire el remache plástico y la tuerca que sostiene el recubrimiento plástico al larguero del bastidor. (No deseche)
- Levante el enganche a su posición con los rebordes del soporte del bastidor entre el larguero del bastidor y el recubrimiento plástico en el lado del conductor y entre el larguero del bastidor y el protector de calor del escape en el lado del pasajero. Cerciórese de que las espigas del escape estén por encima de la barra del enganche mientras levanta el enganche a su lugar. En algunos vehículos, podría ser necesario retirar el aro decorativo en cromo del extremo del tubo de escape para permitir que el silenciador se deslice lateralmente hacia el centro del vehículo para permitir un mejor acceso de la llave.
- Inserte las tuercas de manija de 1/2"-13 a través de los orificios grandes en los largueros del bastidor del vehículo e instale sujetadores como se muestra arriba.
- Inserte el perno de 1/2"-13 x 2-1/4" y arandela dentada a través de la ranura en el enganche luego a través del gancho de remolque del vehículo y de nuevo a través del enganche. Instale una arandela dentada en el otro lado luego una tuerca de bloqueo. (ver arriba).
- Hale el enganche hacia atrás lo más posible para permitir el despeje del silenciador con la barra del enganche en el lado del pasajero. Apriete todos los tornillos según las especificaciones de torsión que se indican abajo.
- Vuelva a instalar el protector de calor del escape sobre el enganche. Es posible que el protector de calor deba recortarse. Reinstale el escape al gancho y reemplace el remache y la tuerca que sostienen el recubrimiento de plástico en el lado del conductor. Vuelva a instalar el aro decorativo de cromo al tubo de escape si se quitó.

Apriete los tornillos 1/2"-13 x 1-1/4" con una llave de torsión a 50 Lb.-pies (68 N*M) Apriete el perno hexagonal 1/2"-13 x 2-1/4" a 75Lb.-pies (102 N*M)

Nota: Revise el enganche con frecuencia, verificando que todos los tornillos y la bola estén correctamente apretados. Si se quita el enganche tape todos los orificios en el colector del baúl u otros paneles de la carrocería para evitar la entrada del agua y los gases del escape. Se debe retirar y reemplazar un enganche o bola que se haya dañado. Observe las precauciones de seguridad al trabajar por debajo del vehículo y use protección visual. No corte los orificios de acceso o accesorios con soplete. Este producto cumple con las especificaciones y requisitos de seguridad para conectar dispositivos y sistemas de remolque del estado de Nueva York, V.E.S.C. Regulación V-5 y SAE J684.