

Installation Instructions

Ford Focus

(All except ST model)

Part Numbers:

24872

60290

77245

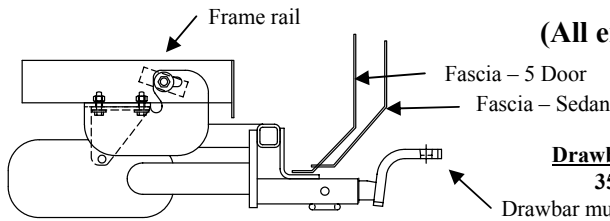

Drawbar Kit:
3593

Drawbar must be used in the **Rise** position only.

**Do Not Exceed Lower of Towing Vehicle
Manufacturer's Rating or**

2000 LB (908 Kg) Max Gross Trailer Weight

200 LB (90.8 Kg) Max Tongue Weight

Hitch Shown In Proper Position

Fastener Kit: 24872F

Equipment Required: Tin Snips

Wrenches: 13mm, 11/16



Remove exhaust hanger – Both sides

Figure 2



Trim heat shield in area shown – Both sides

Figure 3

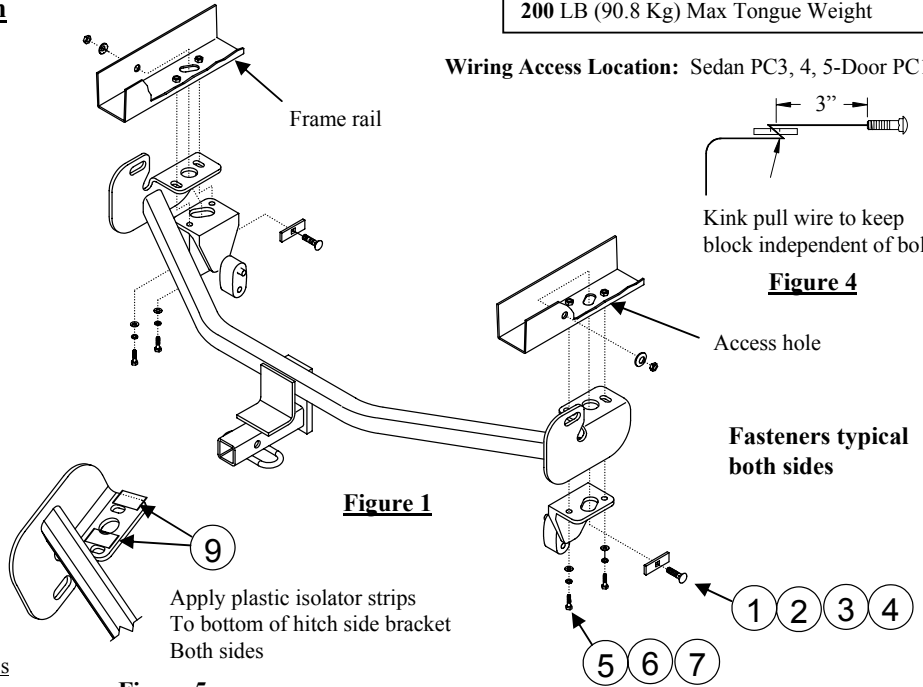

Figure 1

Apply plastic isolator strips
To bottom of hitch side bracket
Both sides

Figure 5

①	Qty. (2)	Carriage bolt 7/16-14 X 1.50 GR5	⑥	Qty. (4)	5/16 Flat Washer
②	Qty. (2)	Block, ¼ x 7/8 x 3.00	⑦	Qty. (4)	5/16 Lock Washer
③	Qty. (2)	7/16 Conical washer	⑧	Qty. (2)	Pull wire 7/16
④	Qty. (2)	Hex nut 7/16-14	⑨	Qty. (2)	Plastic Isolators
⑤	Qty. (4)	Bolt, M8-1.25 x 40mm CL10.9			

- Lower exhaust system by removing (2) M8 bolts holding exhaust hanger and return bolts to vehicle owner, both sides – See figure 2.
- Trim heat shield in area where hitch side bracket mounts to the bottom of the frame – See figure 3.
- Cut plastic isolator strips in half and apply the two halves of each strip to bottom of hitch side brackets between slot and large access hole – See figure 5. Note: The isolators strips go between the exhaust hanger and side bracket.
- Raise hitch into position and re-install exhaust hangers using the M8-1.25 x 40mm bolts, lock washers, and flat washers provided with hitch.
- Using pull wire, install block and 7/16 carriage bolt through access hole in hitch and bottom of frame and through hole on side of frame.
Note: It is much easier if bolt and spacer are not engaged while inserting them into frame -See Figure 4
- Install conical toothed washer and hex nut onto carriage bolt, both sides.
- Torque all fasteners to specifications.

Tighten all 7/16-14 GR5 fasteners with torque wrench to 50 Lb.-Ft. (68 N*M)

Tighten all M8-1.25 CL10.9 fasteners with torque wrench to 27 Lb.-Ft. (37 N*M)

Note: check hitch frequently, making sure all fasteners and ball are properly tightened. If hitch is removed, plug all holes in trunk pan or other body panels to prevent entry of water and exhaust fumes. A hitch or ball which has been damaged should be removed and replaced. Observe safety precautions when working beneath a vehicle and wear eye protection. Do not cut access or attachment holes with a torch.

This product complies with safety specifications and requirements for connecting devices and towing systems of the state of New York, V.E.S.C. Regulation V-5 and SAE J684.

Instructions d'installation Ford Focus

(Tous, sauf le modèle ST)

Numéros de pièce :

24872

60290

77245

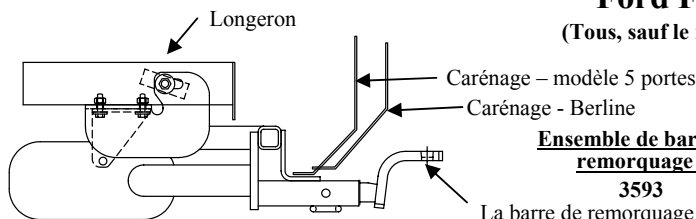

Ensemble de barre de remorquage :
3593

La barre de remorquage doit être utilisée dans la position élevée seulement.

Ne pas excéder les spécifications de poids du fabricant du véhicule de remorquage, ni

2000 LB (908 kg) Poids brut max. de la remorque

200 lb (90,8 kg) Poids max. au timon

Attelage montré dans la position appropriée

Visserie : 24872F

Équipement requis : Cisailles à tôle

Clés : 13 mm, 11/16



Enlever le support d'échappement des deux côtés

Figure 2



Découper l'écran thermique dans la zone indiquée - des deux côtés

Figure 3

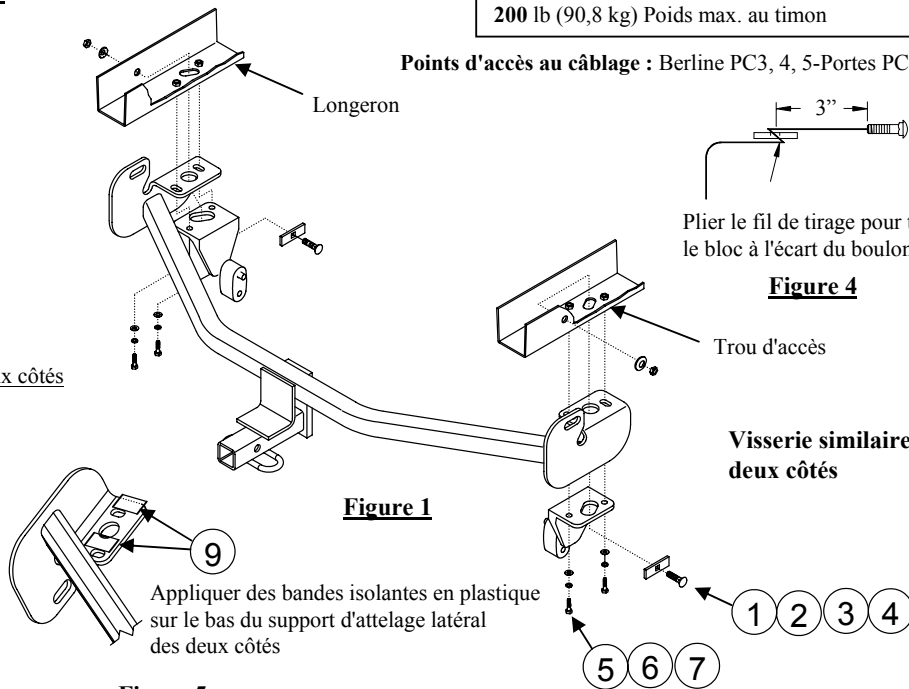

Points d'accès au câblage : Berline PC3, 4, 5-Portes PC1, 2

Plier le fil de tirage pour tenir le bloc à l'écart du boulon.

Figure 4

Visserie similaire des deux côtés

Figure 5

Appliquer des bandes isolantes en plastique sur le bas du support d'attelage latéral des deux côtés

①	Qté (2)	Boulon de carrosserie 7/16-14 x 1.50 GR5	⑥	Qté (4)	Rondelle plate 5/16
②	Qté (2)	Bloc ¼ x 7/8 x 3.00	⑦	Qté (4)	Rondelle frein 5/16
③	Qté (2)	Rondelle conique 7/16	⑧	Qté (2)	Fil de tirage 7/16
④	Qté (2)	Écrou hex. 7/16-14	⑨	Qté (2)	Bandes isolantes en plastique
⑤	Qté (4)	Boulon M8-1.25 x 40mm CL10.9			

1. Abaisser le système d'échappement en enlevant les deux (2) boulons M8 qui fixent le support d'échappement et retourner les boulons au propriétaire, des deux côtés – voir la Figure 2.
2. Découper l'écran thermique dans la zone où le support d'attelage latéral est monté sur le bas du cadre – voir la Figure 3.
3. Couper les bandes isolantes en plastique en deux et appliquer les deux moitiés de chaque bande sur le bas des supports d'attelage latéraux entre la fente et le grand trou d'accès – voir la Figure 5. Nota : Les bandes isolantes vont entre le support d'échappement et le support latéral.
4. Soulever l'attelage en position et réinstaller les supports d'échappement à l'aide des boulons M8-1.25 x 40mm, des rondelles freins et des rondelles plates fournis avec l'attelage.
5. À l'aide du fil de tirage, faire passer un boulon de carrosserie 7/16 à travers le trou d'accès de l'attelage, puis le bas et le côté du cadre. Nota : La manoeuvre sera plus facile si le boulon n'est pas inséré dans l'espaceur lors de l'introduction dans le cadre - voir la Figure 4
6. Poser une rondelle conique dentée et un écrou hexagonal sur le boulon de carrosserie, des deux côtés.
7. Serrer toute la visserie selon les spécifications de couple.

Serrer toute la visserie 7/16-14 GR5 au couple de 50 lb-pi (68 N*M).

Serrer toute la visserie M8-1.25 CL10.9 au couple de 27 lb-pi (37 N*M).

Nota : Vérifier l'attelage fréquemment, en s'assurant que toutes les fixations et la boule sont serrées adéquatement. Si l'attelage est enlevé, boucher tous les trous percés dans le coffre ou la carrosserie afin de prévenir l'infiltration d'eau ou de gaz d'échappement. Un attelage ou une boule endommagés doivent être enlevés et remplacés. Observer les mesures de sécurité appropriées en travaillant sous le véhicule et porter des lunettes de protection. Ne jamais utiliser une torche pour découper un accès ou un trou de fixation. Ce produit est conforme aux normes V-5 et SAE J684 de la V.E.S.C. (État de New York) concernant les spécifications en matière de sécurité des systèmes d'attelage.

Instrucciones de instalación

Ford Focus

(Todas, excepto modelo ST)

Números de partes:

24872

60290

77245

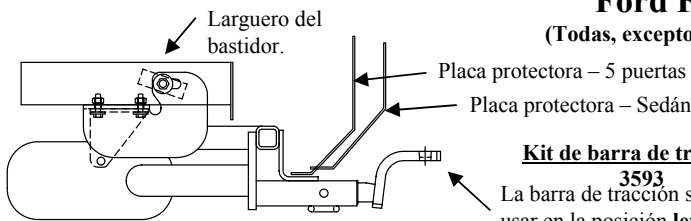

El enganche se muestra en la posición correcta

Kit de tornillos: 24872F

Equipo necesario: Tijeras para metal

Llaves: 13mm, 11/16



Retire el gancho del escape – ambos lados

Figura 2



Recorte el calefactor de calor en el área que se exhibe – Ambos lados

Figura 3

Kit de barra de tracción:

3593

La barra de tracción se debe usar en la posición **levantada** únicamente.

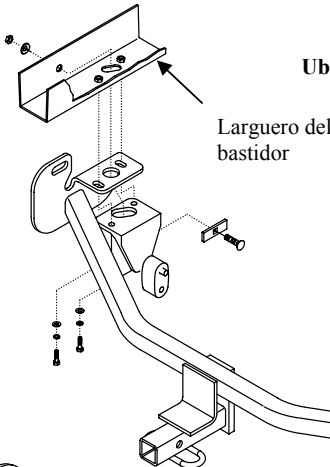

Ubicación del acceso al cableado: Sedán PC3, 4, 5-Puertas PC1, 2

No supere el valor inferior entre la calificación del fabricante del vehículo de remolque o

2000 LB (908 Kg) Peso máximo bruto del remolque
200 LB (90.8 Kg) Peso máximo de la horquilla

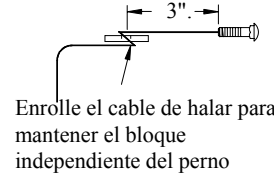

Enrolle el cable de halar para mantener el bloque independiente del perno

Figura 4

Orificio de acceso

Tornillos iguales en ambos lados

Figura 1

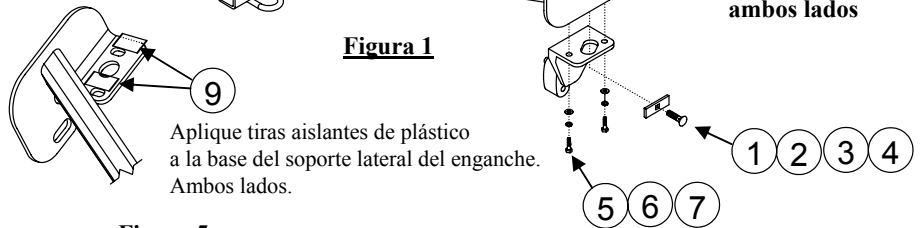

Aplique tiras aislantes de plástico a la base del soporte lateral del enganche. Ambos lados.

Figura 5

⚔	Cant. (2)	Perno de carruaje 7/16-14 X 1.50 GR5	⑥	Cant. (4)	Arandela plana 5/16
②	Cant. (2)	Bloque 1/4" x 7/8 x 3.00	⑦	Cant. (4)	Arandela de bloqueo 5/16
③	Cant. (2)	Arandela cónica 7/16	⑧	Cant. (2)	Cable de halar, 7/16
④	Cant. (2)	Tuerca hexagonal, 7/16-14	⑨	Cant. (2)	Aislantes plásticos
⑤	Cant. (4)	Perno, M8-1.25 x 40mm CL10.9			

- Baje el sistema de enganche al retirar (2) pernos M8 que sostienen el escape y devuelva los pernos al propietario del vehículo, en ambos lados – Ver figura 2.
- Recorte el protector de calor en el área donde el soporte lateral del enganche se monta en el fondo del bastidor - Ver Figura 3.
- Corte las tiras aislantes plásticas por la mitad y aplique las dos mitades de cada tira a la base de los soportes laterales del enganche entre la ranura y el orificio de acceso grande - Ver figura 5. Nota: Las tiras aislantes van entre el gancho del escape y el soporte lateral.
- Levante el enganche a su posición y vuelva a instalar los ganchos usando los pernos M8-1.25 x 40mm, arandelas de bloqueo y arandelas planas provistas con el enganche.
- Usando el cable de halar, instale un bloque y perno de carruaje de 7/16 a través del orificio de acceso y la base del bastidor y a través del orificio en el costado del bastidor.
Nota: Es mucho más fácil si el perno y el espaciador no están unidos cuando se insertan en el bastidor, consulte la Figura 4.
- Instale arandelas cónicas dentadas y tuerca hexagonal sobre el perno de carruaje, en ambos lados.
- Apretete todos los tornillos según las especificaciones.

Apretete todos los tornillos 7/16-14 GR5 con una llave de torsión a 50 Lb.-pies (68 N*M)
Apretete todos los tornillos M8 1.25 CL 10.9 con una llave de torsión a 27 Lb.-pies. (37 N*M)

Nota: Revise el enganche con frecuencia, verificando que todos los tornillos y la bola estén correctamente apretados. Si se quita el enganche tape todos los orificios en el colector del baúl u otros paneles de la carrocería para evitar la entrada del agua y los gases del escape. Se debe retirar y reemplazar un enganche o bola que se haya dañado. Observe las precauciones de seguridad al trabajar por debajo del vehículo y use protección visual. No corte los orificios de acceso o accesorios con soplete.

Este producto cumple con las especificaciones y requisitos de seguridad para conectar dispositivos y sistemas de remolque del estado de Nueva York, V.E.S.C. Regulación V-5 y SAE J684.