

**WARNING:** Failure to follow installation and hitch-up instructions may cause property loss, serious injury, or death!

**CAUTION:** Under no circumstances do we recommend exceeding the towing vehicle manufacturers recommended vehicle towing and load capacity.

## READ ALL INSTRUCTIONS BEFORE STARTING THE INSTALLATION

**Equipment Required:**

M13 Socket  
Torque Wrench  
Lithium Grease

NOTE: It is recommended that you start with the M5 Leg Instructions.

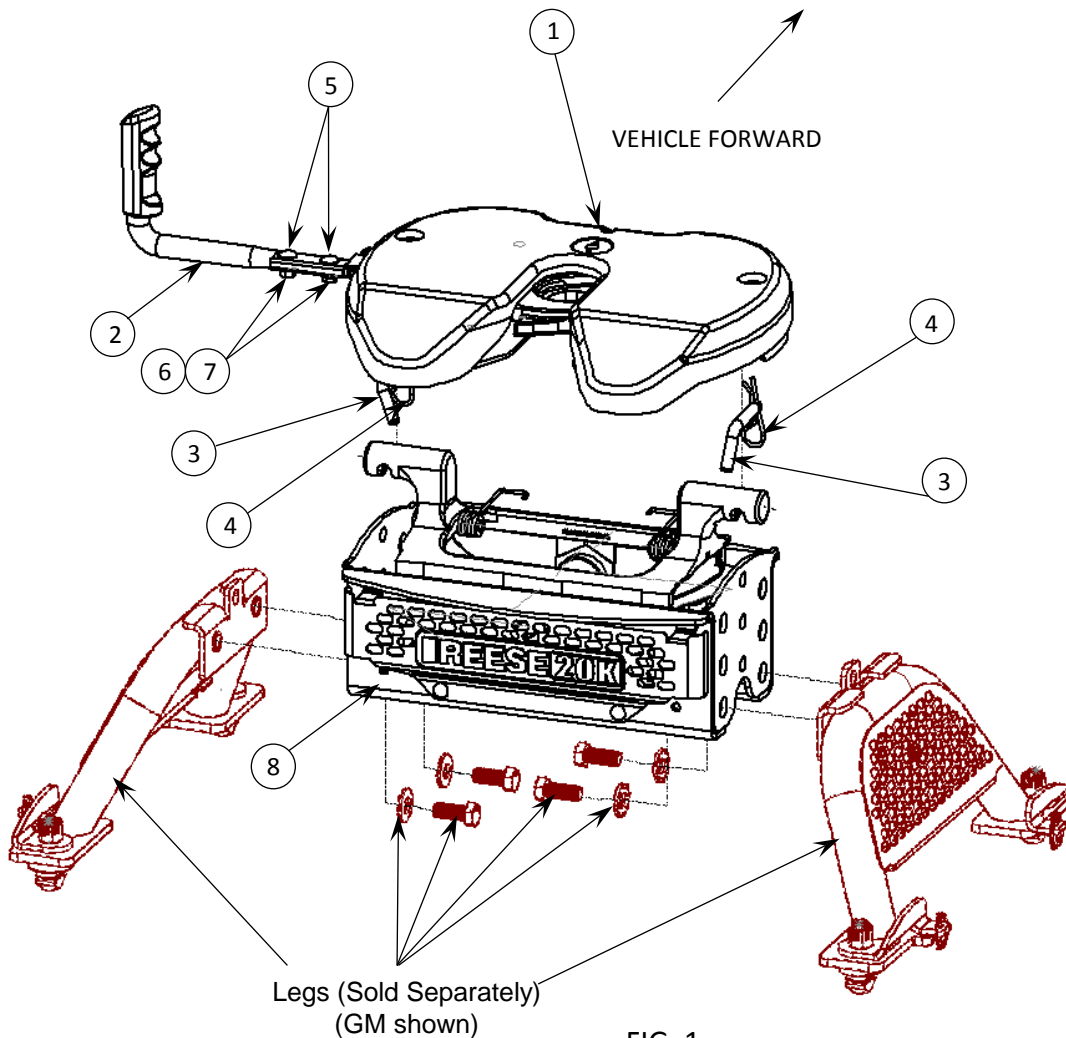

#	Description	Qty.
1	M5 Head Unit (30892)	1
2	Handle	1
3	1/2" Pull Pin	2
4	Spring Clip	2
5	M8 Carriage Bolt	2
6	M8 Lock Washer	2
7	M8 Nut	2
8	M5 Center Section (30884)	1

FIG. 1

### Table of Contents

Installation	p 2	- Handle Position Overview	p 7
- Assembly	p 2	- Hitching	p 8
- Added clearance to Cab	p 3	- Pull Test	p 8
- Guidelines for matching hitch, truck, and trailer	p 4	- Unhitching	p 9
Use Instructions	p 7	- Maintenance	p 10
		Warranty	p 11

\*Note: Leg Assembly instructions can be found under their individual part number

## ASSEMBLY

### Handle Assembly

1. Slide handle over the bar as shown in figure 2, and securely tighten with carriage bolts, lock washers and nuts with M13 wrench. Handle should be snug.

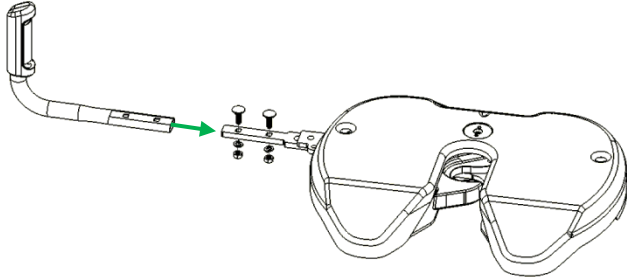

FIG. 2

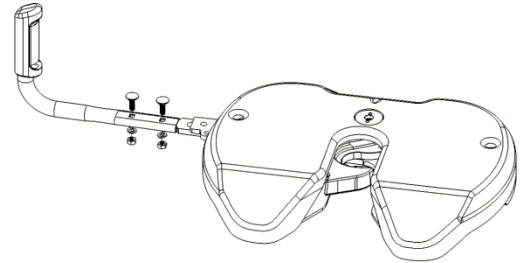

FIG. 3

### Center Section Attachment to Legs

1. Fasteners and assembly instructions are included with the M5 Leg Structure, **sold separately**.
2. For height adjustment, the unit should be set to have a minimum of 6" clearance between the truck bed rail and the bottom of the trailer. This unit has 3 possible attachment locations, with 4" of overall adjustment.

NOTICE: Failure to adjust and monitor gap between truck bed and trailer may lead to property damage.

3. For added clearance to the truck cab, see page 7.

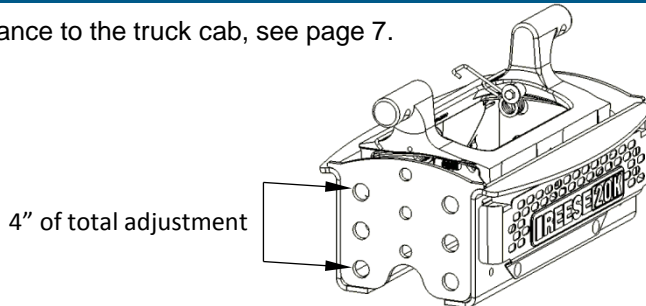

FIG. 4

### Head Attachment to Center Section

1. In order to ensure quiet performance, apply grease per page 3, figure 9A. Place head unit on top of center section. Insert pull pin as shown in figure 6, and secure with spring clips. Both sides required.

CAUTION: Avoid putting any body parts in pinch point areas (Fig 5)

2. Inspect through sight holes on top of head unit to make sure clips are assembled correctly, as shown in figure 7.

WARNING: Failure to install both pull pins and clips may lead to property damage, injury, or death.

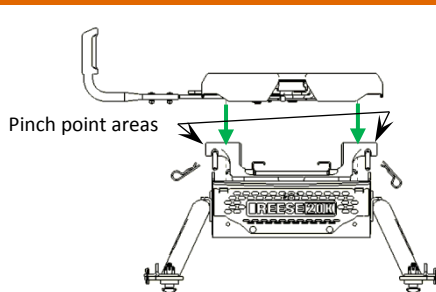

FIG. 5

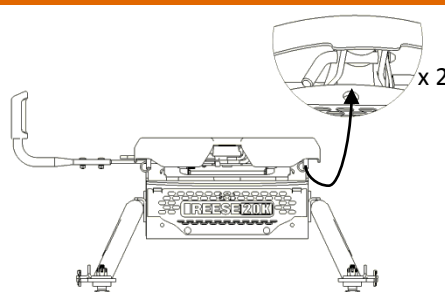

FIG. 6

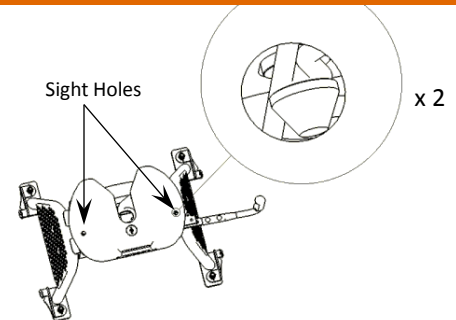

FIG. 7

#### TO INCREASE THE GAP BETWEEN TRAILER AND TRUCK CAB by 1-1/2".

The center section has an option to increase the gap between the trailer front and the truck cab by 1-1/2" by rotating the center section 180 degrees. Whenever possible, it is recommended to locate the king pin ahead of truck rear axle and maintain proper truck cab clearance.

1. Remove the head by pulling the spring clips off the head retainer pins. Then pull the head retainer pin out of the head.

**NOTICE:** A slight push down on the head will help to pull the head retainer pin out.

**CAUTION:** Avoid getting fingers pinched in pinch point areas.

2. Lift the head off and set aside.
3. Remove the bolts holding the legs on the center section and rotate the center section (all vehicles), **OR** disconnect the feet from the bed and rotate the center section and leg assembly (not possible with RAM vehicles).
4. Re connect the center section or the center section and leg assembly per the installation instructions of that portion.
5. Remove the logo/rating cover by gently prying the two lower plastic retainers with the cover away from the center section. Avoid scratching the paint by using plastic auto trim tools. The top will pivot and pull away once the cover rotates up enough.
6. Re-install on the other side (truck rear) by reversing the above process.
7. Remove the head springs by removing the 1/4" bolt (7/16" socket) and flip them from right to left. When installed properly, the springs should be pointing up towards the truck cab and tighten to 7-8 ft-lbs. Springs will flex freely.
8. Re apply grease to the head and center section interface and re-install the head per instructions.

**CAUTION:** Place hands or fingers on either side of the pivot interface to prevent pinching.

9. Re-install head retainer pins and clips per head instructions.

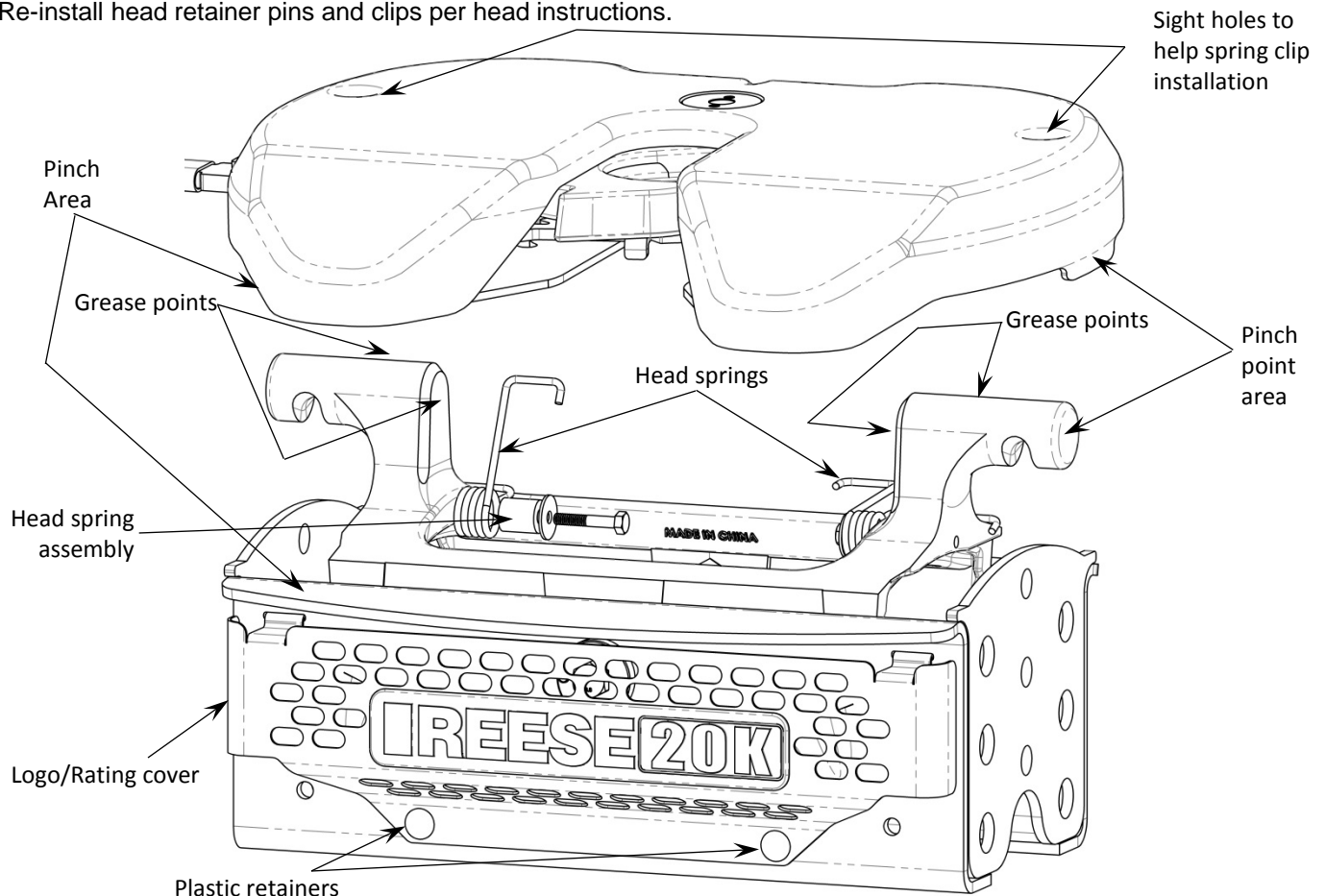
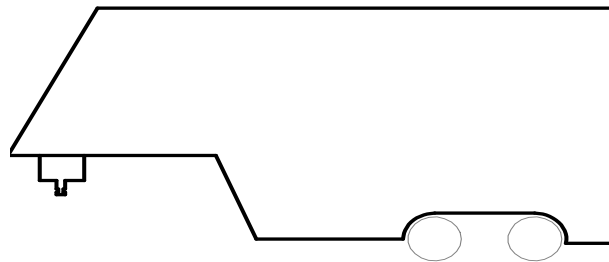

FIG. 18

Shown in factory location with offset towards cab of truck

**GUIDELINES FOR MATCHING HITCH, TRUCK, AND TRAILER****WARNING:**

- Failure to check and follow tow ratings could result in tow vehicle damage or truck and trailer separation while towing.
- Trailer and its contents together must not exceed truck, hitch (leg, center section, and head unit) and/or trailer tow ratings.
  - Towing vehicle must have a manufacturer's rated towing capacity equal to or greater than the gross trailer weight (dry weight of the trailer plus payload of the trailer). (See Fig. 16)
  - Gross weight of trailer must not exceed 20,000 lbs.
  - King pin weight must not exceed 5000 lbs. If in doubt have king pin weight measured by qualified facility.

**Figure 16**

FACTORY TRAILER + FULL WATER  
TANKS + CARGO, ETC.  
= GROSS TRAILER WEIGHT

**1. Check Tow Ratings:**

Vehicle Tow Rating: \_\_\_\_\_

M-Series Hitch Rating: \_\_\_\_\_ 20,000 lbs. \_\_\_\_\_

Gross Trailer Weight (Figure 16): \_\_\_\_\_

\*Trailer weight should be the lowest of these recorded ratings for safe towing conditions.

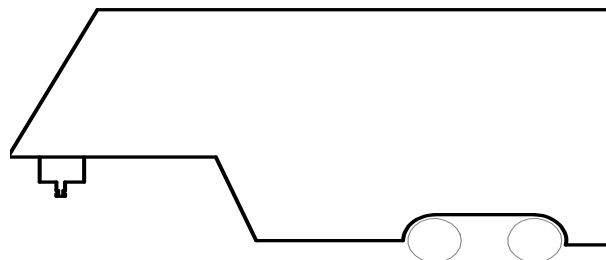
**2. Reese hitches are designed for use with recreational fifth wheel trailers only.****3. Use only a SAE 2-inch king pin with your M-Series Fifth Wheel Hitch.****4. Approximately 15%-25% of trailer weight should be on hitch (Pin Weight). See Fig. 17.****Figure 17**

15-25%  
GROSS TRAILER  
WEIGHT  
(PIN WEIGHT)

75-85%  
GROSS TRAILER  
WEIGHT

5. Trucks come in many different configurations. Reese's M-Series hitch is designed for use in light trucks such as the GMC Sierra and Chevrolet Silverado. We recommend the use of long bed (8ft) light trucks for the best combination in truck - trailer turning clearance.

**NOTICE:** The distance from the back of the truck cab to the center of the rear truck axle ("X" in Fig. 18), should be approximately 4 inches greater than one-half the trailer width ("Y" in Fig.18)

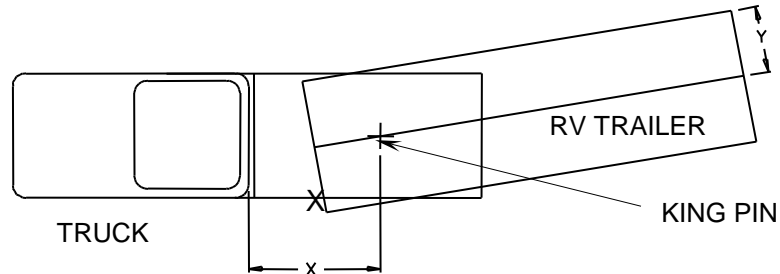
**Figure 18**

6. If a short bed pickup (less than 8 ft. but longer than 6 ft.) is to be used for towing, Reese recommends the trailer be equipped with a minimum 13" extended pin box to help gain additional truck - trailer turning clearance (See trailer manufacturer for options) (See Fig. 19).

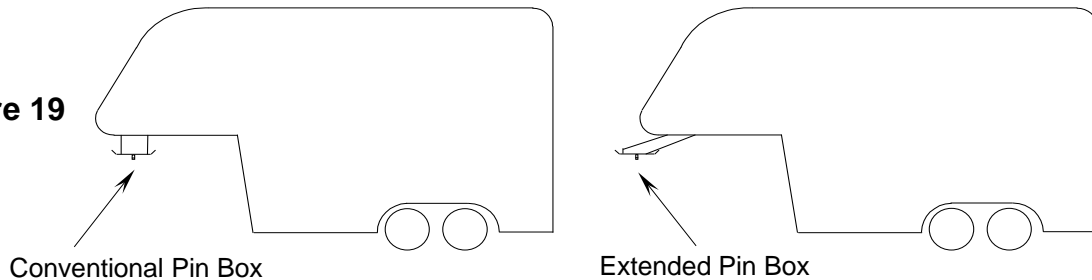
**Figure 19**

**WARNING:** Do Not install this fifth wheel hitch on or attempt to tow with a short bed pickup truck that has a bed shorter than 6 ft. Unless you use a REESE Sidewinder or Revolution Pin Box. Doing so could result in vehicle damage, serious injury, or death.

7. The height of the hitch and the pin box should be adjusted so the trailer is approximately level as it is towed. Allow approximately 6 inches clearance between the top of the pickup walls and the underside of the front of the trailer for pitch and roll of the trailer. (See Fig. 20). For off road use allow more clearance between pickup walls and trailer.

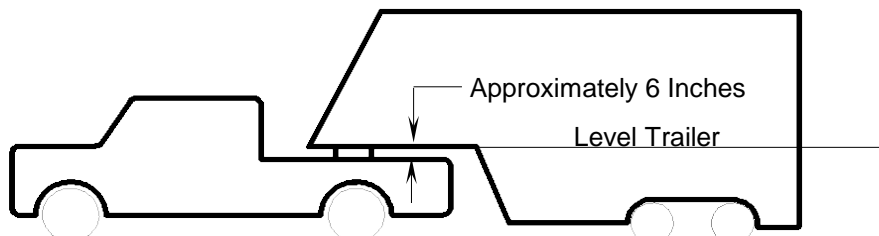
**Figure 20**

**GUIDELINES FOR MATCHING HITCH, TRUCK, AND TRAILER**

## 8. Hitch height determination:

I. With trailer leveled and on level ground measure from the ground to the king pin box, "A" in Figure 21.

II. Measure from the height of the inside of the truck bed, "B" in Figure 21. Dimensions "C" and "D" in Figure 21 can be used to determine the amount of clearance over the side rails, as mentioned in step 7.

$$\text{Hitch Height} = A - B + 2''$$

The 2" value is an estimate of suspension compression due to king pin weight of the trailer. This compression could range between 1"-5" depending on the truck being used and the trailer being towed.

$D - C + 2'' > 6''$  as stated in step 7.

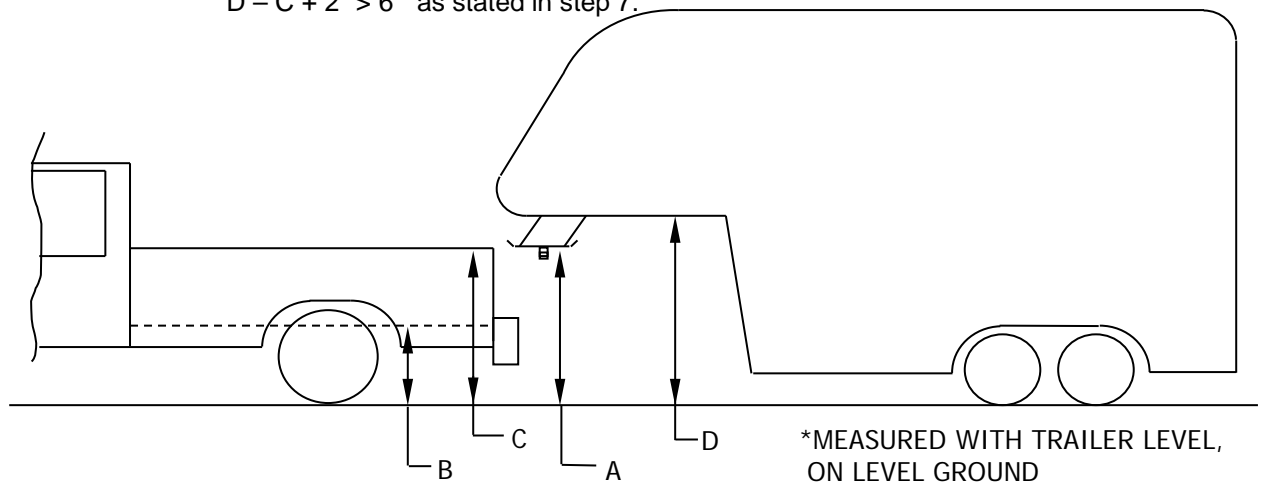
**Figure 21**

9. If a lube plate is to be used with an Elite Series 5<sup>th</sup> Wheel it must be at least 12" in diameter and not more than 3/16" thick. Reese offers this optional lube plate as part # 83001.

**WARNING:**

•Connection for trailer wiring must be located at the side of the truck bed between the driver's seat and the rear wheel to prevent operators from working between the truck and trailer.

•Avoid putting any part of your body under the trailer or between the truck and trailer. Unexpected or accidental movement of the truck or the trailer can cause serious injury or death

•If you must place any part of your body under the trailer or between the truck and trailer you **MUST** perform **ALL** of the following steps:

- Check that the truck transmission is in park
- Check that the emergency brake is set
- Block in front of and behind all trailer tires
- Check that the trailer landing gear are resting on firm ground

## HANDLE POSITION OVERVIEW

### Ready-to-Receive Position:

When will the head be in this position?

- When delivered
- When hitch not in use
- When coupling to trailer
- After uncoupling from trailer

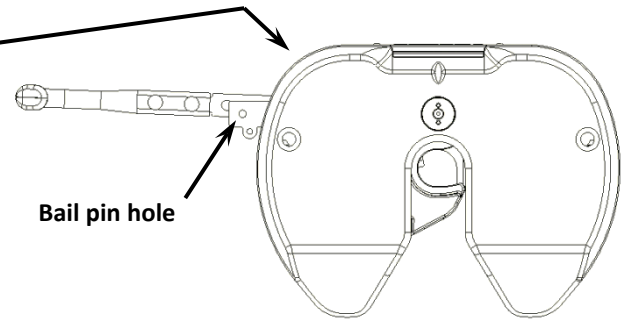
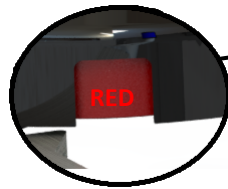

FIG. 10

How to tell the head is in this position:

- Handle is pulled out so holes do not align for bail pin
- Handle is easily movable towards cab, and returns to default position upon release
- Indicator shows **RED**

### Latched Position:

When will the head be in this position?

- When latched to trailer

How to tell the head is in this position:

- Handle is in a position where holes align for bail pin insertion.
- Indicator shows 100% **GREEN**

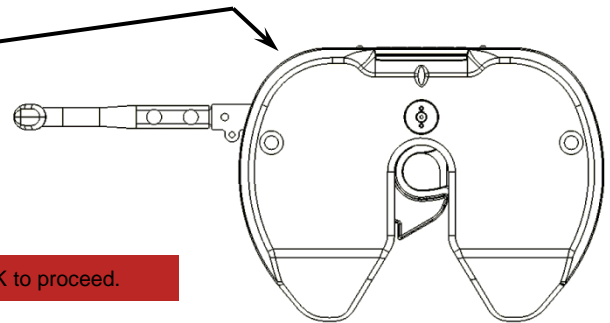
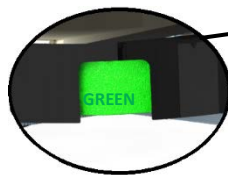

FIG. 11

**DANGER:** Any partial indicator position (Red and Green) means that it is NOT OK to proceed.

### Unhitching Position:

When will the head be in this position?

- When unhitching the trailer

How to tell the head is in this position:

- Handle is in position shown\*
- Indicator shows **RED**

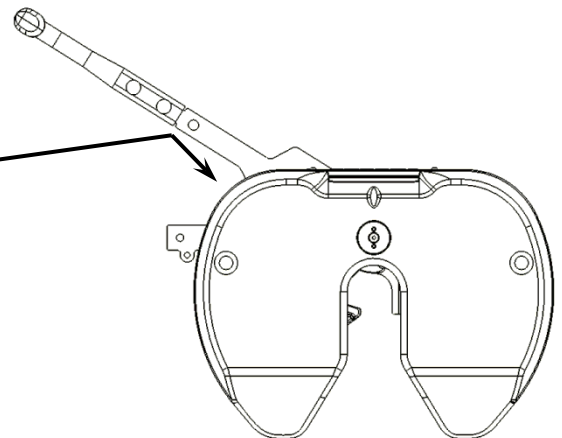
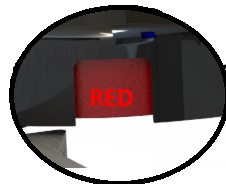

FIG. 12

**NOTICE:** If there is tension between truck and trailer, the truck or trailer may shift when handle is pulled. In this case, handle will start to return to ready-to-receive position, but trailer will still uncoupled.

# HITCHING PROCEDURE

Before hitching to a trailer, make sure your 5<sup>th</sup> wheel hitch height is correct. Guidelines on how to properly set the height of your 5<sup>th</sup> wheel hitch can be found in the on page 5.

**WARNING:** Failure to follow these instructions may result in property damage, serious injury, or death.

1. Make sure the truck and trailer are in position to couple
  - A. 5<sup>th</sup> wheel hitch is correctly secured to truck
  - B. Truck tailgate is lowered if necessary
  - C. Blocks/Chocks are firmly against each trailer wheel to prevent any possible forward or rearward motion.
  - D. Pin box is at correct height for hitching (fig. 13 & 14).
  - E. Make sure head is in Ready-to-Receive position (pg. 4, fig.10)

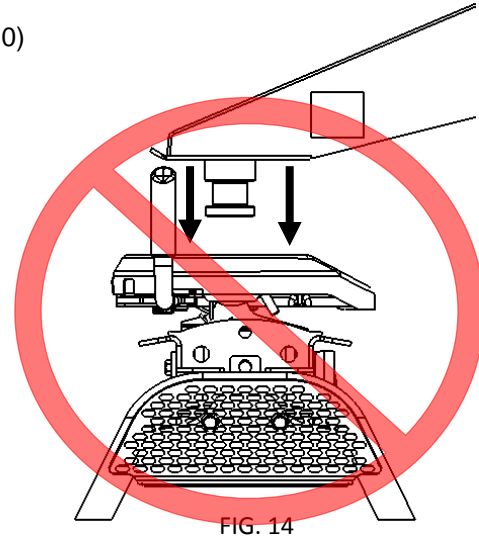
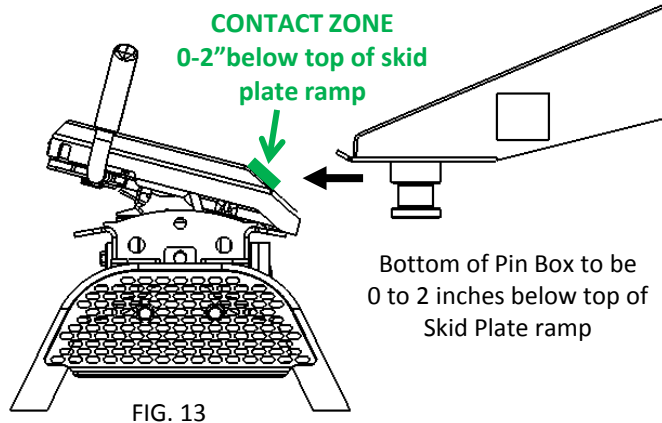

2. Back truck slowly into trailer so the trailer king pin and 5<sup>th</sup> wheel funnel align. Hitch will latch automatically when truck is backed completely into trailer king pin. When this occurs, the indicator will be 100% green (pg. 4, fig. 11).\*
3. Perform Pull Test
  - A. With trailer wheels still firmly blocked, trailer landing gears firmly on the ground supporting trailer weight, and trailer brake on, make sure no one is between the truck and trailer.
  - B. Try to pull trailer slowly forward. If trailer is properly hitched, proceed to Step 4. If trailer is not properly hitched, trailer will separate from hitch, and truck will move forward - Repeat steps 1 thru 3.
4. Insert bail pin into bail pin hole, as shown in figure 15, or lock for added security. Possible lock dimensions shown on page 10.

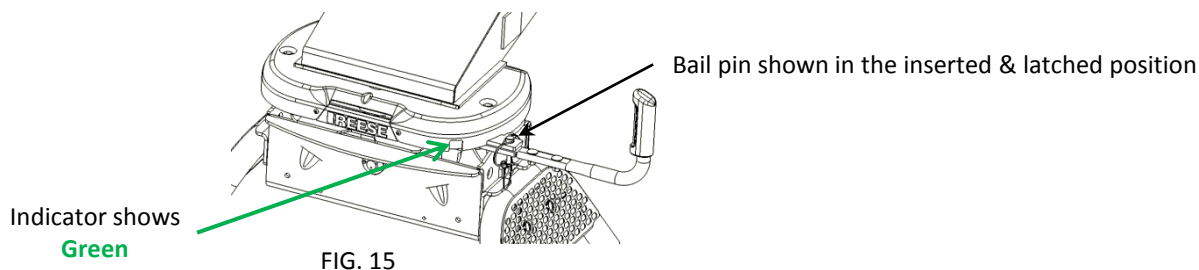

1. Connect electrical cable and breakaway switch cable between truck and trailer, raise tailgate as necessary.
2. Remove chocks/blocks and lift trailer jacks.

\*Jaw may not close if it is under high compression load. If fully backed into trailer and not fully latched, pull truck slightly forward to remove load on jaw. Handle will latch automatically.

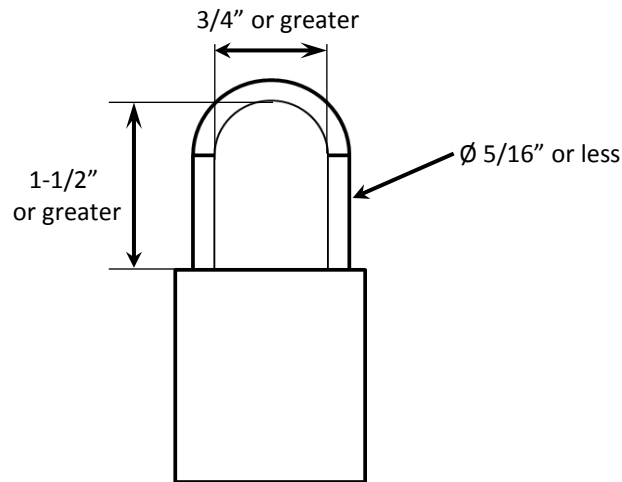
**POTENTIAL LOCK DIMENSIONS****Unhitching Procedure**

**WARNING:** Failure to follow these instructions may result in property damage, serious injury, or death.

- 1) Make sure trailer is secure:
  - A. Blocks/Chocks are firmly against each trailer wheel to prevent any possible forward or rearward motion.
  - B. Trailer jacks are lowered and are firmly on the ground
- 2) Make sure truck is ready to unhitch:
  - A. Tailgate is lowered as necessary.
  - B. Electrical cable and breakaway switch cable are disconnected.
- 3) As truck and trailer may shift when unhitching, ensure no person or vehicle is in the vicinity of truck or trailer when unhitching.
- 4) Remove bail pin from locking hole, and move handle to unhitching position (fig. 17) by pulling out and pushing handle towards cab.\*

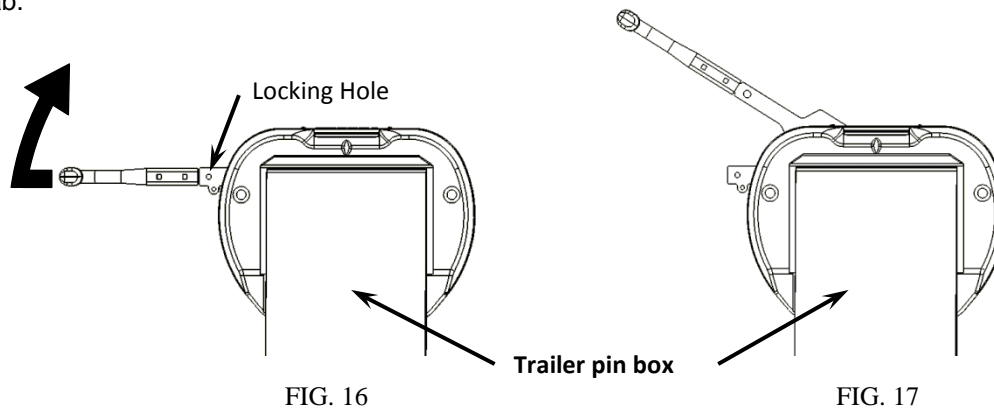

- 5) Drive truck forward, slowly away from trailer.

\*If there is tension between the truck and trailer, the truck or trailer may shift when handle is pulled. In this case, handle will start to return to ready-to-accept position, but trailer will still uncouple.

# MAINTENANCE

This unit is designed to need very little maintenance and be one of the quietest on the market. In order to ensure long term performance, it is recommended to lubricate as indicated below;

## Every Use

1. Apply grease to skid plate surface, to provide lubricated surface for attachment to trailer.  
Note: Plastic lube plates can be used to avoid messy grease. Plate must not exceed 3/16" in thickness to ensure hitch works properly. REESE 5<sup>th</sup> Wheel Lube Plate #83001 is recommended.
2. Apply grease to 5<sup>th</sup> wheel jaw and/or kingpin on the trailer.

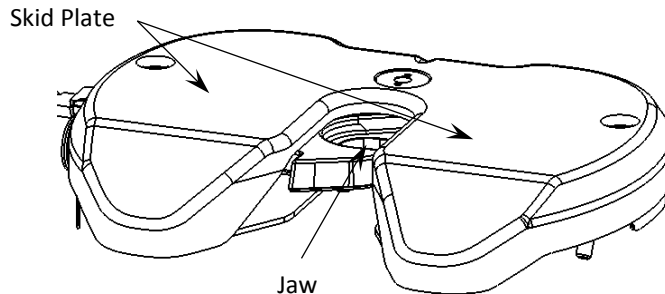
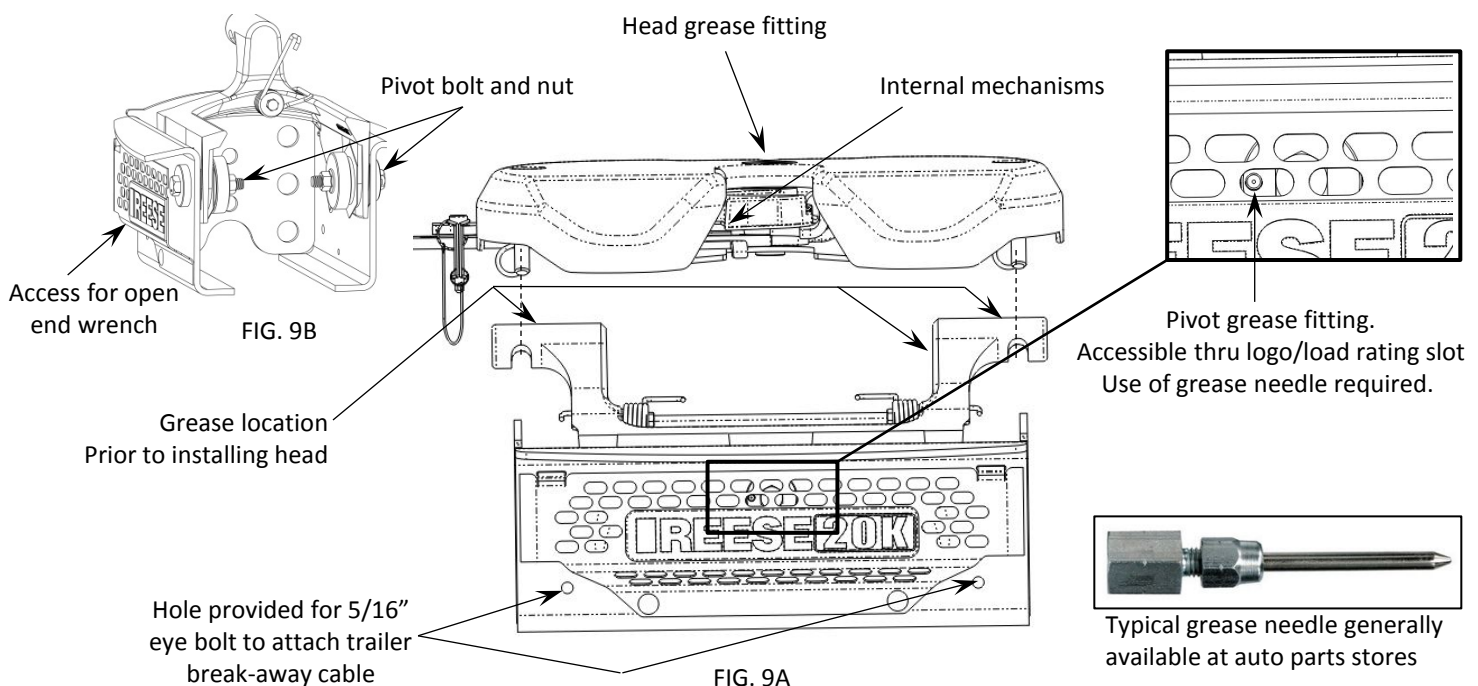

FIG. 8

## Annually/As Required

1. Apply grease via the grease fitting on the top of the unit. (Grease needle required). Head comes pre-greased
2. Apply spray-on lithium grease to internal mechanisms - rotate handle a few times to distribute the lubricant.  
Note: May need to wipe down unit to remove large debris before application of grease.
3. Greasing the pivot assemblies can easily be done with a grease gun that has a needle adapter installed.
4. The pivot assembly resistance is preset at factory. If head pivots and makes noise when trailer is not attached, adjust the resistance by tightening pivot bolt 1/2 turn at a time (2 full turns max.). See figure 9B.
5. The pivot assembly can be rebuilt if required. Instructions to do this will be in rebuild kit.



Part Number Purchased:  
Place of Purchase:  
Date of Purchase:  
Part Manufactured Date (located on driver-side sticker):

**NOTES:**

---



---



---



---



---

**LIMITED LIFETIME WARRANTY**

- 1. Limited Lifetime Warranty ("Warranty").** Horizon Global ("We" or "Us") warrants to the original consumer purchaser only ("You") that the product will be free from material defects in both material and workmanship for a period of lifetime of ownership, ordinary wear and tear excepted; provided that installation and use of the product is in accordance with product instructions. There are no other warranties, express or implied, including the warranty of merchantability or fitness for a particular purpose. This warranty is not transferable.
- 2. Limitations on the Warranty.** This Warranty does not cover: (a) normal wear and tear; (b) damage through abuse, neglect, misuse, or as a result of any accident or in any other manner; (c) damage from misapplication, overloading, or improper installation; (d) improper maintenance and repair; and (e) product alteration in any manner by anyone other than Us, with the sole exception of alterations made pursuant to product instructions and in a workmanlike manner.
- 3. Obligations of Purchaser.** To make a Warranty claim, contact Us at 47912 Halyard Drive Suite 100, Plymouth, MI, 48170, 1-800-632-3290, identify the product by model number, and follow the claim instructions that will be provided. Any returned product that is replaced by Us becomes our property. You will be responsible for return shipping costs. Please retain your purchase receipt to verify date of purchase and that You are the original consumer purchaser. The product and the purchase receipt must be provided to Us in order to process Your warranty claim.
- 4. Remedy Limits.** Product replacement is Your sole remedy under this Warranty. We shall not be liable for service or labor charges incurred in removing or replacing a product or any incidental or consequential damages of any kind.
- 5. Assumption of Risk.** You acknowledge and agree that any use of the product for any purpose other than the specified use(s) stated in the product instructions is at Your own risk.
- 6. Governing Law.** This Warranty gives You specific legal rights, and You also may have other rights which vary from state to state. This Warranty is governed by the laws of the State of Michigan, without regard to rules pertaining to conflicts of law. The state courts located in Oakland County, Michigan shall have exclusive jurisdiction for any disputes relating to this Warranty.

Horizon Global America, Inc

47912 Halyard Drive Suite 100  
Plymouth, MI 48170

**Capacité nominale de l'attelage de 20 000 lb (9 072 kg)**  
**Poids au pivot max. de 5 000 lb (2 268 kg)**

**AVERTISSEMENT :** L'omission d'observer les instructions d'installation et d'accouplement peut occasionner une perte de propriété, des blessures graves ou la mort!

**ATTENTION :** En aucun cas nous ne recommandons de dépasser la capacité de remorquage et de charge stipulée par le fabricant du véhicule de remorquage.

### LIRE TOUTES LES INSTRUCTIONS AVANT L'INSTALLATION

**Équipement requis :**  
Douille M13  
Clé dynamométrique  
Graisse au lithium

NOTA : Nous recommandons de commencer par les instructions relatives à la jambe M5.

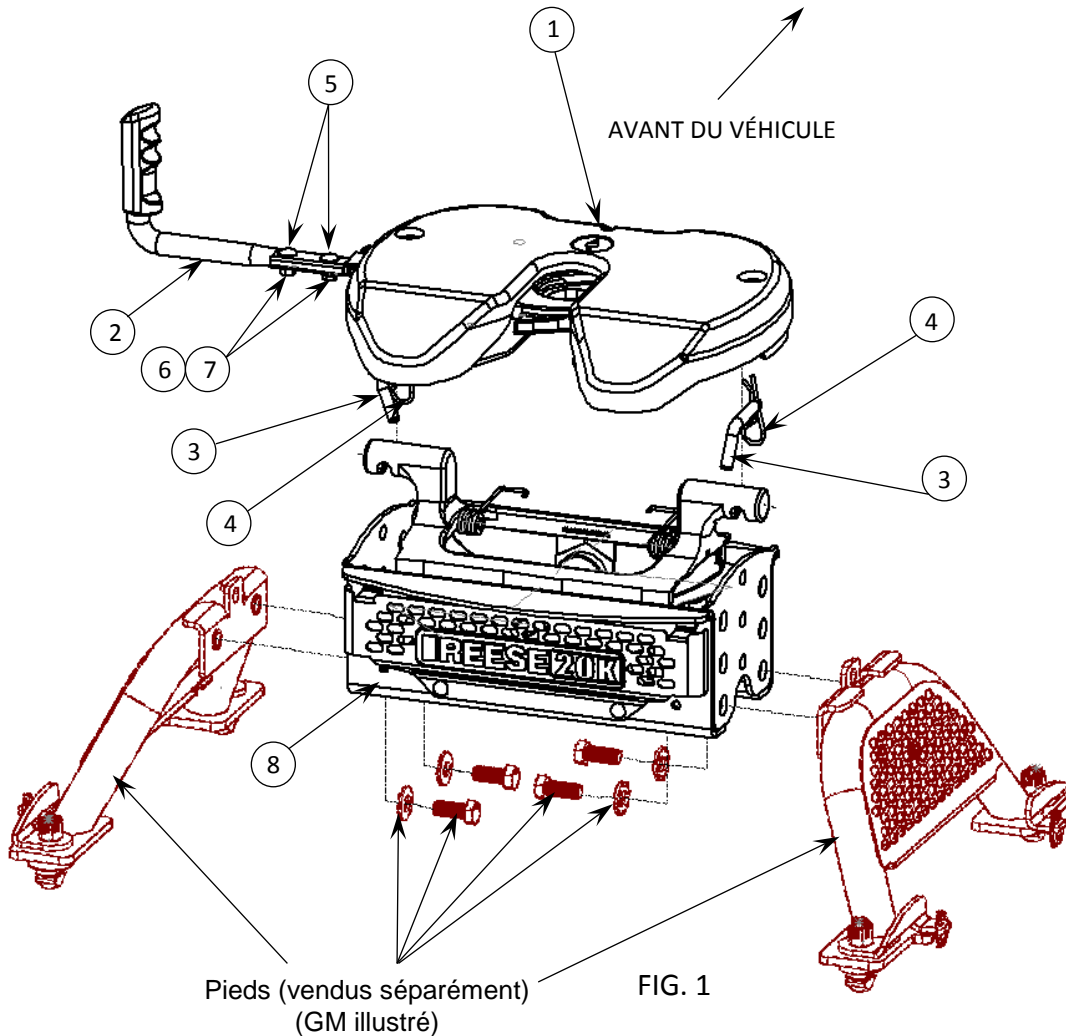

#	Description	Qté
1	Unité de tête M5 (30892)	1
2	Poignée	1
3	Cheville ½ po	2
4	Goupille bêta	2
5	Boulon de carrosserie M8	2
6	Rondelle frein M8	2
7	Écrou M8	2
8	Section centrale M5 (30884)	1

FIG. 1

### Table des matières

Installation	p 13	- Vue d'ensemble de la position du levier	p 18
- Montage	p 13	- Accouplement	p 19
- Dégagement supplémentaire à la cabine	p 14	- Essai de traction	p 19
- Directives pour combiner l'attelage, la camionnette et la caravane	p 15	- Désaccouplement	p 20
Instructions d'utilisation	p 18	- Entretien	p 21
		Garantie	p 22

\*Nota : Les instructions de montage des jambes se trouvent en-dessous de leur propre numéro de pièce.

**MONTAGE**  
**Montage du levier**

1. Glisser le levier par-dessus la barre comme illustré à la figure 2, et serrer solidement les boulons de carrosserie, les rondelles freins et les écrous à l'aide d'une clé M13. Le levier doit être bien ajusté.

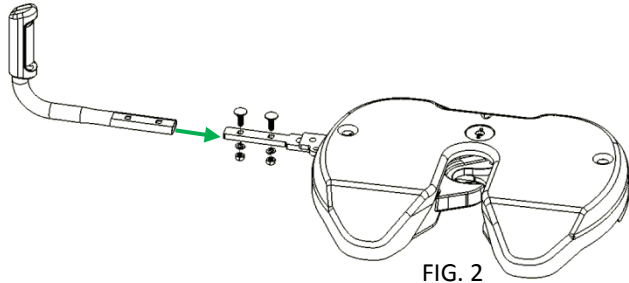

FIG. 2

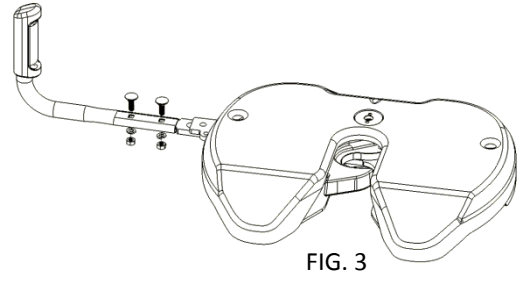

FIG. 3

**Fixation de la section centrale sur les jambes**

1. La visserie et les instructions de montage sont incluses dans la structure des jambes M5, **vendue séparément**.
2. Pour le réglage de la hauteur, il faut placer l'unité de façon à obtenir un dégagement minimal de 6 po entre la traverse de montage sur la plateforme de camionnette et le bas de la caravane. Cette unité comporte 3 points de fixation possibles, avec 4 po de réglage total.

**AVIS :** L'omission de régler et vérifier le dégagement entre la plateforme de camionnette et la caravane peut occasionner des dommages à la propriété.

3. Pour un dégagement supplémentaire à la cabine de camionnette, voir la page 7.

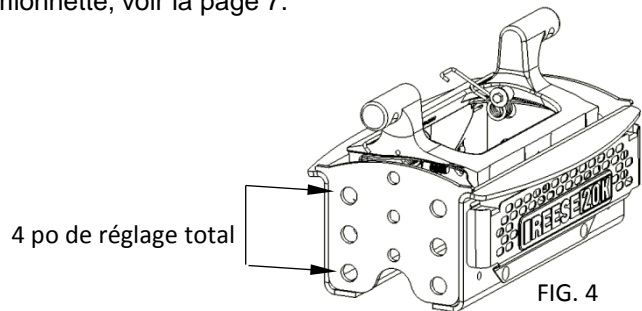

FIG. 4

**Fixation de la tête à la section centrale**

1. Afin d'assurer un fonctionnement silencieux, appliquer de la graisse selon la figure 9A de la page 3. Placer l'unité de tête sur le dessus de la section centrale. Insérer la cheville selon la figure 6 et la verrouiller avec des goupilles bêta. Les deux côtés sont requis.

**ATTENTION :** Éviter de placer une partie quelconque du corps dans les zones de pincement (Fig. 5)

2. Inspecter visuellement par les trous de regard sur le dessus de l'unité de tête pour s'assurer les goupilles bêta sont verrouillées correctement, comme illustré à la figure 7.

**AVERTISSEMENT :** L'omission d'installer les chevilles et leurs goupilles bêta peut causer des dommages à la propriété, des blessures graves ou la mort.

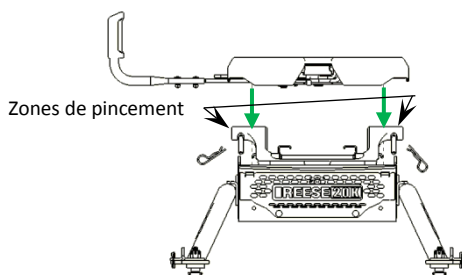

FIG. 5

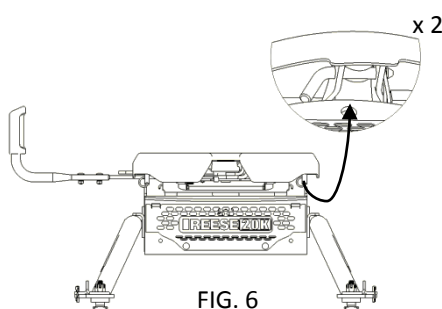

FIG. 6

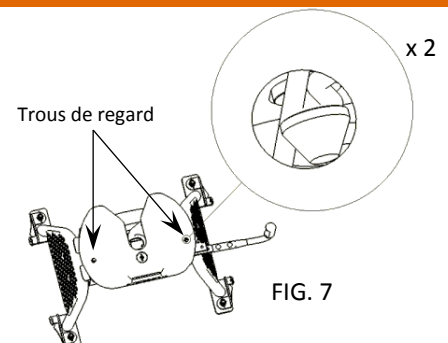

FIG. 7

**POUR AUGMENTER LE DÉGAGEMENT ENTRE LA CARAVANE ET LA CABINE DE CAMIONNETTE DE 1 1/2 po.**

La section centrale dispose de l'option d'augmenter le dégagement entre le devant de la caravane et la cabine de camionnette de 1 1/2 po en faisant pivoter la section centrale de 180 degrés. Lorsque possible, il est recommandé de placer le pivot d'attelage en avant de l'essieu arrière de la camionnette et de maintenir un dégagement approprié à la cabine.

1. Enlever la tête en tirant les goupilles bêta des chevilles de retenue de la tête. Puis tirer la cheville de retenue pour la sortir de la tête.

**AVIS : Une petite poussée vers le bas sur la tête facilitera le retrait de la cheville de retenue de la tête.**

**ATTENTION : Éviter de mettre les doigts dans les zones de pincement.**

2. Soulever la tête et la mettre de côté.
3. Retirer les boulons qui fixent les jambes sur la section centrale et faire pivoter la section centrale (tous les véhicules), **OU** déconnecter le pied de la plateforme puis faire pivoter la section centrale et l'assemblage de jambes (pas possible sur les modèles RAM).
4. Reconnecter la section centrale ou la section centrale et l'assemblage de jambes selon les instructions d'installation de cette partie.
5. Enlever le panneau qui affiche le logo et la capacité de charge en écartant avec soin les deux chevilles inférieures en plastique avec le panneau à l'écart de la section centrale. Éviter de rayer la peinture en utilisant des écarteurs de garniture en plastique. Le haut pivotera et se dégagera une fois que le panneau du logo sera tourné suffisamment.
6. Réinstaller de l'autre côté (arrière de la camionnette) en inversant la procédure ci-dessus.
7. Enlever les ressorts de tête en retirant le boulon 1/4 po (douille 7/16 po) et les retourner de droite à gauche. Une fois installés correctement, les ressorts doivent pointer vers le haut et la cabine et être serrés à 7 à 8 lb-pi. Les ressorts fléchiront librement.
8. Appliquer de la graisse à nouveau sur l'interface tête/section centrale puis réinstaller la tête selon les instructions.

**ATTENTION : Placer les mains ou les doigts sur l'un ou l'autre des côtés de l'interface de pivot afin de prévenir le pincement.**

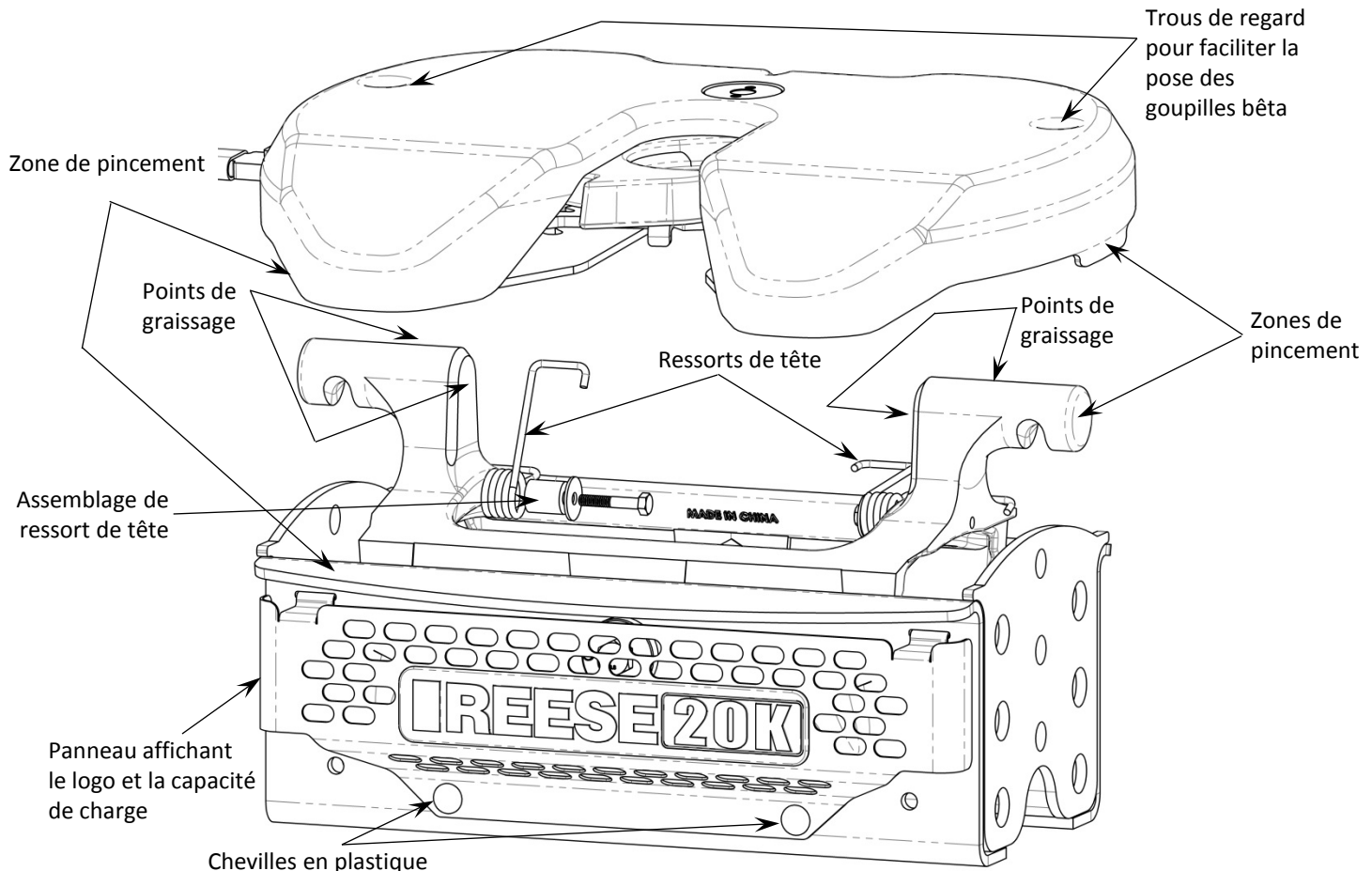

FIG. 18

Illustré en position d'usine avec décalage vers la cabine de camionnette

**DIRECTIVES POUR COMBINER L'ATTELAGE, LA CAMIONNETTE ET LA CARAVANE****AVERTISSEMENT :**

L'omission de vérifier et respecter les capacités de charge nominales peut causer l'endommagement du véhicule ou la séparation du véhicule et de la caravane pendant le remorquage.

- Le poids de la caravane et de son contenu ne doit pas dépasser les capacités de charge du véhicule, de l'attelage (jambes, section centrale et unité de tête) et/ou de la caravane.
- La capacité de charge du véhicule spécifiée par le fabricant doit être égale ou supérieure au poids brut de la caravane (poids à vide de la caravane plus sa charge utile). (Voir la Fig. 16)
- Le poids brut de la caravane ne doit pas dépasser 20 000 livres (9 072 kg).
- Le poids du pivot d'attelage ne doit pas dépasser 5 000 livres (2 268 kg). En cas de doute, faire peser le pivot d'attelage par une entreprise spécialisée.

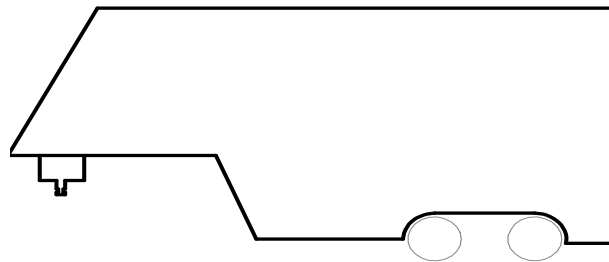
**Figure 16**

**CARAVANE D'USINE + RÉSERVOIRS  
D'EAU PLEINS + BAGAGES, ETC.  
= POIDS BRUT DE LA CARAVANE**

**1. Vérifier les capacités de charge :**

Capacité de charge du véhicule : \_\_\_\_\_

Capacité de l'attelage de série M : 20 000 lb (9 072 kg)

Poids brut de la caravane (Figure 16) : \_\_\_\_\_

\*Pour s'assurer de conditions de remorquage sécuritaires, le poids de la caravane ne doit pas dépasser la capacité de charge la plus basse inscrite ci-dessus.

2. Les attelages Reese sont conçus pour une utilisation avec caravanes à sellette à vocation récréative seulement.
3. Utiliser seulement un pivot d'attelage SAE de 2 pouces avec cet attelage à sellette de série M.
4. Environ 15 % à 25 % du poids de la remorque doit s'exercer sur l'attelage (poids au pivot). Voir Fig. 17.

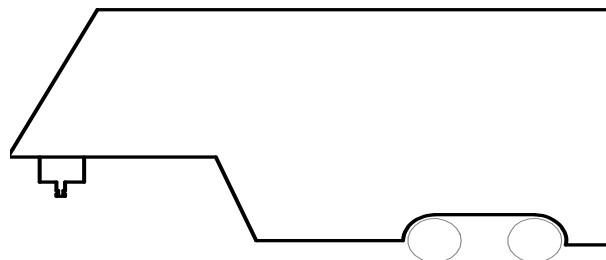
**Figure 17**

**15 À 25 %  
DU POIDS BRUT  
DE LA CARAVANE  
(POIDS AU PIVOT)**

**75 à 85 %  
DU POIDS BRUT  
DE LA CARAVANE**

5. Les camionnettes sont fabriquées selon des configurations variées. L'attelage Reese de série M est conçu pour une utilisation sur des camionnettes légères telles que GMC Sierra et Chevrolet Silverado. Nous recommandons des camionnettes légères à plateforme longue (8 pi) afin d'obtenir le meilleur dégagement camionnette-caravane dans les braquages.

**AVIS :** La distance entre l'arrière de la cabine de la camionnette et le centre de l'essieu arrière de camionnette ("X" à la Fig. 18), doit être supérieure d'environ 4 pouces à la demi-largeur de la caravane ("Y" à la Fig. 18).

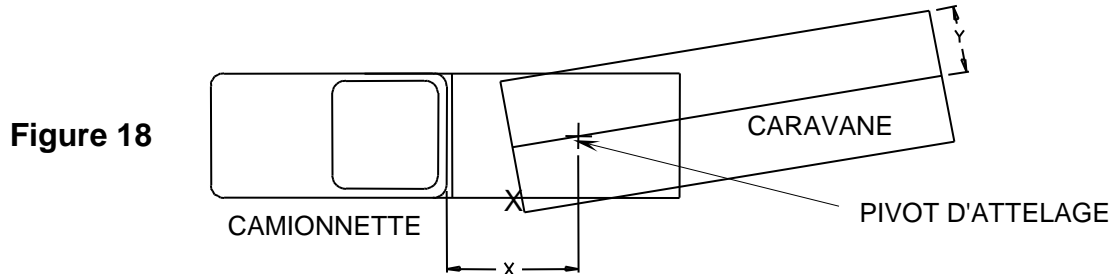

6. Si une camionnette à plateforme courte (inférieure à 8 pi mais supérieure à 6 pi) doit être utilisée pour le remorquage, Reese recommande d'équiper la caravane d'un carter de pivot allongé d'un minimum de 13 po afin d'augmenter le dégagement camionnette-caravane nécessaire dans les braquages (voir le fabricant de la caravane pour les options) (voir Fig. 19).

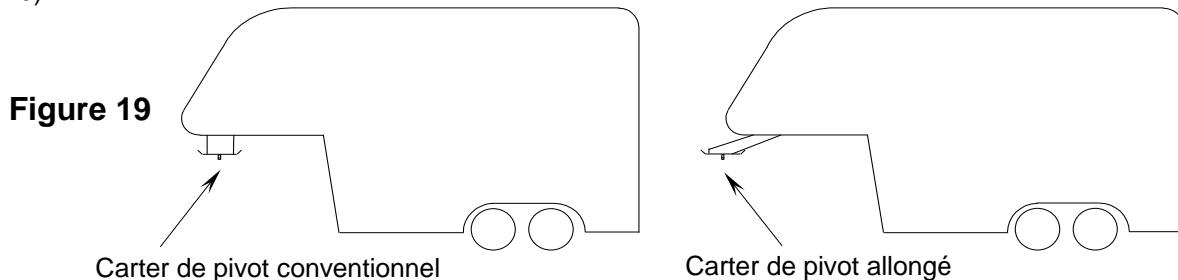

**AVERTISSEMENT :** Ne pas installer cet attelage à sellette (ni tenter de remorquer avec celle-ci) sur une camionnette à plateforme courte inférieure à 6 pieds à moins que la caravane ne soit équipée d'un carter de pivot Sidewinder ou Revolution de REESE! L'omission de se conformer à cette mesure de sécurité peut causer des blessures graves ou la mort.

7. La hauteur de l'attelage et du carter de pivot doit être réglée de façon que la caravane soit à peu près de niveau lors du remorquage. Allouer un dégagement d'environ 6 pouces entre le dessus des parois de la camionnette et le dessous du devant de la caravane pour tenir compte de la pente et du roulis (voir la Fig. 20). Laisser encore plus de dégagement entre les parois de la camionnette et la caravane dans le cas d'utilisation hors route.

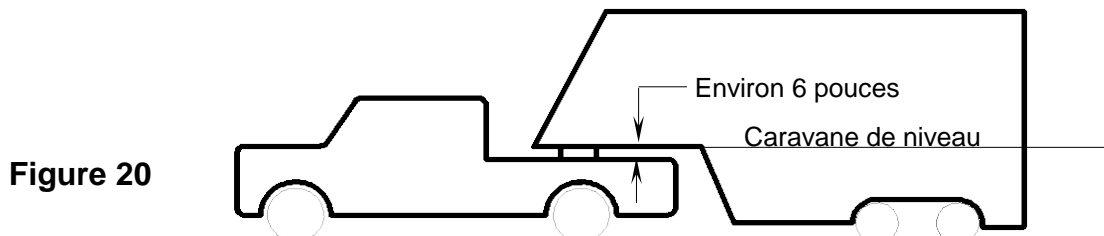

**DIRECTIVES POUR COMBINER L'ATTELAGE, LA CAMIONNETTE ET LA CARAVANE**

8. Détermination de la hauteur de l'attelage :
- I. Caravane de niveau et reposant sur un sol plat, mesurer la distance entre le sol et le carter du pivot d'attelage (dimension "A" de la Figure 21).
  - II. Mesurer la distance entre le sol et l'intérieur de la plateforme de camionnette (dimension "B" de la Figure 21). On peut utiliser les dimensions "C" et "D" de la Figure 21 pour déterminer le dégagement au-dessus des longerons, comme mentionné à l'étape 7.

$$\text{Hauteur de l'attelage} = A - B + 2 \text{ po}$$

La valeur de 2 po est une évaluation de la compression de la suspension causée par le poids du pivot d'attelage de la caravane. Cette compression peut mesurer entre 1 et 5 po selon la camionnette et la caravane utilisées.

$$D - C + 2 \text{ po} > 6 \text{ po}, \text{ tel que formulé à la Note 7.}$$

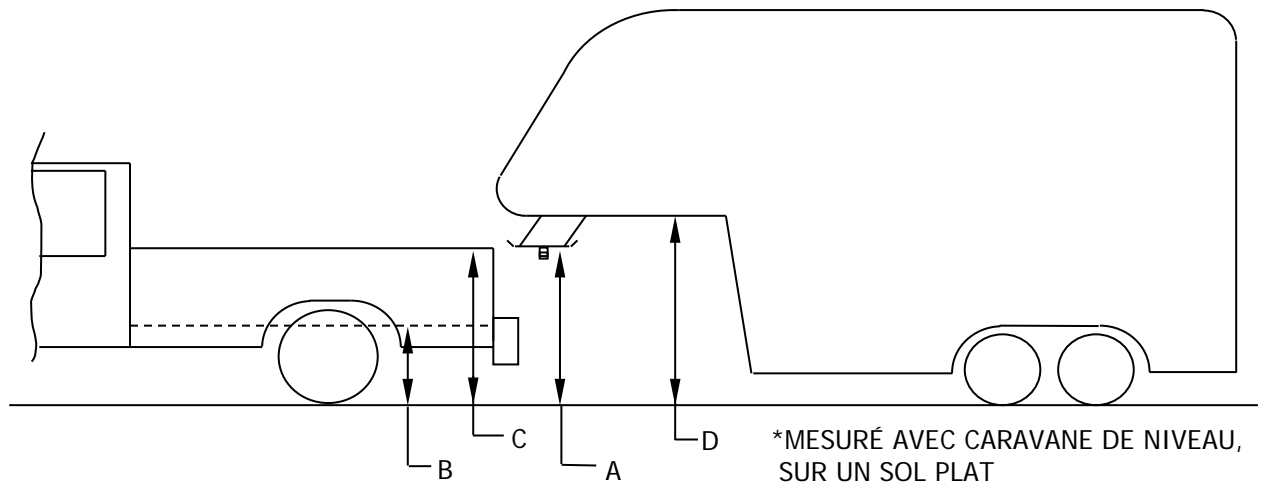
**Figure 21**

9. Si une plaque lubrifiante sera utilisée avec la sellette de série Elite, son diamètre doit mesurer au moins 12 po et son épaisseur, moins de 3/16 po. Reese offre une plaque lubrifiante en option, pièce n° 83001.

**AVERTISSEMENT :**

- La connexion pour le câblage de la caravane doit être située sur le côté de la plateforme de la camionnette, entre le siège du conducteur et la roue arrière, afin d'empêcher les opérateurs de travailler entre le véhicule et la caravane.
- Éviter de placer une partie du corps sous la caravane ou entre la camionnette et la caravane. Un mouvement imprévu ou accidentel de la camionnette ou de la caravane peut causer des blessures graves ou la mort.
- Si l'on doit placer une partie du corps sous la caravane ou entre le véhicule et la caravane, il **FAUT** exécuter **TOUTES** les étapes suivantes :
  - S'assurer que la transmission de la camionnette est en position de stationnement
  - S'assurer que le frein de secours est appliqué
  - Placer des cales à l'avant et l'arrière des pneus de la caravane.
  - S'assurer que la béquille de la caravane repose sur un sol ferme.

**VUE D'ENSEMBLE DE LA POSITION DU LEVIER****Position prête-à-recevoir :****Quand la tête se trouvera-t-elle dans cette position?**

- À la livraison.
- Lorsque l'attelage n'est pas utilisé.
- Lors de l'accouplement à la caravane.
- Après le désaccouplement de la caravane.

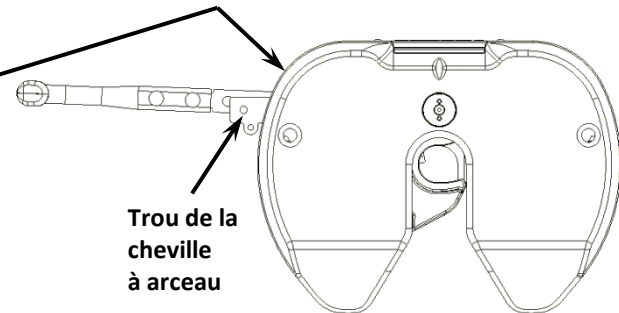
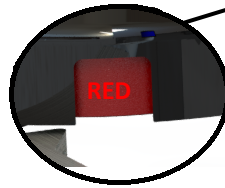

FIG. 10

**Comment savoir que la tête est dans cette position :**

- Le levier est tiré de sorte que les trous ne s'alignent pas pour recevoir la cheville à arceau.
- Le levier se déplace facilement vers la cabine et retourne à sa position par défaut lorsqu'il est relâché.
- L'indicateur affiche **RED** (rouge).

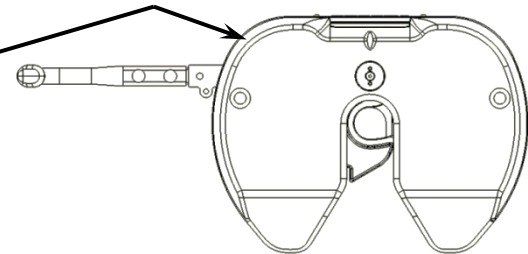
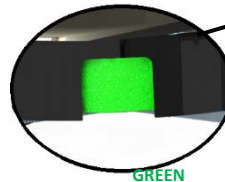

FIG. 11

**Position verrouillée :****Quand la tête se trouvera-t-elle dans cette position?**

- Lorsqu'elle est verrouillée à la caravane

**Comment savoir que la tête est dans cette position :**

- Le levier est dans une position où les trous s'alignent pour recevoir la cheville de verrouillage à arceau.
- L'indicateur affiche **GREEN** (vert) à 100 %.

**DANGER :** Toute position partielle de l'indicateur (rouge et vert) signifie qu'il NE FAUT PAS procéder.**Position de désaccouplement :****Quand la tête se trouvera-t-elle dans cette position?**

- Lors du désaccouplement de la caravane.

**Comment savoir que la tête est dans cette position :**

- Le levier est dans la position illustrée\*.
- L'indicateur affiche **RED** (rouge).

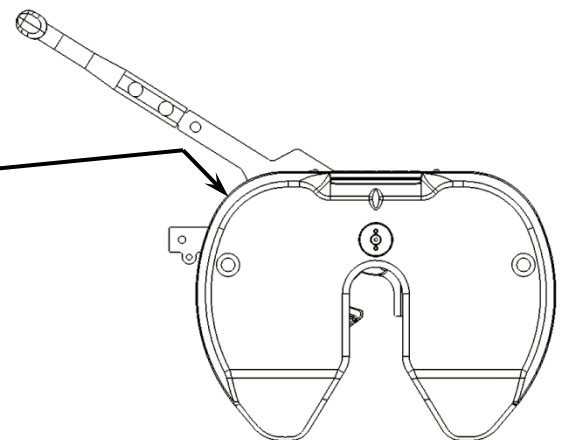
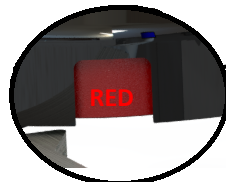

FIG. 12

**AVIS :** S'il existe une tension entre la camionnette et la caravane, la camionnette ou la caravane peut bouger lorsque le levier est tiré. Dans ce cas, le levier commencera à retourner à la position prête-à-recevoir, mais la caravane sera toujours désaccouplée.

# PROCÉDURE D'ACCOUPLMENT

Avant l'accouplement à une caravane, s'assurer que la hauteur de votre attelage à sellette est correcte. Les directives sur la façon de déterminer correctement la hauteur de votre attelage à sellette se trouvent à la page 5.

AVERTISSEMENT : L'omission d'observer ces instructions peut causer des dommages matériels, des blessures graves ou la mort.

1. S'assurer que la camionnette et la caravane sont dans la position pour s'accoupler :
  - A. L'attelage à sellette est correctement fixé sur la camionnette.
  - B. Le hayon de la camionnette est abaissé si nécessaire.
  - C. Les blocs ou cales sont placés fermement contre chaque roue de la caravane afin de prévenir tout mouvement avant ou arrière.
  - D. Le carter de pivot est à la hauteur correcte pour l'accouplement (figs 13 et 14).
  - E. S'assurer que la tête est à la position prête-à-recevoir (page 4, fig.10)

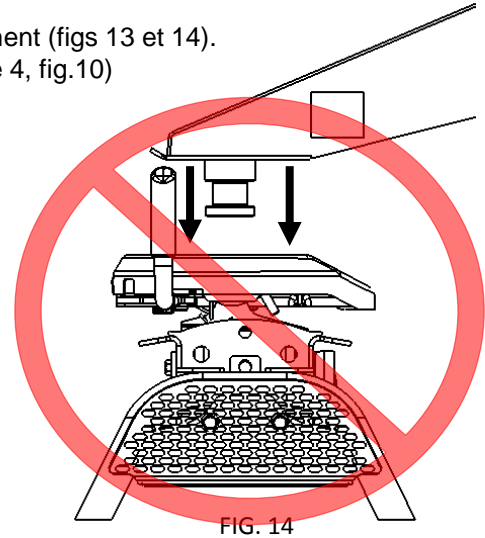
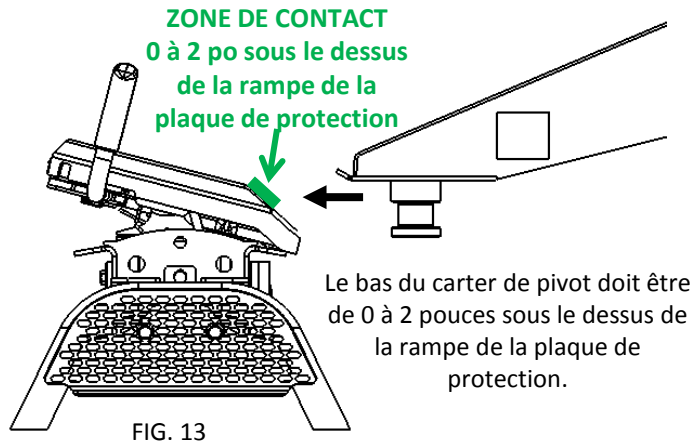

2. Reculer la camionnette lentement sur la caravane de façon à aligner l'entonnoir de la sellette sur le pivot d'attelage de la caravane. L'attelage se verrouillera automatiquement une fois la camionnette complètement reculée sur le pivot d'attelage de la caravane. Lorsque le verrouillage s'enclenche, l'indicateur affiche **green** (vert) à 100 % (page 4, fig. 11).\*
3. Essai de traction
  - A. Roues de caravane solidement bloquées, béquilles de caravane solidement contre le sol supportant le poids de la caravane et freins de caravane appliqués, s'assurer que personne ne se trouve entre la camionnette et la caravane.
  - B. Tenter de tirer lentement la caravane vers l'avant. Si la caravane s'avère correctement accouplée, procéder avec l'étape 4. Si la caravane n'est pas adéquatement accouplée, elle va se séparer de l'attelage et la camionnette avancera en laissant la caravane derrière; répéter alors les étapes 1 à 3.
4. Insérer la cheville à arceau dans son trou, comme illustré à la figure 15, ou cadenasser pour un supplément de sécurité. Les dimensions de cadenas possibles sont indiquées à la page 10.

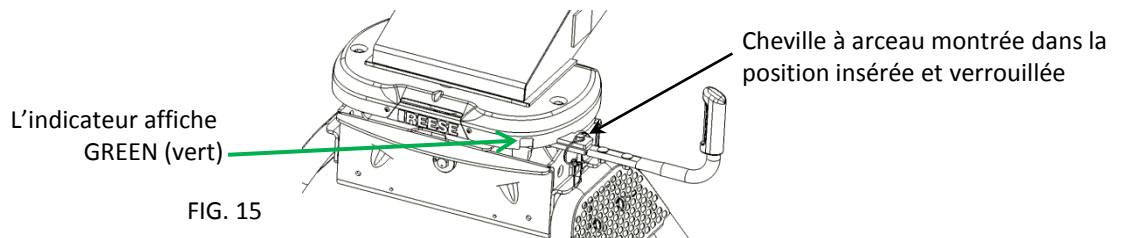

1. Brancher le câble électrique et le câble du dispositif de freinage de rupture entre la camionnette et la caravane, relever le hayon si nécessaire.
2. Retirer les blocs ou cales et lever les vérins ou les béquilles de la caravane.

\*La mâchoire peut ne pas se refermer sous une charge à haute compression. Si la camionnette est complètement reculée dans la caravane mais que le levier n'est pas totalement verrouillé, tirer légèrement la camionnette vers l'avant pour enlever la charge sur la mâchoire. Le levier se verrouillera automatiquement.

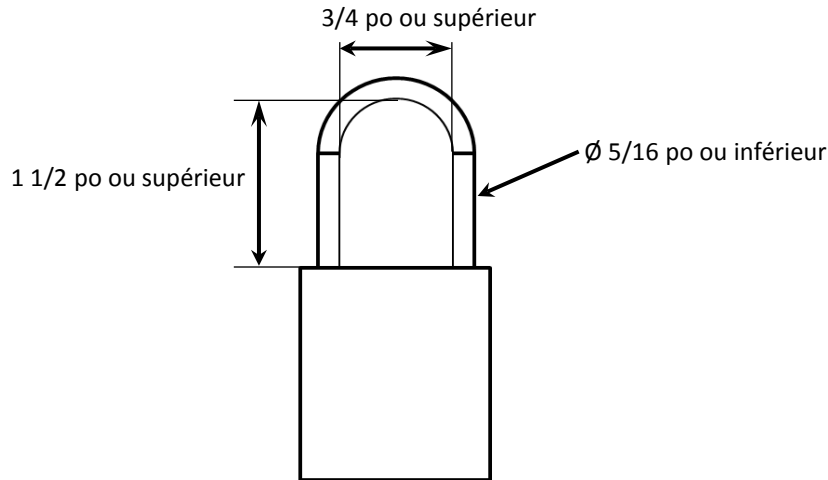
**DIMENSIONS DE CADENAS POSSIBLES****Procédure de désaccouplement**

**AVERTISSEMENT : L'omission d'observer ces instructions peut causer des dommages matériels, des blessures graves ou la mort.**

- 1) S'assurer que la caravane est bien immobilisée :
  - A. Les blocs ou cales sont placés fermement contre chaque roue de la caravane afin de prévenir tout mouvement avant ou arrière.
  - B. Les vérins/béquilles de caravane sont abaissés et reposent solidement contre le sol.
- 2) S'assurer que la camionnette est prête à être désaccouplée :
  - A. Le hayon est abaissé si nécessaire.
  - B. Le câble électrique et le câble du dispositif de freinage de rupture sont débranchés.
- 3) Étant donné que la camionnette et la caravane peuvent bouger lors du désaccouplement, s'assurer qu'aucune personne ni véhicule se trouvent aux alentours de la camionnette ou de la caravane lors du désaccouplement.
- 4) Retirer la cheville à arceau du trou de verrouillage et placer le levier à la position de désaccouplement (fig. 17) en le dégageant puis le poussant vers la cabine.\*

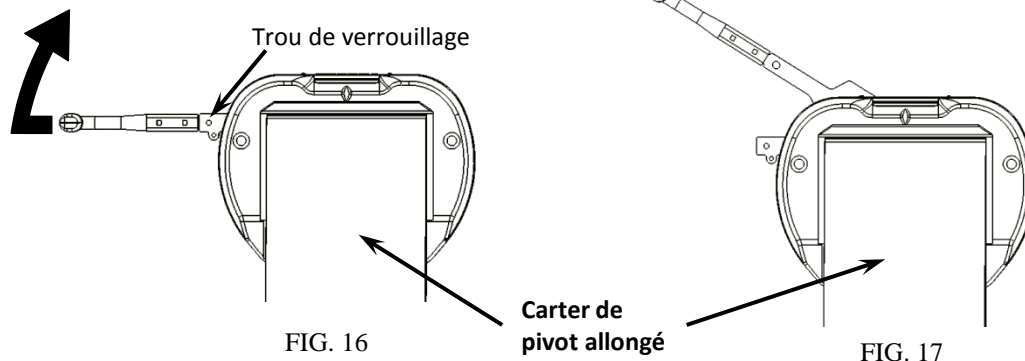

- 5) Conduire lentement la camionnette vers l'avant à l'écart de la caravane.

\*S'il existe une tension entre la camionnette et la caravane, la camionnette ou la caravane peut bouger lorsque le levier est tiré. Dans ce cas, le levier commencera à retourner à la position prête-à-recevoir, mais la caravane sera toujours désaccouplée.

## ENTRETIEN

Cet attelage est conçu pour nécessiter très peu d'entretien tout en étant un des plus silencieux sur le marché. Pour assurer un fonctionnement optimal à long terme, il est recommandé de le lubrifier tel que prescrit ci-dessous.

### À chaque utilisation

1. Appliquer de la graisse sur la surface de la plaque de protection pour faciliter l'accouplement à la caravane.  
Remarque : Les plaques lubrifiantes en plastique permettent d'éviter les souillures de graisse. L'épaisseur de ces plaques ne doit pas dépasser 3/16 po pour assurer le bon fonctionnement de l'attelage. Nous recommandons la plaque lubrifiante pour sellette REESE, pièce n° 83001.
2. Appliquer de la graisse sur la mâchoire de sellette et/ou le pivot d'attelage de la caravane.

Plaque de protection

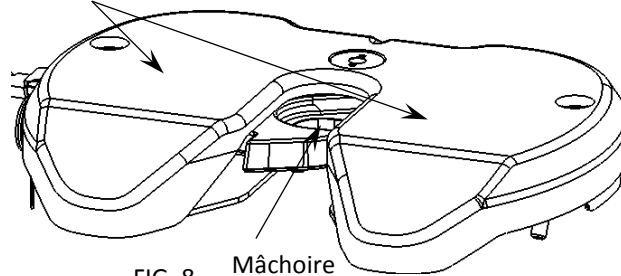
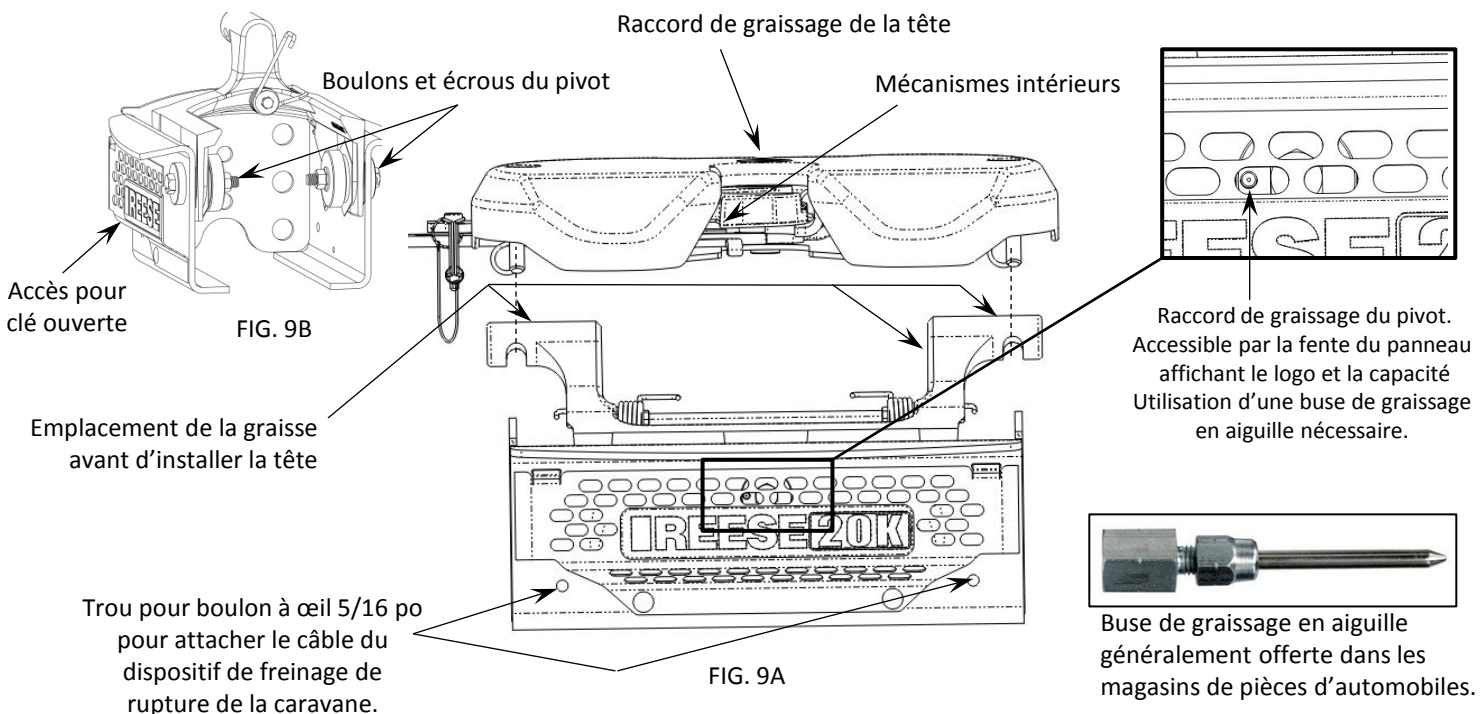

FIG. 8 Mâchoire

### Annuellement/Au besoin

1. Appliquer la graisse par le raccord de graissage sur le dessus de l'unité de tête. (Buse de graissage en aiguille requise). La tête est déjà graissée à la livraison.
2. Appliquer de la graisse au lithium en vaporisateur sur les mécanismes intérieurs, tourner le levier quelques fois pour distribuer le lubrifiant.  
Remarque : Il faut peut-être essuyer la tête pour nettoyer les grosses particules avant l'application de la graisse.
3. Le graissage des assemblages de pivot peut s'effectuer aisément avec un pistolet-graisseur muni d'un adaptateur pour buse en aiguille.
4. La résistance de l'assemblage de pivot est pré réglée à l'usine. Si la tête pivote et fait du bruit lorsque la caravane n'est pas accouplée, régler la résistance en serrant le boulon de pivot sur 1/2 tour à la fois (2 tours complets max.). Voir la figure 9B.
5. L'assemblage de pivot peut être remis à neuf si nécessaire. Les instructions pour ce faire se trouvent dans la trousse de remise à neuf.



Buse de graissage en aiguille généralement offerte dans les magasins de pièces d'automobiles.

Numéro de la pièce achetée :

Lieu de l'achat :

Date de l'achat :

Date de fabrication de la pièce (située sur l'étiquette côté conducteur) :

**REMARQUES :**

---

---

---

---

---

**GARANTIE À VIE LIMITÉE**

1. **Garantie à vie limitée (« Garantie »).** Horizon Global ("Nous") garantit à l'acheteur initial seulement ("Vous") que le produit sera exempt de vices de matériaux et de fabrication pour une période équivalant à la durée de possession, exception faite de l'usure normale, dans la mesure où l'installation et l'utilisation du produit sont conformes aux instructions accompagnant celui-ci. Aucune autre garantie, expresse ou implicite, ne s'applique, y compris les garanties relatives à la qualité marchande ou à l'adéquation à un usage particulier.

Cette garantie n'est pas transférable.

2. **Limites de la garantie.** Cette garantie ne couvre pas : (a) l'usure normale; (b) les dommages causés par l'abus, la négligence, une mauvaise utilisation, ou résultant de tout accident survenu de quelque manière que ce soit; (c) les dommages causés par une application inappropriée, une charge excessive ou une installation inadéquate; (d) un entretien ou une réparation inadéquats; (e) un produit modifié de quelque manière que ce soit par quiconque d'autre que Nous, à l'exception des modifications stipulées dans les instructions accompagnant le produit et réalisées selon les règles de l'art.

3. **Obligations de l'acheteur.** Pour effectuer une réclamation, communiquez avec nous au 47912 Halyard Drive, Suite 100, Plymouth, MI 48170, 1-800-632-3290, et veuillez identifier le produit d'après le numéro de modèle et suivre les directives qui vous seront fournies. Tout produit retourné qui est remplacé par Nous devient notre propriété. Vous serez tenu d'assumer les frais d'expédition de retour. Veuillez conserver votre reçu d'achat afin que nous puissions en vérifier la date et confirmer que Vous êtes l'acheteur initial. Le produit et le reçu d'achat doivent Nous être fournis afin que nous puissions traiter Votre réclamation.

4. **Limites des recours.** Le remplacement du produit est Votre seul recours en vertu de cette Garantie. Nous ne sommes pas responsables des frais de service ou de main-d'œuvre encourus pour l'enlèvement ou la réinstallation d'un produit, ni des dommages accessoires ou indirects, quels qu'ils soient.

5. **Acceptation des risques.** Vous reconnaissez et acceptez que toute utilisation du produit à des fins autres que celle(s) stipulée(s) dans les instructions relatives au produit est faite à vos propres risques.

6. **Loi applicable.** Cette Garantie Vous confère des droits légaux spécifiques, et il se peut que Vous possédiez d'autres droits qui peuvent varier d'une province à l'autre. Cette Garantie est régie par les lois de l'État du Michigan, abstraction faite des règles relatives aux conflits de lois. Les cours d'État situées dans le comté d'Oakland, Michigan, constituent les autorités judiciaires exclusives dans les cas de litiges relatifs à cette Garantie.

**Horizon Global America, Inc**47912 Halyard Drive, Suite 100  
Plymouth, MI 48170

**ADVERTENCIA:** ¡No seguir las instrucciones de instalación y del enganche puede causar pérdidas materiales, lesiones graves o muerte!

**PRECAUCIÓN:** Bajo ninguna circunstancia recomendamos exceder la capacidad de remolque y de carga del vehículo recomendada por el fabricante del vehículo de remolque.

## LEER TODAS LAS INSTRUCCIONES ANTES DE EMPEZAR LA INSTALACIÓN

**Equipo necesario:**

- Cubo M13
- Llave de torque
- Grasa de litio

**NOTA:** Se recomienda comenzar con las instrucciones de la pata M5.

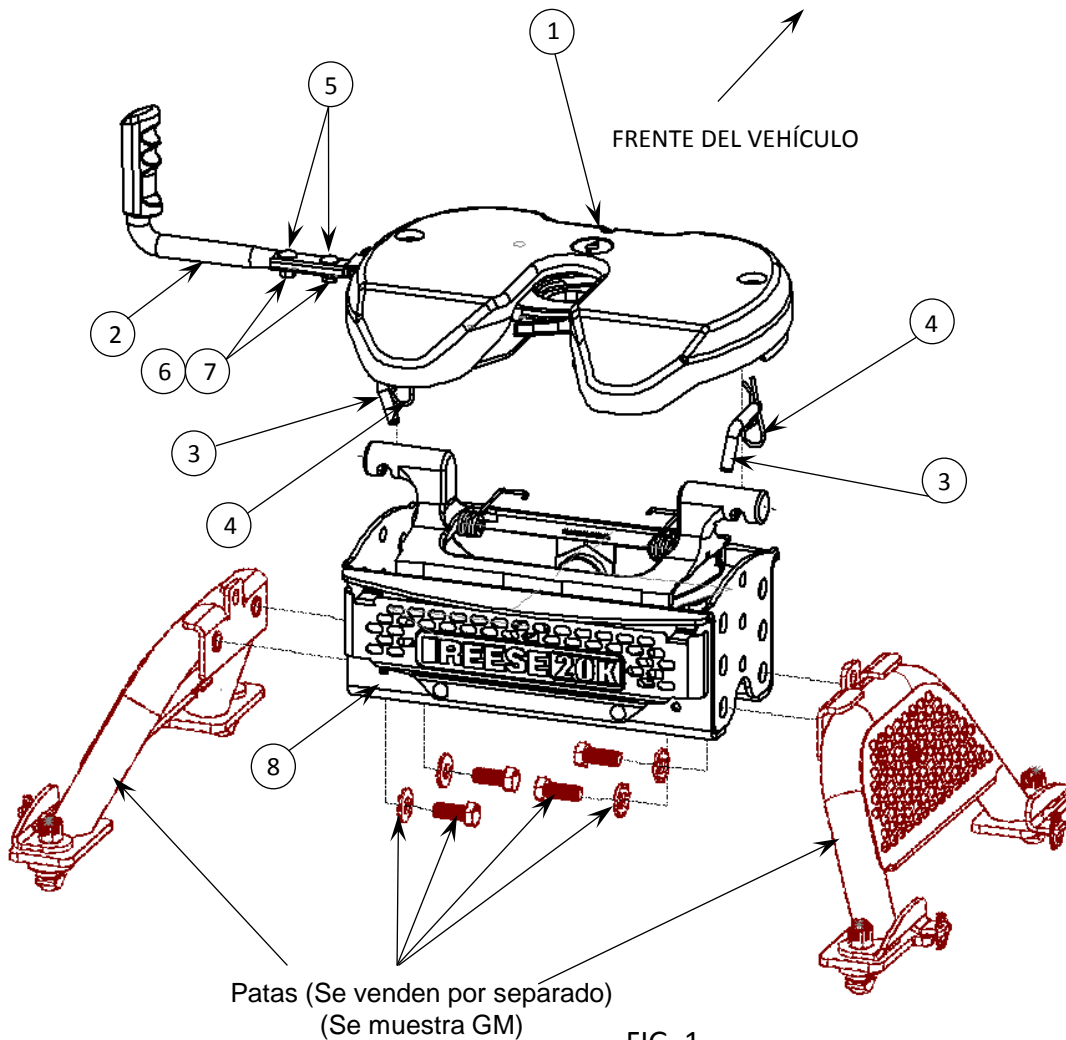

#	Descripción	Can t.
1	Unidad del cabezal M5 (30892)	1
2	Manija	1
3	Pasador, 1/2"	2
4	Clip de resorte	2
5	Perno de carruaje M8	2
6	Arandela de bloqueo M8	2
7	Tuerca M8	2
8	Sección central M5 (30884)	1

FIG. 1

### Contenido

Instalación	pág. 24	Generalidades de la posición de la manija	pág. 29
- Ensamble	pág. 24	- Procedimiento para el enganche	pág. 30
- Despeje adicional a la cabina	pág. 25	- Prueba de halar	pág. 30
- Pautas para determinar el enganche, vehículo y remolque correctos	pág. 26	- Procedimiento para el desenganche	pág. 31
Instrucciones de uso	pág. 29	- Mantenimiento	pág. 32
		- Garantía	pág. 33

\*Nota: Las instrucciones del ensamble de la pata se pueden encontrar bajo el número de pieza individual

## ENSAMBLE

### Ensamble de la manija

1. Deslizar la manija sobre la barra como se muestra en la figura 2, y apretar firmemente con los pernos de carruaje, las arandelas de seguridad y las tuercas con la llave M13. La manija debe estar ajustada.

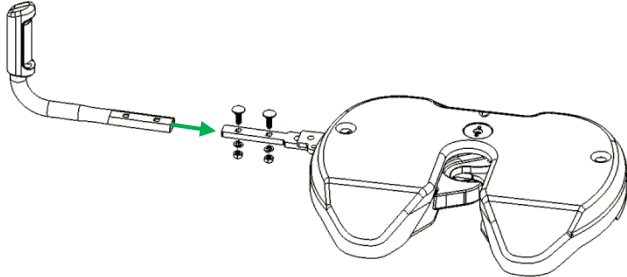

FIG. 2

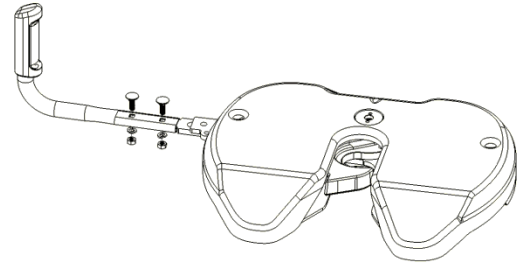

FIG. 3

### Fijación de la sección central a las patas

1. Los fijadores y las instrucciones de ensamble se incluyen con la estructura de la pata M5, la cual se vende por separado.
2. Para el ajuste de altura, la unidad debe tener un despeje mínimo de 6" entre el larguero de la cama del vehículo y la parte inferior del remolque. Esta unidad tiene 3 posibles ubicaciones de fijación, con 4" de ajuste total.

AVISO: No ajustar y monitorear el espacio entre la cama del vehículo y el remolque puede resultar en daños materiales.

3. Para mayor despeje hacia la cabina del vehículo, consultar la página 7.

4" de ajuste total

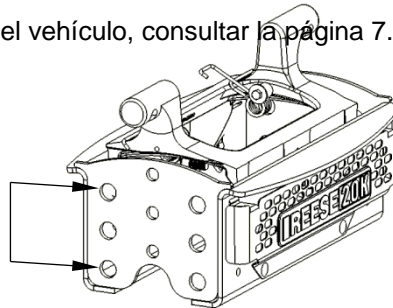

FIG. 4

### Fijación del cabezal a la sección central

1. Para garantizar un funcionamiento silencioso, aplicar grasa según la página 3, figura 9A. Colocar la unidad del cabezal sobre la sección central. Insertar el pasador como se muestra en la figura 6 y asegurarlo con clips de resorte. Se requiere en ambos lados.

PRECAUCIÓN: Evitar colocar cualquier parte del cuerpo en puntos de contacto (Fig. 5)

2. Inspeccionar a través de los orificios de vista en la parte superior de la unidad del cabezal para asegurarse de que los clips estén instalados correctamente, como se muestra en la Figura 7.

ADVERTENCIA: No instalar los dos pasadores y los clips puede producir daños a la propiedad, lesiones o muerte.

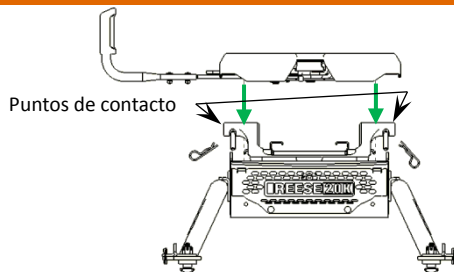

FIG. 5

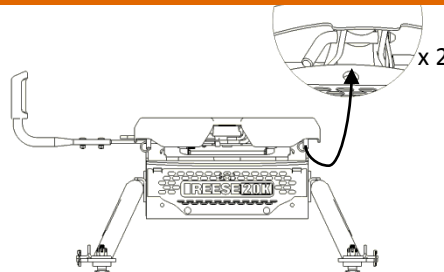

FIG. 6

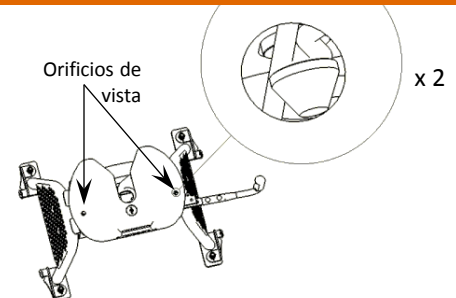

FIG. 7

**FOR INSTALLATION WITH**  
**M5 MOUNTING LEGS****PARA AUMENTAR EL ESPACIO ENTRE EL REMOLQUE Y LA CABINA DEL VEHÍCULO EN 1-1/2".**

La sección central tiene la opción de aumentar el espacio entre el frente del remolque y la cabina del vehículo en 1-1/2" rotando la sección central 180 grados. Siempre que sea posible, se recomienda localizar el king pin al frente del eje trasero del vehículo y mantener el despeje adecuado a la cabina del vehículo.

1. Retirar el cabezal al quitar los clips de resorte de los pasadores de retención del cabezal. Luego, halar el pasador de retención del cabezal.

**AVISO:** Una ligera presión hacia abajo en el cabezal ayudará a sacar el perno de retención del cabezal.

**PRECAUCIÓN:** Evitar que los dedos se pellizquen en los puntos de contacto.

2. Levantar el cabezal y colocar a un lado.
3. Retirar los pernos que sujetan las patas en la sección central y rotar la sección central (todos los vehículos), **O** desconectar las patas de la cama y rotar la sección central y el ensamble de la pata (no es posible con los vehículos RAM).
4. Volver a conectar la sección central o la sección central y el ensamble de la pata según las instrucciones de instalación de esa parte.
5. Retirar la cubierta del logotipo/calificación al deslizar suavemente los dos retenedores plásticos inferiores y alejar la cubierta de la sección central. Para evitar raspar la pintura, usar herramientas de plástico para recortar molduras en vehículos. La parte superior rotará y se alejará una vez que la cubierta rote lo suficiente.
6. Volver a instalar en el otro lado (parte trasera del vehículo) al invertir el proceso anterior.
7. Quitar los resortes del cabezal al eliminar el perno de 1/4" (cubo de 7/16") y voltearlos de derecha a izquierda. Cuando están instalados correctamente, los resortes deben estar apuntando hacia arriba hacia la cabina del vehículo y apretarse a 7-8 pies-lbs. Los resortes se flexionarán libremente.
8. Volver a aplicar grasa en el cabezal y en la interface de la sección central y volver a instalar el cabezal según las instrucciones.

**PRECAUCIÓN:** Colocar las manos o los dedos en cualquiera de los lados de la interface del pivote para evitar los puntos de contacto.

9. Volver a instalar los pasadores de retención del cabezal y los clips según las instrucciones del cabezal. Orificios de vista para ayudar a la instalación del clip de resorte

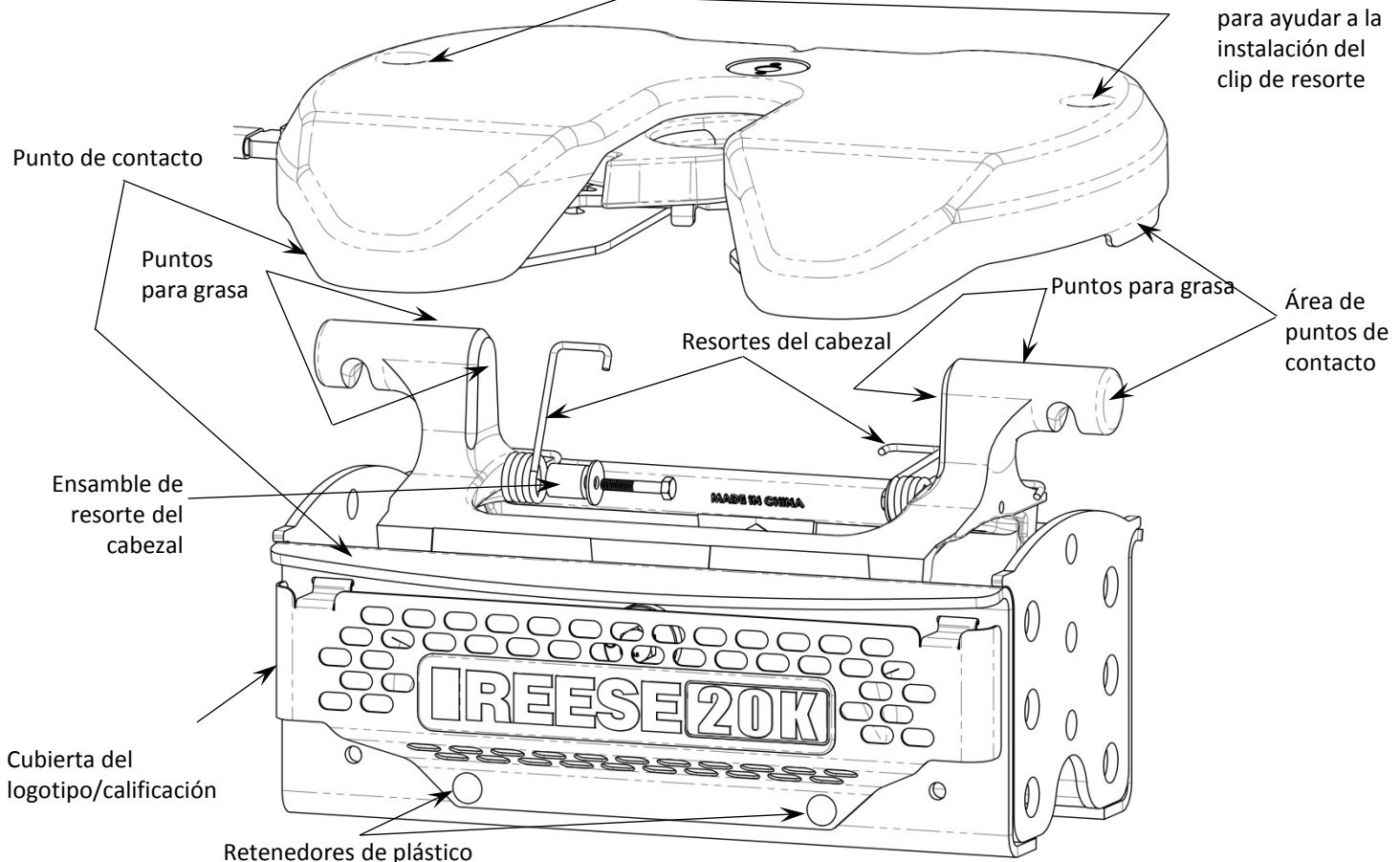

FIG. 18

Se muestra en la ubicación de fábrica con desplazamiento hacia la cabina del vehículo

**PAUTAS PARA DETERMINAR EL ENGANCHE, EL VEHÍCULO Y EL REMOLQUE CORRECTOS****ADVERTENCIA:**

No revisar y seguir las calificaciones del remolque podría resultar en daño al vehículo de remolque o la separación del vehículo y remolque durante el transporte.

- El remolque y su contenido combinados no deben exceder las calificaciones del vehículo, enganche y/o remolque (pata, sección central y/o unidad del cabezal).
- El vehículo de remolque debe tener una capacidad de remolque establecida por el fabricante que sea igual o superior al peso bruto del remolque (peso seco del remolque más la carga útil del remolque). (Ver Fig. 16)
- El peso bruto del remolque no debe superar 20,000 libras.
- El peso del King Pin no debe superar 5,000 libras. En caso de dudas, hacer que un técnico calificado pese el kingpin.

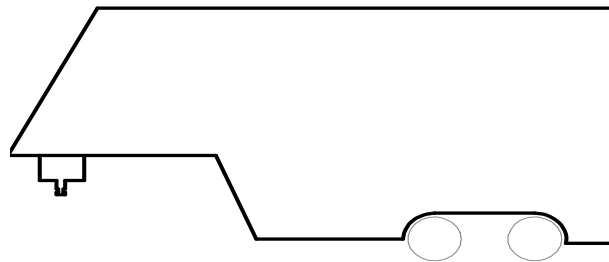
**Figura 16**

REMOLQUE DE FÁBRICA + TANQUES  
DE AGUA LLENOS + CARGA, ETC.  
= PESO BRUTO DEL REMOLQUE

## 1. Revisar las calificaciones del remolque:

Calificación del remolque del vehículo: \_\_\_\_\_

Calificación del enganche de la serie M: 20,000 lbs.

Peso bruto del remolque (Figura 16): \_\_\_\_\_.

\*El peso del remolque debe ser el inferior de estas calificaciones registradas para unas condiciones seguras.

2. Los enganches Reese están diseñados para uso con remolques de recreación de quinta rueda únicamente.

3. Use únicamente un king pin SAE de 2 pulgadas con su Enganche de Quinta Rueda Serie M.

4. Aproximadamente 15%-25% del peso del remolque debe estar en el enganche (peso del Pin). (Ver Fig. 17)

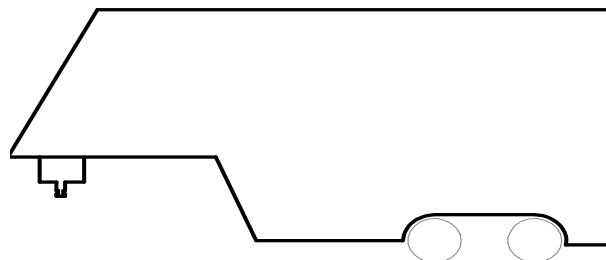
**Figura 17**

15-25%  
PESO BRUTO  
DEL REMOLQUE  
(PESO DEL PIN)

75-85%  
PESO BRUTO  
DEL REMOLQUE

5. Los vehículos vienen en muchas configuraciones diferentes. El enganche de la serie M de Reese está diseñado para uso en vehículos livianos como la GMC Sierra y la Chevrolet Silverado. Recomendamos el uso de vehículos livianos de cama larga (8 pies) para la mejor combinación en el despeje de giro del vehículo - remolque.

**AVISO:** La distancia desde la parte posterior de la cabina del vehículo hasta el centro del eje posterior del vehículo ("X" en la Figura 18), debería ser aproximadamente 4 pulgadas mayor que la mitad del ancho del remolque (Y" en la Figura 18)

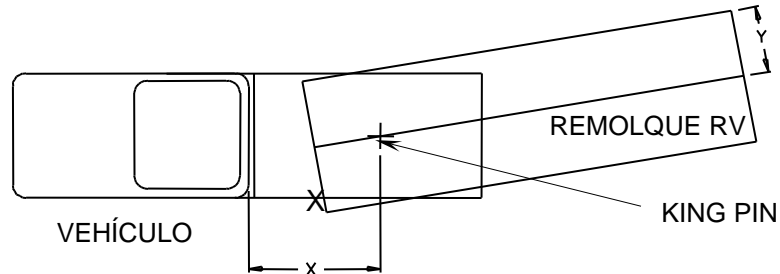
**Figura 18**

6. Si se va a usar un vehículo pickup de cama corta (inferior a 8' pero más de 6') para remolcar, Reese recomienda que el remolque esté equipado con una caja conectora extendida para ayudar a ganar distancia de despeje adicional para giros del vehículo - remolque (Consultar las opciones del fabricante del remolque) (Figura 19).

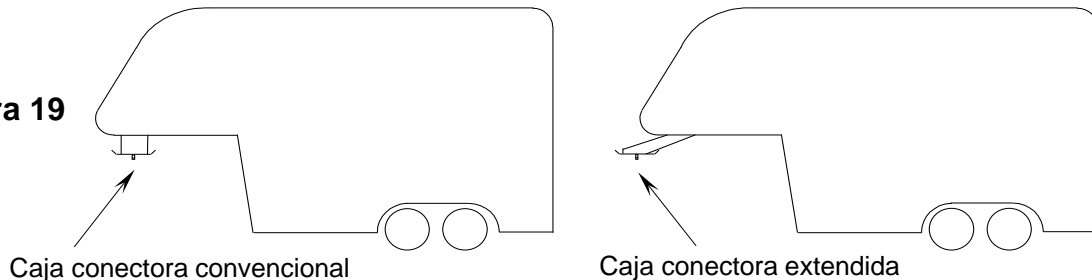
**Figura 19**

**ADVERTENCIA:** ¡No instalar este enganche de quinta rueda ni intentar remolcar con un vehículo tipo pickup de base corta inferior a 6 pies, a menos que el remolque esté equipado con una caja conectora Sidewinder REESE o Revolution. Si se hace, podría ocasionar daños en el vehículo, lesiones graves o la muerte.

7. La altura del enganche y de la caja conectora se debe ajustar de manera que el remolque esté nivelado aproximadamente a medida que se remolca. Permita aproximadamente 6 pulgadas de despeje entre la parte superior de las paredes del pickup y la parte inferior del frente del remolque para el cabeceo y rollido del remolque. (Ver Fig. 20) Para uso fuera de la carretera permitir más despeje entre las paredes del vehículo pickup y el remolque.

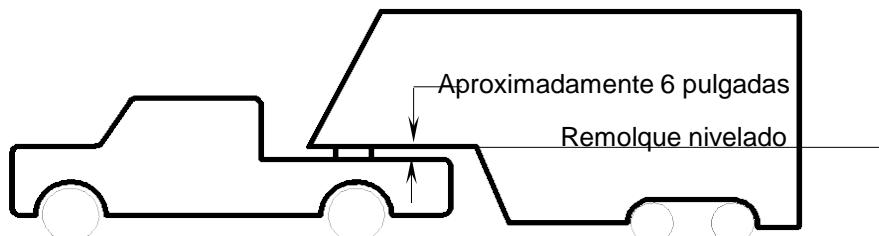
**Figura 20**

**PAUTAS PARA DETERMINAR EL ENGANCHE, EL VEHÍCULO Y EL REMOLQUE CORRECTOS**

## 8. Determinación de la altura del enganche:

I. Con el remolque nivelado y sobre una superficie nivelada, medir desde el piso hasta la caja del King Pin, "A" en la Figura 21.

II. Medir desde la altura del interior de la cama del vehículo, "B" en la Figura 21. Las dimensiones "C" y "D" de la Figura 21 pueden usarse para determinar el despeje sobre los largueros laterales, como se menciona en el paso 7.

$$\text{Altura del enganche} = A - B + 2''$$

El valor de 2" es un estimado de la compresión de suspensión debido al peso del king pin del remolque. Esta compresión podría oscilar entre 1"-5" dependiendo del vehículo y remolque que se usen.

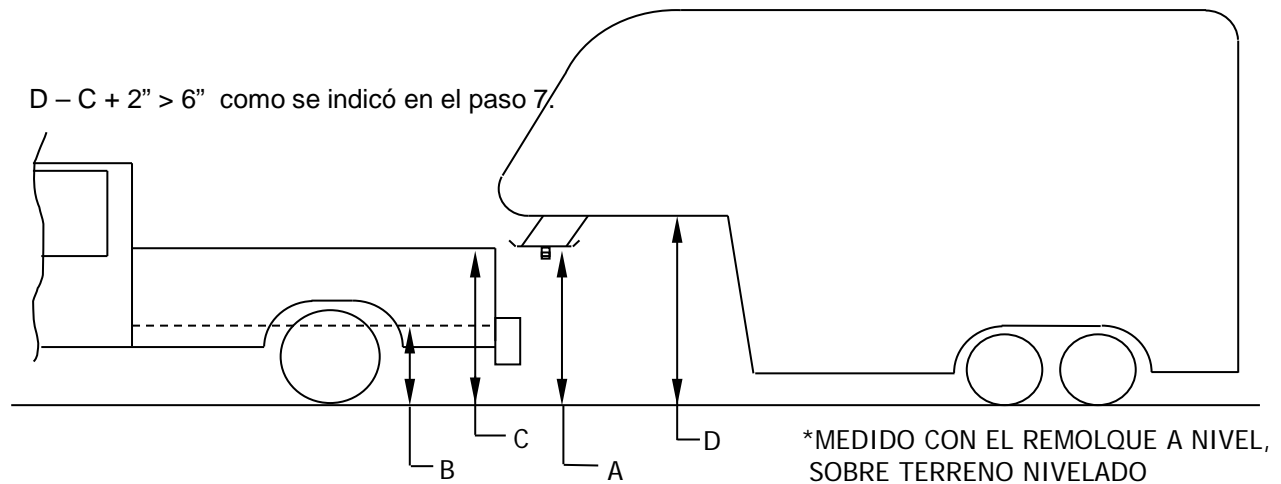
**Figura 21**

9. Si se va a usar una placa de lubricación con una Quinta Rueda Serie Elite, debe tener al menos 12" de diámetro y un grosor no superior a 3/16". Reese ofrece esta placa de lubricación opcional como parte # 83001.

**ADVERTENCIA:**

•La conexión del cableado del remolque debe localizarse en el costado de la base del vehículo entre el asiento del conductor y la rueda trasera para evitar que los operadores trabajen entre el vehículo y el remolque.

•Evitar colocar cualquier parte del cuerpo debajo del remolque o entre el vehículo y el remolque. El movimiento no esperado o accidental del vehículo o del remolque puede causar lesiones serias o muerte

•Si se debe colocar cualquier parte de su cuerpo debajo del remolque o entre el vehículo y el remolque, se DEBEN seguir TODOS los pasos siguientes:

- Revisar que la transmisión del vehículo esté en posición de estacionamiento
- Revisar que el freno de emergencia esté activado
- Colocar bloques al frente y detrás de todas las llantas del remolque
- Revisar que el tren de apoyo del remolque esté apoyado en terreno firme

# VISTAZO GENERAL DE LA POSICIÓN DE LA MANIJA

## Posición lista para recibir:

### ¿Cuándo estará el cabezal en esta posición?

- Cuando se entrega
- Cuando el enganche no está en uso
- Cuando se acopla al remolque
- Después del desacoplamiento del remolque

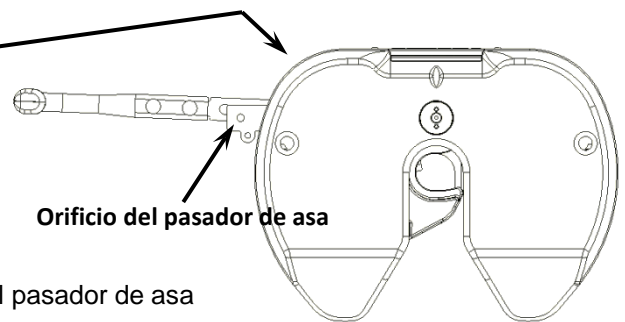
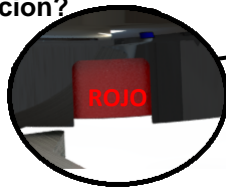

FIG. 10

## Cómo saber si el cabezal está en esta posición:

- La manija se saca de manera que los orificios no se alineen para el pasador de asa
- La manija se desplaza fácilmente hacia la cabina y vuelve a la posición predeterminada al soltarla
- El indicador se muestra en **ROJO**

## Posición bloqueada:

### ¿Cuándo estará el cabezal en esta posición?

- Cuando se acopla al remolque

## Cómo saber si el cabezal está en esta posición:

- La manija está en una posición donde los orificios se alinean para la inserción del pasador de asa.
- El indicador se muestra 100% en **VERDE**

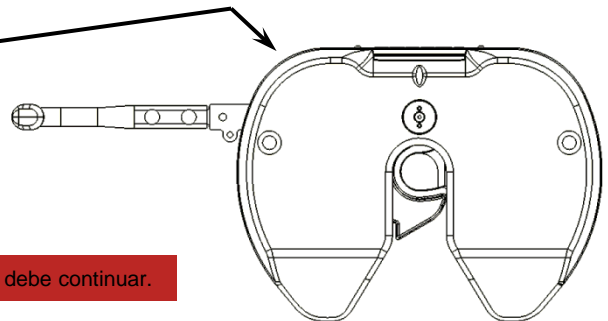
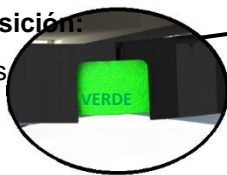

FIG. 11

**PELIGRO:** Cualquier posición parcial del indicador (rojo y verde) significa que NO se debe continuar.

## Posición desenganchada:

### ¿Cuándo estará el cabezal en esta posición?

- Al desenganchar el remolque

## Cómo saber si el cabezal está en esta posición:

- La manija está en la posición indicada\*
- El indicador se muestra en **ROJO**

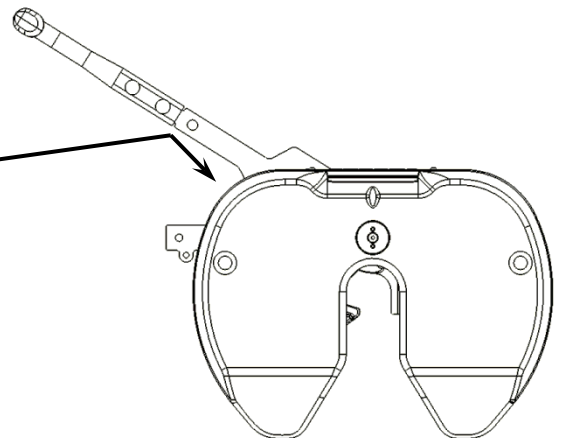
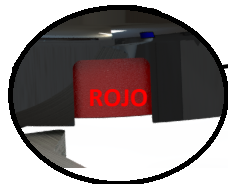

FIG. 12

**AVISO:** Si hay tensión entre el vehículo y el remolque, el vehículo o el remolque pueden moverse cuando se hala la manija. En este caso, la manija empezará a regresar a la posición "lista para recibir", pero el remolque seguirá desacoplado.

# PROCEDIMIENTO PARA EL ENGANCHE

Antes de acoplarse a un remolque, verificar que la altura del enganche de quinta rueda sea correcta. Las pautas sobre cómo ajustar correctamente la altura del enganche de quinta rueda se encuentran en la página 5.

**ADVERTENCIA:** No seguir estas instrucciones podría resultar en daños a la propiedad, lesiones de gravedad /o muerte.

1. Asegurarse de que el vehículo y el remolque estén en posición de acoplar
  - A. El enganche de la quinta rueda está correctamente asegurado al vehículo
  - B. La puerta trasera del vehículo se baja si es necesario
  - C. Los bloques/cuñas están firmemente colocados contra cada rueda del remolque para evitar cualquier posible movimiento hacia atrás o hacia adelante.
  - D. La caja conectora está a la altura correcta para enganchar (Fig. 13 y 14).
  - E. Verificar que el cabezal esté en la posición "listo para recibir" (pág. 4 (Fig.10))

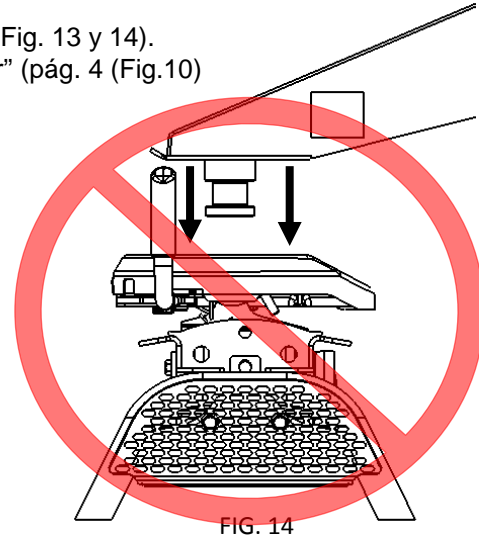
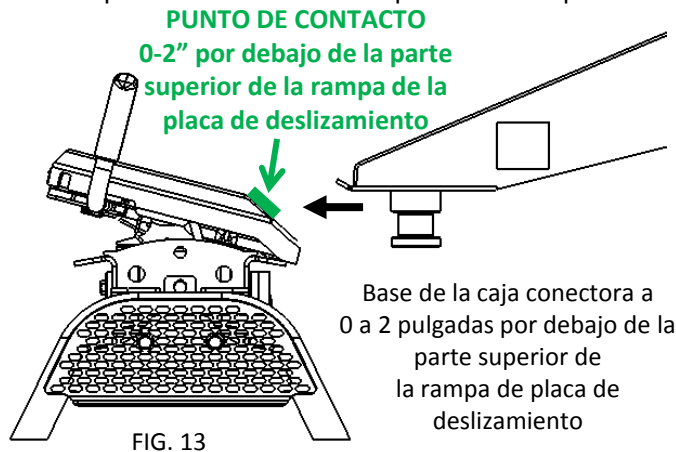

2. Dar reversa lentamente con el vehículo hacia el remolque de manera que el King Pin del remolque y el embudo de la quinta rueda se alineen. El enganche se enganchará automáticamente cuando el vehículo se acerque completamente al King Pin del remolque. Cuando esto ocurra, el indicador marcará 100% **verde** (pág. 4, Fig. 11)\*
3. Realizar prueba de tracción
  - A. Con las ruedas del remolque todavía firmemente bloqueadas, con el tren delantero firmemente sobre el suelo apoyando el peso del remolque y el freno del remolque activado, asegurarse de que no haya nadie entre el vehículo y el remolque.
  - B. Tratar de halar el remolque lentamente hacia adelante. Si el remolque está correctamente acoplado, continuar con el paso 4. Si el remolque no está correctamente enganchado, el remolque se separará del enganche y el vehículo se moverá hacia adelante. Repetir los pasos 1 a 3.
4. Insertar el pasador de asa en el orificio del pasador de asa, como se muestra en la figura 15, o bloquearlo para mayor seguridad. Las posibles dimensiones de bloqueo se muestran en la página 10.

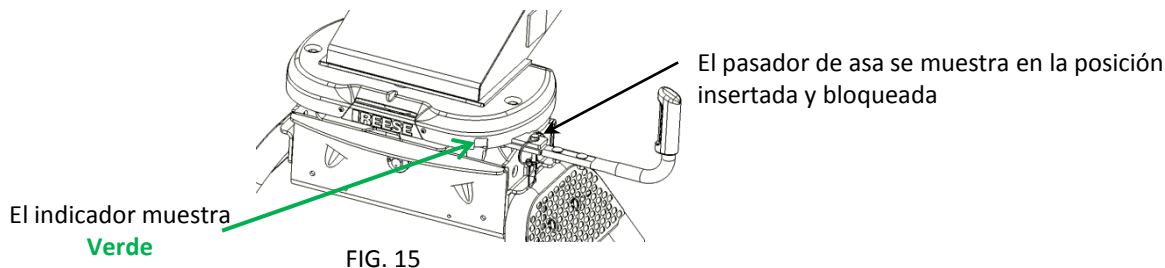

1. Desconectar el cable eléctrico y el cable del interruptor de rompimiento entre el vehículo y el remolque, levantar la puerta trasera según sea necesario.
2. Retirar las cuñas/bloques y levantar los gatos del remolque.

\* La mordaza no puede cerrarse si está bajo alta carga de compresión. Si está totalmente metida en el remolque y no está completamente bloqueada, halar el vehículo ligeramente hacia delante para retirar la carga sobre la mordaza. La manija se bloqueará automáticamente.

**DIMENSIONES DE BLOQUEO****POTENCIALES**

3/4" o más

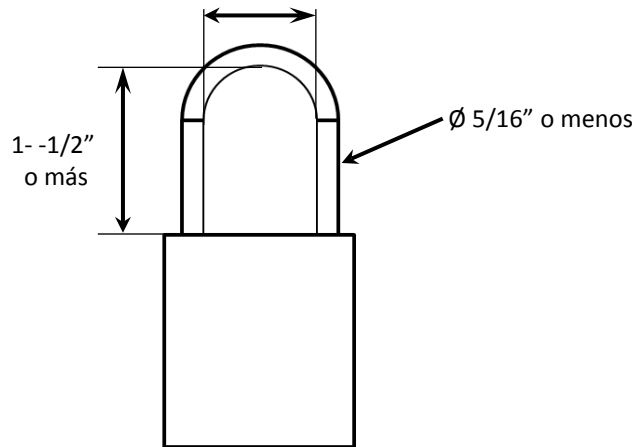
**Procedimiento para el desenganche**

**ADVERTENCIA:** No seguir estas instrucciones podría resultar en daños a la propiedad, lesiones de gravedad /o muerte.

- 1) Verificar que el remolque esté seguro:
  - A. Los bloques están firmemente colocados contra cada rueda del remolque para evitar cualquier posible movimiento hacia atrás o hacia adelante.
  - B. Los gatos del remolque están abajo y firmes en el suelo
- 2) Verificar que el vehículo esté listo para el desenganche:
  - A. La puerta trasera se baja según sea necesario.
  - B. El cable eléctrico y el cable del interruptor de rompimiento están desconectados.
- 3) Dado que el vehículo y el remolque pueden desplazarse cuando se desenganchan, verificar que no haya personas ni vehículos cerca del vehículo o del remolque cuando se desenganchen.
- 4) Retirar el pasador de asa del orificio de bloqueo y mover la manija a la posición de desenganche (figura 17) halando y empujando la manija hacia la cabina\*.

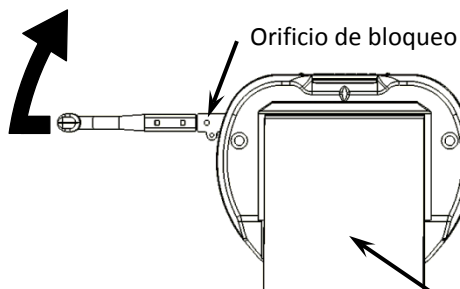

FIG. 16

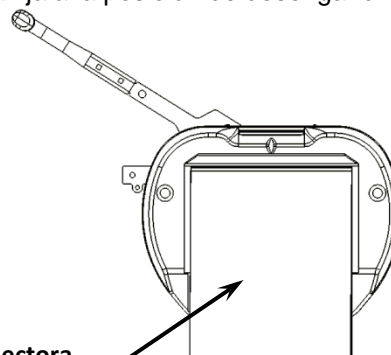

FIG. 17

Caja conectora  
del remolque

- 5) Conducir el vehículo hacia adelante, lentamente lejos del remolque.

\*Si hay tensión entre el vehículo y el remolque, el vehículo o el remolque pueden moverse cuando se hala la manija. En este caso, la manija empezará a regresar a la posición "lista para recibir", pero el remolque todavía se desacoplará.

**MANTENIMIENTO**

Esta unidad está diseñada para necesitar muy poco mantenimiento y ser una de las más silenciosas del mercado.  
Para garantizar un rendimiento a largo plazo, se recomienda lubricar como se indica a continuación;

**Cada uso**

1. Aplicar grasa a la superficie de la placa de deslizamiento, para proporcionar una superficie lubricada para su acoplamiento al remolque.  
Nota: Se pueden usar placas plásticas de lubricación para evitar el derrame de grasa. La placa no debe exceder 3/16" de espesor para asegurar que el enganche funcione correctamente. Se recomienda la placa de lubricación de quinta rueda REESE # 83001.
2. Aplicar grasa a la mordaza de la quinta rueda y/o King Pin en el remolque.

Placa de deslizamiento

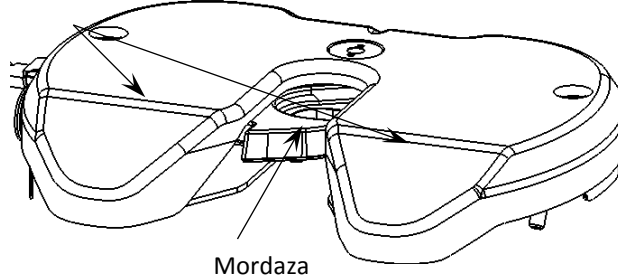

FIG. 8

**Anualmente/Según sea necesario**

1. Aplicar grasa a través del accesorio para grasa en la parte superior de la unidad. (Se requiere engrasar la aguja). El cabezal viene preengrasado
2. Aplicar grasa de litio a los mecanismos internos; rotar la manija unas cuantas veces para distribuir el lubricante.  
Nota: Podría ser necesario limpiar la unidad para eliminar residuos grandes antes de aplicar grasa.
3. El engrase de los ensambles del pivote se puede hacer fácilmente con una pistola de grasa con un adaptador de aguja instalado.
4. La resistencia del ensamble del pivote se preestablece en la fábrica. Si el cabezal gira y hace ruido cuando el remolque no está conectado, ajustar la resistencia apretando el perno de pivote 1/2 vuelta a la vez (2 vueltas completas máx.). Ver Figura 9B.
5. El ensamble del pivote puede ser reconstruido si es necesario. Las instrucciones para hacerlo estarán en el kit de reconstrucción.

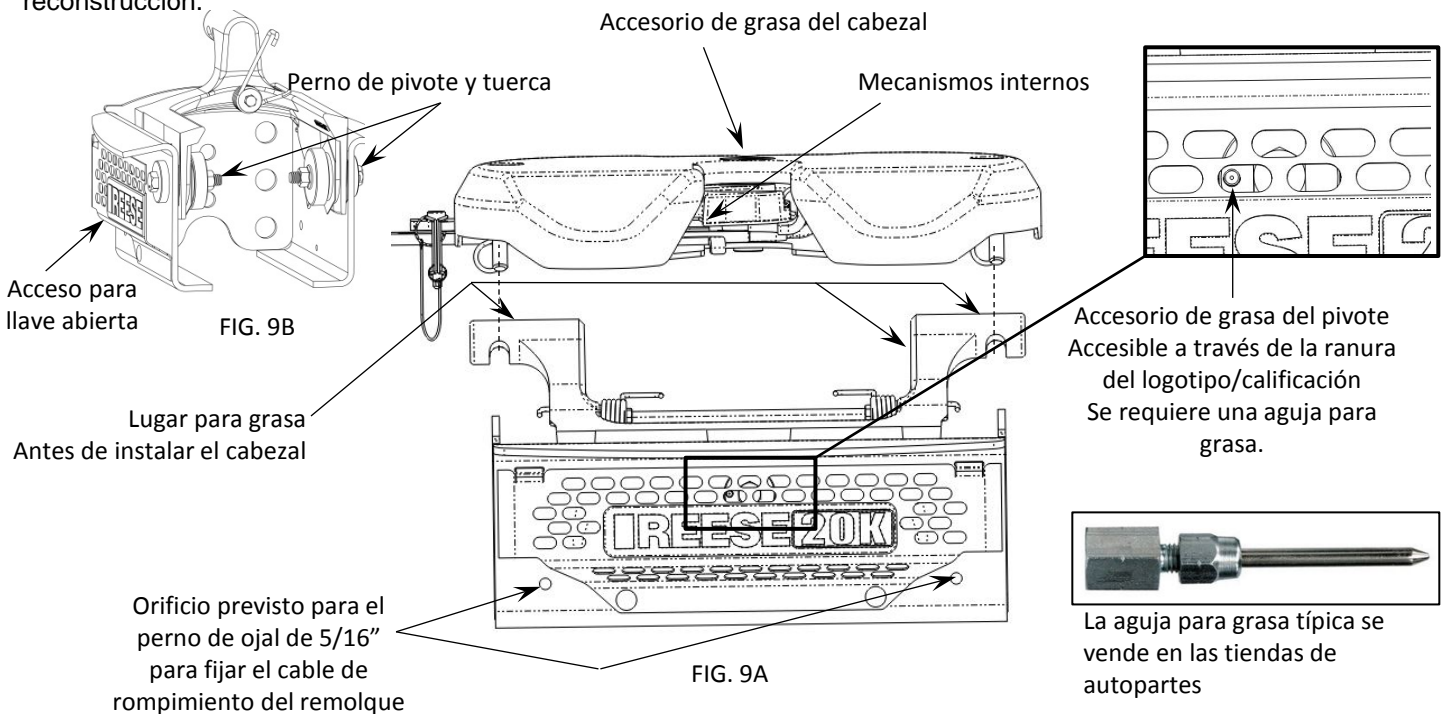

FIG. 9B

FIG. 9A

Número de parte comprada:  
 Lugar de compra:  
 Fecha de compra:  
 Fecha de fabricación de la pieza (ubicada en el adhesivo del lado del conductor):

**NOTAS:**

---



---



---



---



---

**GARANTÍA LIMITADA DE POR VIDA**

- Garantía de por vida limitada** ("Garantía"). Horizon Global ("Nosotros") garantiza al comprador minorista original únicamente ("usted") que el producto estará libre de defectos materiales y de mano de obra, con la excepción del uso y desgaste habitual, siempre y cuando la instalación y el uso del producto esté de acuerdo con las instrucciones del producto. No existen otras garantías, expresas o implícitas, incluida la garantía de comerciabilidad o idoneidad para un propósito particular. Esta garantía no es transferible.
- Limitaciones de la garantía.** Esta Garantía limitada no cubre lo siguiente: (a) desgaste normal y habitual; (b) daño por abuso, negligencia, mal uso, o como resultado de cualquier accidente o de cualquier otra manera; (c) daño por aplicación o instalación incorrectas o sobrecarga; (d) mantenimiento y reparación incorrectos; y (e) alteración del producto de cualquier manera por alguien que no seamos nosotros, con la única excepción de alteraciones realizadas de acuerdo con las instrucciones del producto y de una manera profesional.
- Obligaciones del comprador.** Para hacer una reclamación de Garantía, contáctenos en 47912 Halyard Drive Suite 100, Plymouth, MI 48170, 1-800-632-3290, identifique el producto por número de modelo y siga las instrucciones que se le darán para la reclamación. Cualquier producto devuelto que se reemplace o se reembolse se convierte en propiedad nuestra. Usted será responsable por los costos de envío del producto. Conservar el recibo de compra para verificar la fecha de compra y que usted es el comprador original. Nos debe entregar el producto y el recibo de compra para procesar su reclamo de garantía.
- Límites de compensación.** La sustitución del producto es Su único recurso bajo esta Garantía. No seremos responsables por el servicio o cargos de mano de obra en los que se incurra al quitar o reemplazar un producto o cualquier daño de cualquier tipo.
- Riesgo asumido.** Usted reconoce y acepta que cualquier uso del producto para cualquier propósito diferente al uso(s) especificado(s) en las instrucciones del producto es a su propio riesgo.
- Ley gobernante.** Esta Garantía le otorga derechos legales. Usted también podría tener otros derechos que varían de estado a estado. Esta Garantía está regida por las leyes del estado de Michigan, sin importar las normas relativas a conflictos de ley. Las cortes estatales ubicadas en el condado de Oakland, Michigan tendrán la jurisdicción exclusiva para cualquier disputa que surja con respecto a esta garantía.

Horizon Global America, Inc

47912 Halyard Drive Suite 100  
Plymouth, MI 48170

FOR INSTALLATION WITH M5  
HEAD AND CENTER SECTION

M5 GM LEG

**WARNING:** Failure to follow installation and hitch-up instructions may cause property loss, serious injury, or death!

**CAUTION:** Under no circumstances do we recommend exceeding the towing vehicle manufacturers recommended vehicle towing and load capacity.

## READ ALL INSTRUCTIONS BEFORE STARTING THE INSTALLATION OR USE

**Equipment Required:**

- M24 Socket
- Pliers
- Torque wrench

#	Description	Qty.
1	M5 GM Leg (30889)	1
2	Bolt-M16 x 2 x 40mm CL10.9	4
3	Washer - 5/8" Conical	4
4	Handle, T-Pin Locking	4
5	Lynch Pin, Handle Lock	4
6	Castle Nut, M5 GM	4
7	Cotter Pin, M5 GM Leg	8
8	T-Pin, GM M5	4
9	T-Bushing, GM M5	4

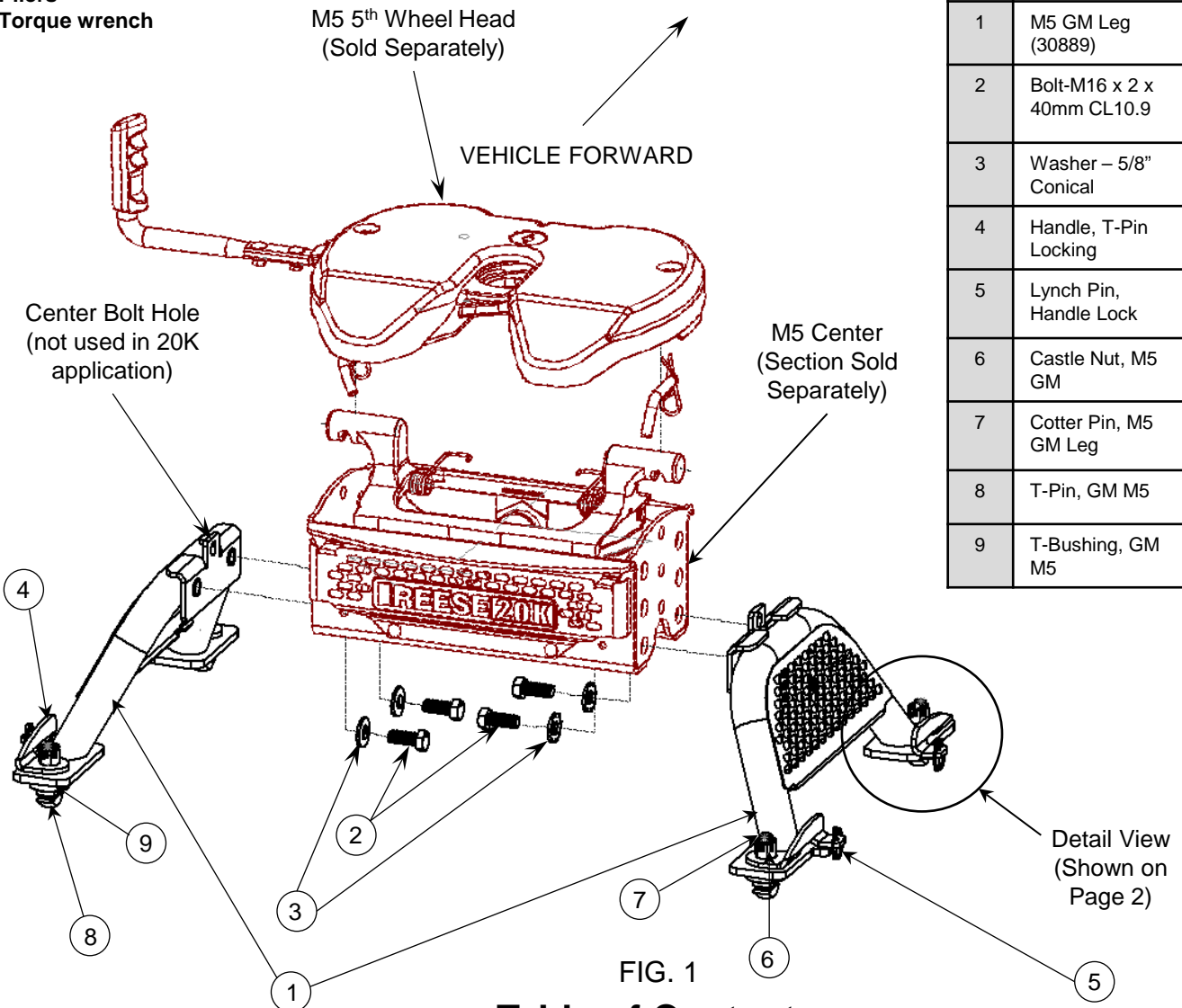

FIG. 1

## Table of Contents

Installation	p 2	Maintenance	p 6
Assembly and Installation	p 2	Warranty	p 7

\*Note: Head and Center Section instructions can be found under their individual part number

**ASSEMBLY AND INSTALLATION**

1. The M5 GM Leg comes pre-assembled, adjusted, and ready to install.

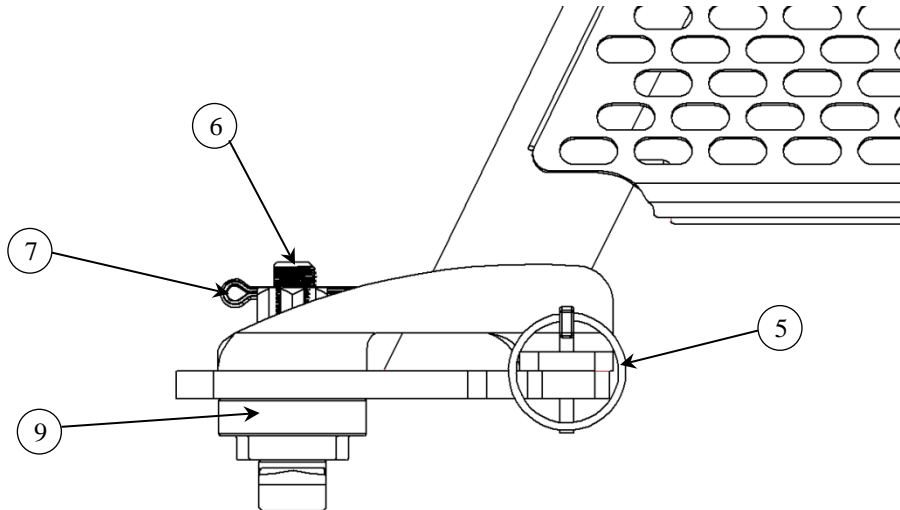

2. Determine which center section mounting holes to use to ensure a minimum of 6" clearance between the truck bed rail and the bottom of the trailer. ( For more detail, please refer to the **GUIDELINES FOR MATCHING HITCH, TRUCK, AND TRAILER** section located in the head and center section instruction sheet.) Legs should be attached at the same height on both sides of unit. This unit has 4" of vertical adjustment.
3. Using the four (4) M16x40mm Hex Head Bolts, Attach the legs to the center section structure, threading the bolts from the inside of the center section into the threaded portion of the legs. Finger tighten bolts initially until final adjustments are made.

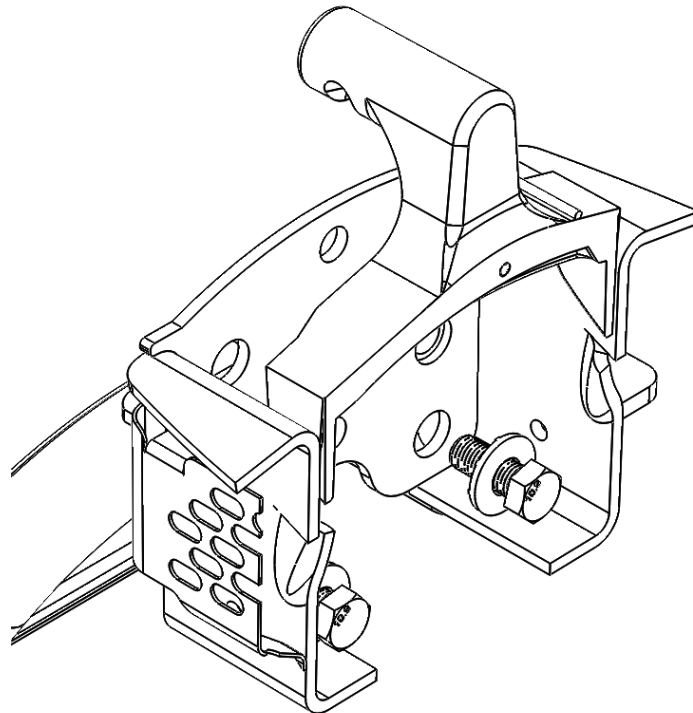

4. During assembly of M5 GM Leg to M5 Center Section, make sure that the flanges on the leg structure (A) are completely seated in the corresponding holes of the center section (B).

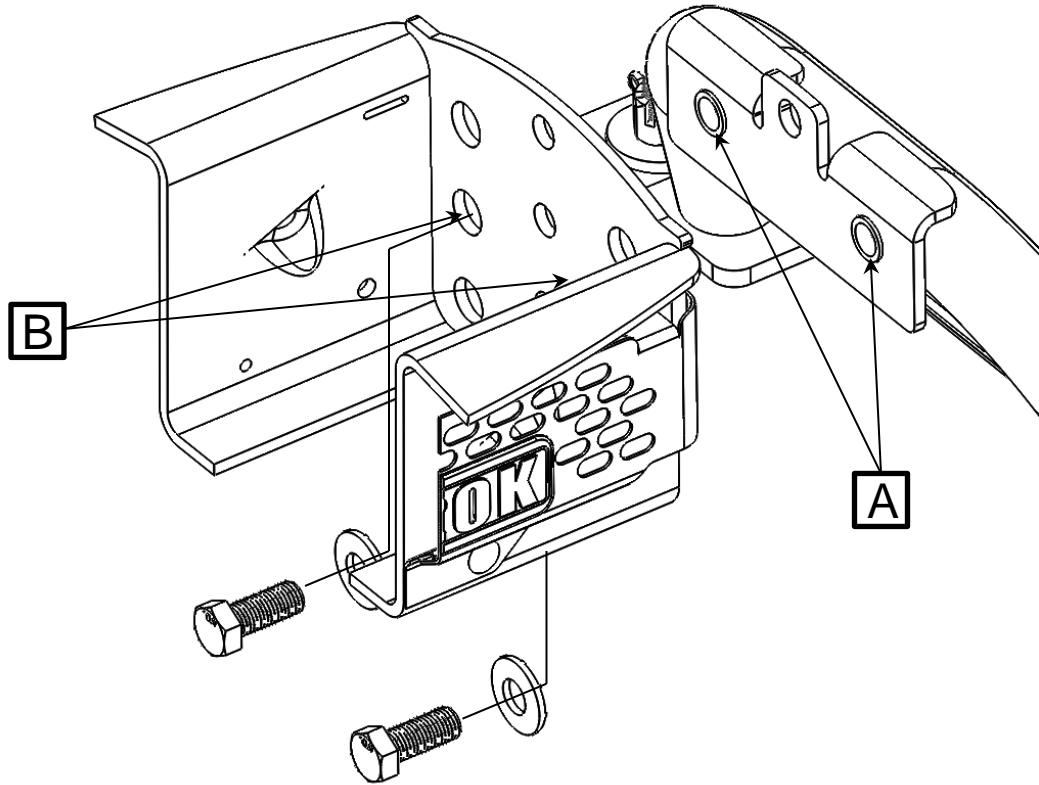

5. Remove the four (4) lynch pins, and position legs over pucks with handles in **OPEN** position as shown.

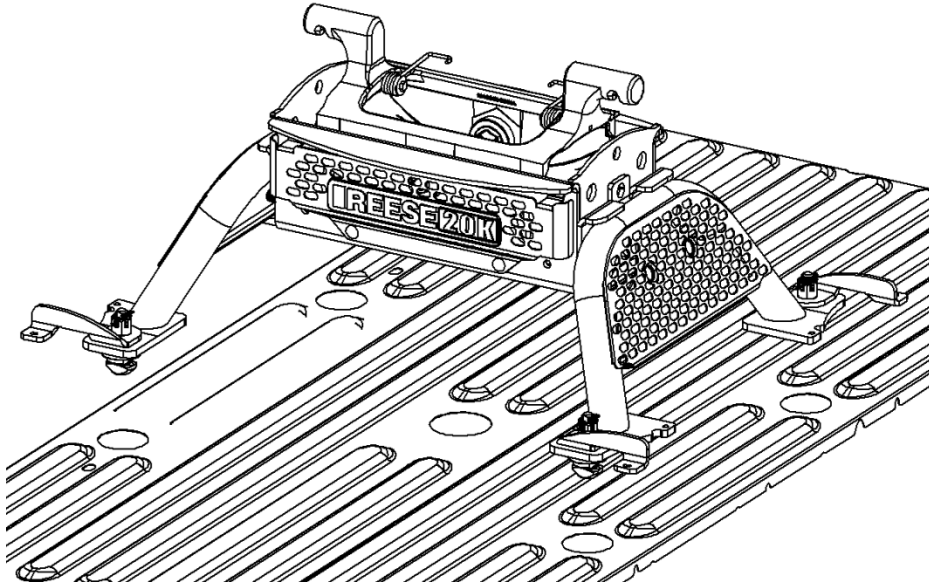

6. Once unit has been placed in pucks, rotate handles back to **CLOSED** position and insert the lynch pins back into each foot to prevent handles from opening during operation.

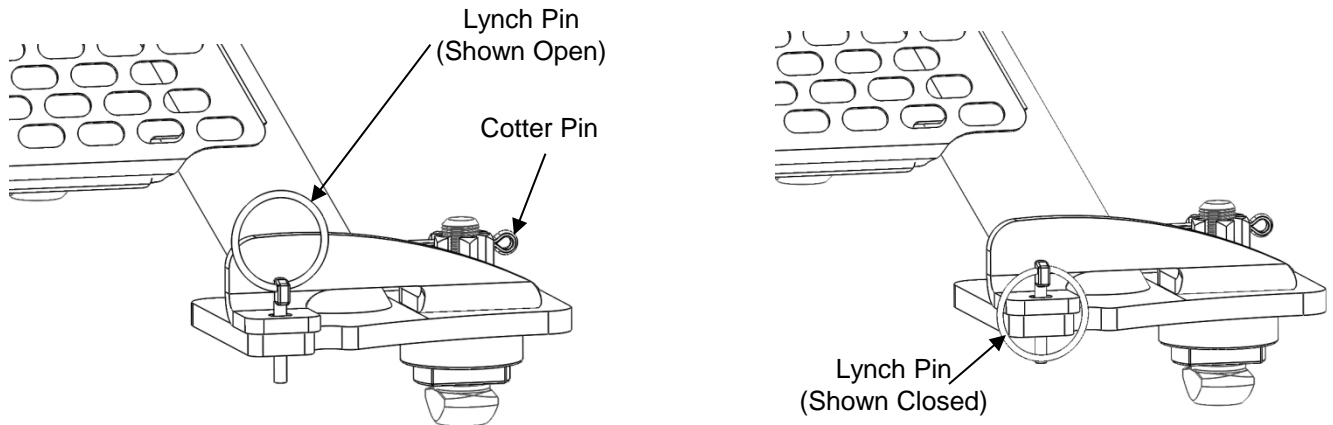

7. Due to variations in truck underbed, it is normal for some handles to be loose and other handles to be too tight to lock. If a handle appears too loose and rattles or cannot be closed fully, remove the cotter pin and adjust castle nut by hand to a position where handle does not rattle and is able to close.

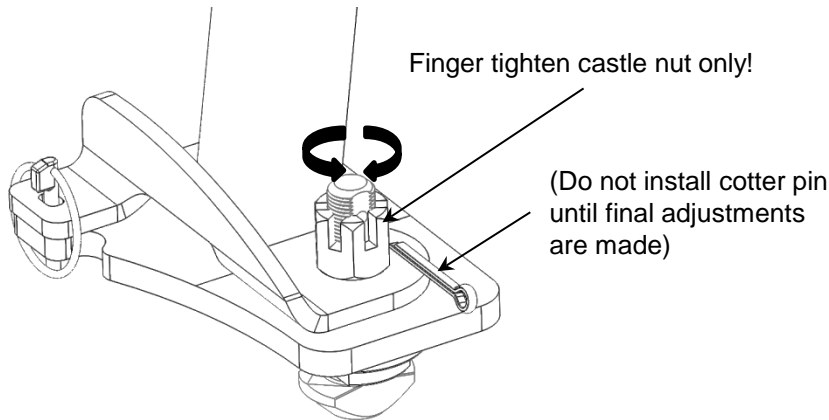

8. Once handle adjustment is satisfactory, re-insert cotter pin and bend end with pliers to hold in place. Additional cotter pins are provided in the hardware kit for your convenience.
9. With GM Leg T-Pin handles locked and T-Pins securely held in under bed structure, tighten each M16 hex-head bolt to 220 ft-lb of torque.
10. Verify that hitch is tight to truck bed by lifting each side of the hitch.
11. Assemble head to center section per instructions included with M5 Center Section and Head.

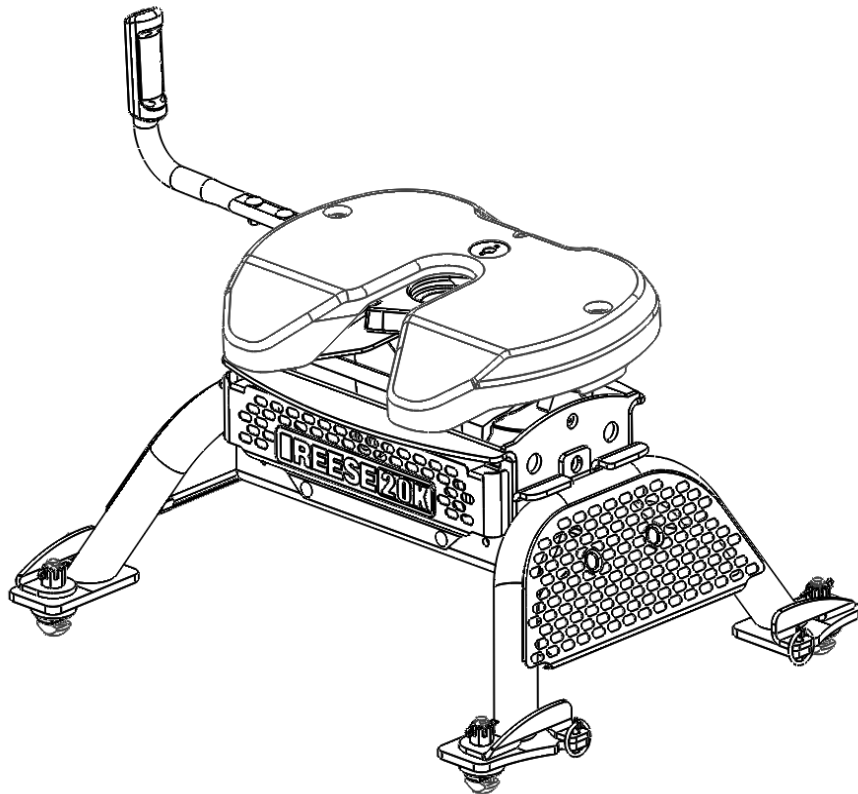

**MAINTENANCE**

In order to maintain performance over the life of the product:

1. Before any trip, verify that cotter pins, foot bracket and castle nut are not damaged and are securely locked. Additionally ensure that the lynch pins are also securely locked in place, with little to no vertical play. The image below shows the proper orientation of the lynch pin in relation to the foot.
2. Every 1,000 miles, check the M16 hex bolts that connect center section to legs to insure that they are still torqued to 220 ft-lb of torque.
3. For general maintenance of the entire 5<sup>th</sup> wheel hitch assembly please refer to the M5 head and center section instruction sheet.

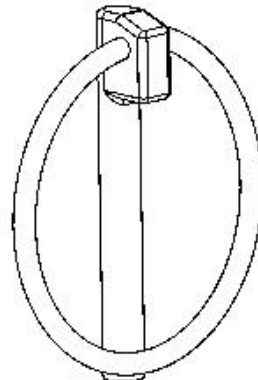
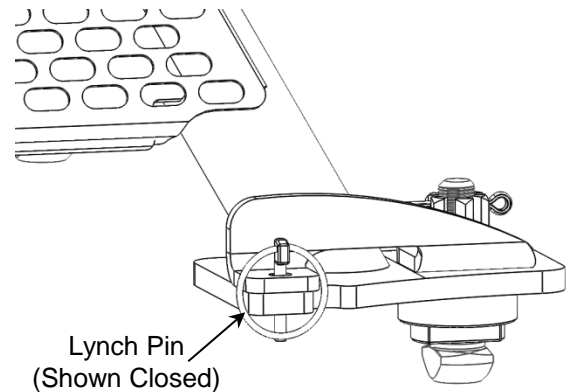
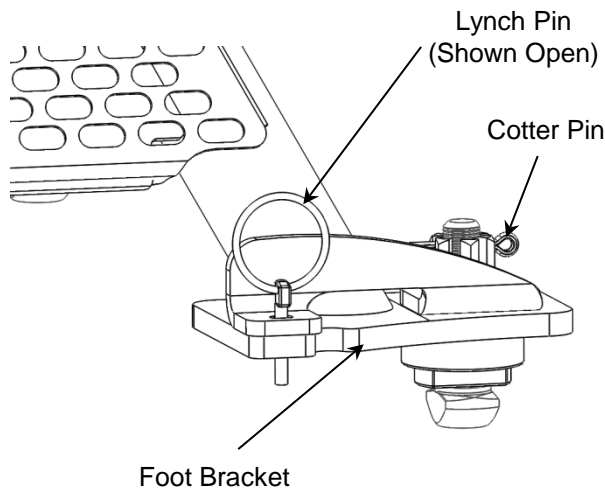

Lynch pin shown in properly closed position  
Do not reverse loop to other side of pin

Part Number Purchased:  
 Place of Purchase:  
 Date of Purchase:  
 Part Manufactured Date (located on driver-side sticker):

**NOTES:**

---



---



---



---



---



---

**LIMITED LIFETIME WARRANTY**

- 1. Limited Lifetime Warranty (“Warranty”).** Horizon Global (“We” or “Us”) warrants to the original consumer purchaser only (“You”) that the product will be free from material defects in both material and workmanship for a period of lifetime of ownership, ordinary wear and tear excepted; provided that installation and use of the product is in accordance with product instructions. There are no other warranties, express or implied, including the warranty of merchantability or fitness for a particular purpose. This warranty is not transferable.
- 2. Limitations on the Warranty.** This Warranty does not cover: (a) normal wear and tear; (b) damage through abuse, neglect, misuse, or as a result of any accident or in any other manner; (c) damage from misapplication, overloading, or improper installation; (d) improper maintenance and repair; and (e) product alteration in any manner by anyone other than Us, with the sole exception of alterations made pursuant to product instructions and in a workmanlike manner.
- 3. Obligations of Purchaser.** To make a Warranty claim, contact Us at 47912 Halyard Drive Suite 100, Plymouth, MI, 48170, 1-800-632-3290, identify the product by model number, and follow the claim instructions that will be provided. Any returned product that is replaced by Us becomes our property. You will be responsible for return shipping costs. Please retain your purchase receipt to verify date of purchase and that You are the original consumer purchaser. The product and the purchase receipt must be provided to Us in order to process Your warranty claim.
- 4. Remedy Limits.** Product replacement is Your sole remedy under this Warranty. We shall not be liable for service or labor charges incurred in removing or replacing a product or any incidental or consequential damages of any kind.
- 5. Assumption of Risk.** You acknowledge and agree that any use of the product for any purpose other than the specified use(s) stated in the product instructions is at Your own risk.
- 6. Governing Law.** This Warranty gives You specific legal rights, and You also may have other rights which vary from state to state. This Warranty is governed by the laws of the State of Michigan, without regard to rules pertaining to conflicts of law. The state courts located in Oakland County, Michigan shall have exclusive jurisdiction for any disputes relating to this Warranty.

Horizon Global America, Inc

47912 Halyard Drive Suite 100  
Plymouth, MI 48170

**ADVERTENCIA:** ¡No seguir las instrucciones de instalación y del enganche puede causar pérdidas materiales, lesiones graves o muerte!

**PRECAUCIÓN:** Bajo ninguna circunstancia recomendamos exceder la capacidad de remolque y de carga del vehículo recomendada por el fabricante del vehículo de remolque.

## LEER TODAS LAS INSTRUCCIONES ANTES DE EMPEZAR LA INSTALACIÓN

**Equipo necesario:**

- Cubo M24
- Alicates
- Llave de torque

#	Descripción	Cant.
1	Pata GM M5 (30889)	1
2	Perno, M16 x 2 x 40 mm CL10.9	4
3	Arandela cónica, 5/8"	4
4	Manija, pasador en T de bloqueo	4
5	Pasador de eje, bloqueo de la manija	4
6	Tuerca castelada, M5 GM	4
7	Pasador de bisagra, Pata M5 GM	8
8	Pasador en T, GM M5	4
9	Casquillo en T, GM M5	4

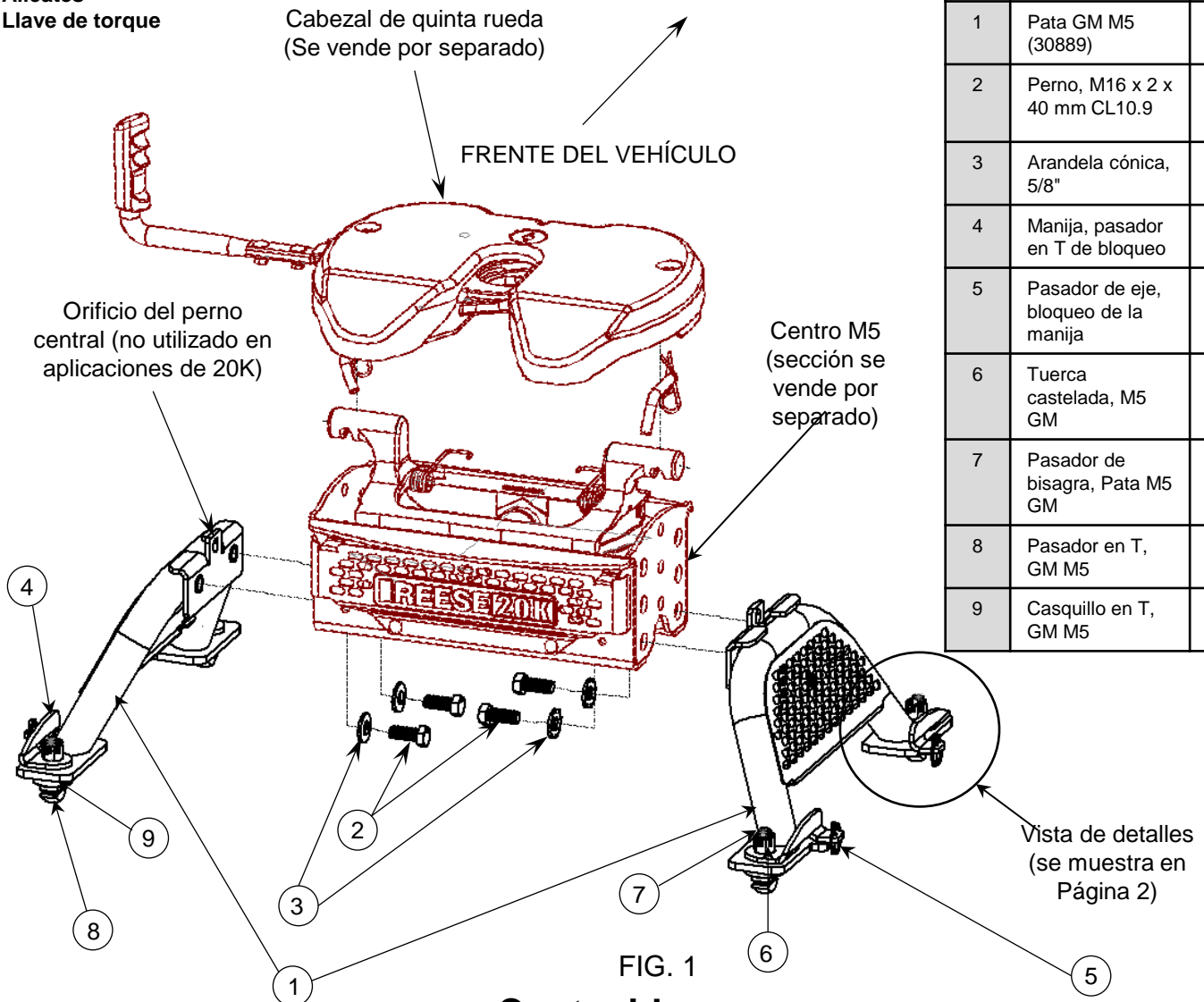

FIG. 1

### Contenido

**Instalación** Pág. 9  
**Ensamble e instalación** Pág. 9

**Mantenimiento** Pág. 13  
**Garantía** Pág. 14

\*Nota: Las instrucciones para el cabezal y la sección central se pueden encontrar bajo el número de pieza individual

**Ensamble e instalación**

1. La pata M5 GM viene preensamblada, ajustada y lista para instalar.

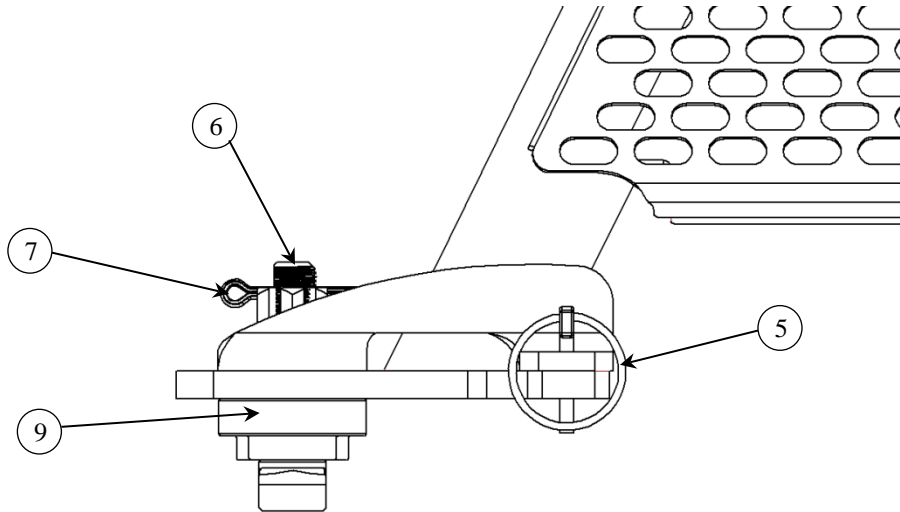

2. Determinar los orificios de montaje de la sección central que se usarán para asegurar un despeje mínimo de 6" entre el larguero de la cama del vehículo y la parte inferior del remolque. (Para más detalles, consultar la sección de **PAUTAS PARA DETERMINAR EL ENGANCHE, VEHÍCULO Y REMOLQUE CORRECTOS** ubicada en la hoja de instrucciones del cabezal y sección central). Las patas se deben sujetar a la misma altura en ambos lados de la unidad. Esta unidad tiene 4" de ajuste vertical.
3. Usando los cuatro (4) pernos de cabeza hexagonal M16x40 mm, fijar las patas a la estructura de la sección central, enroscando los pernos desde el interior de la sección central hacia la parte roscada de las patas. Apretar los pernos a mano inicialmente hasta que se realicen los ajustes finales.

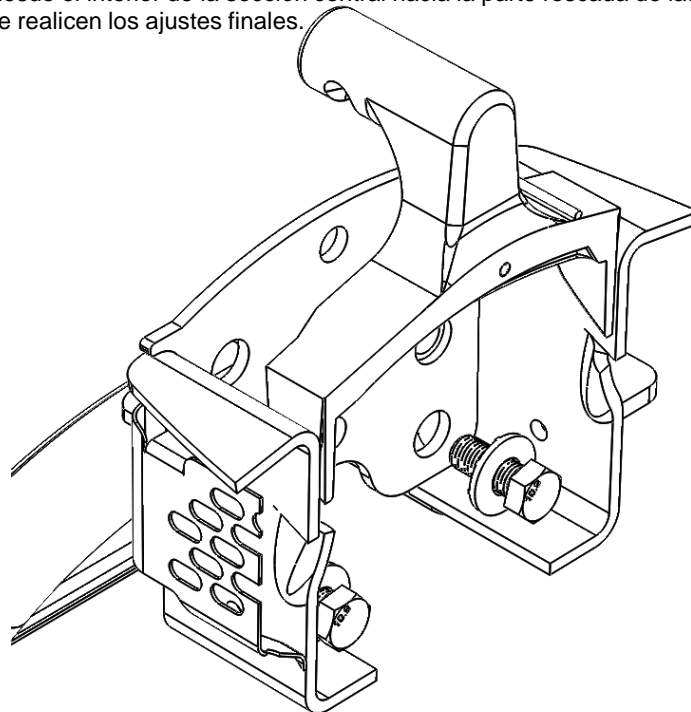

4. Durante el ensamble de la Pata M5 GM a la Sección Central M5, asegurarse de que las bridas de la estructura de la pata (A) estén completamente asentadas en los orificios correspondientes de la sección central (B).

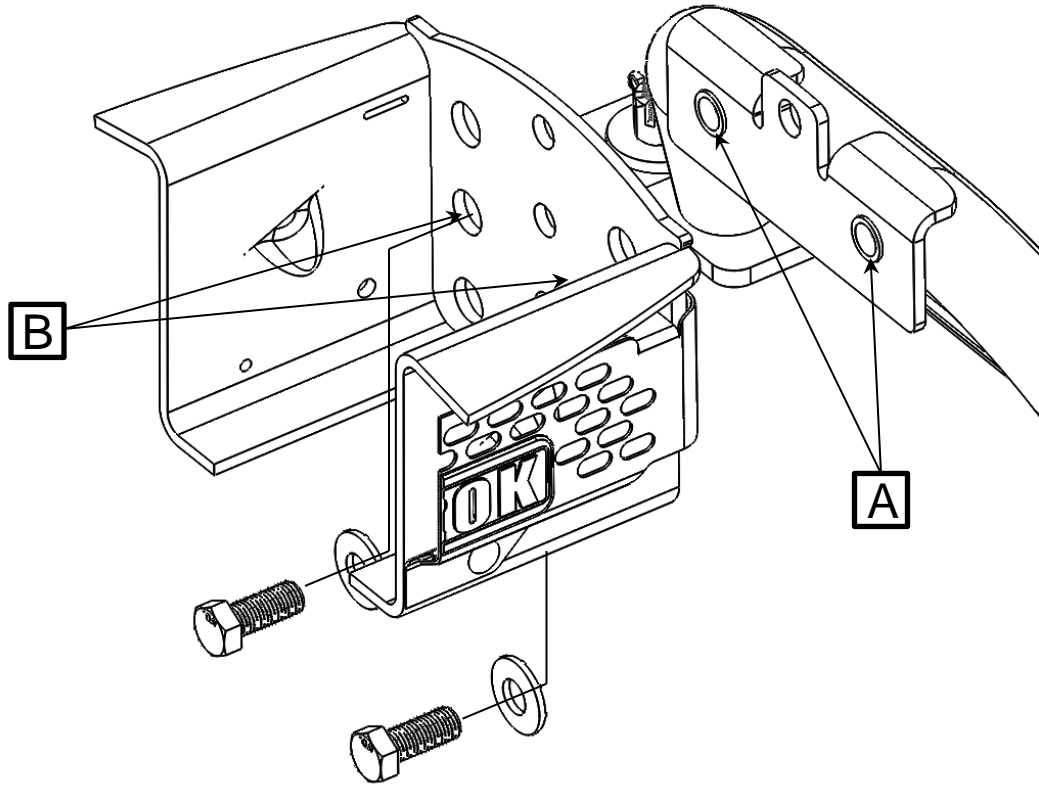

5. Retirar los cuatro (4) pasadores de eje y colocar las patas sobre los discos con las manijas en posición **ABIERTA** como se muestra.

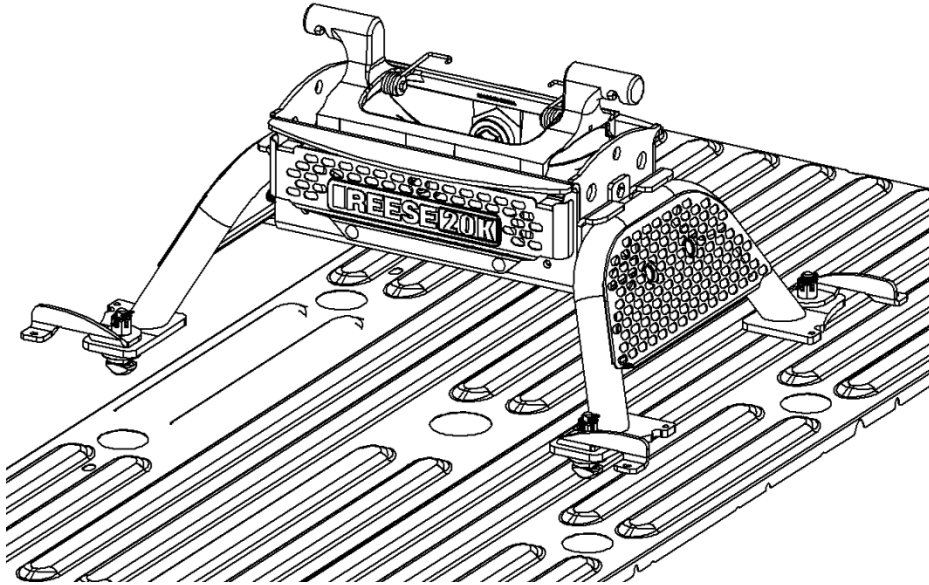

6. Una vez que la unidad se ha colocado en discos, rotar las manijas de nuevo a la posición **CERRADA** e insertar los pernos de eje en cada pata para evitar que las manijas se abran durante la operación.

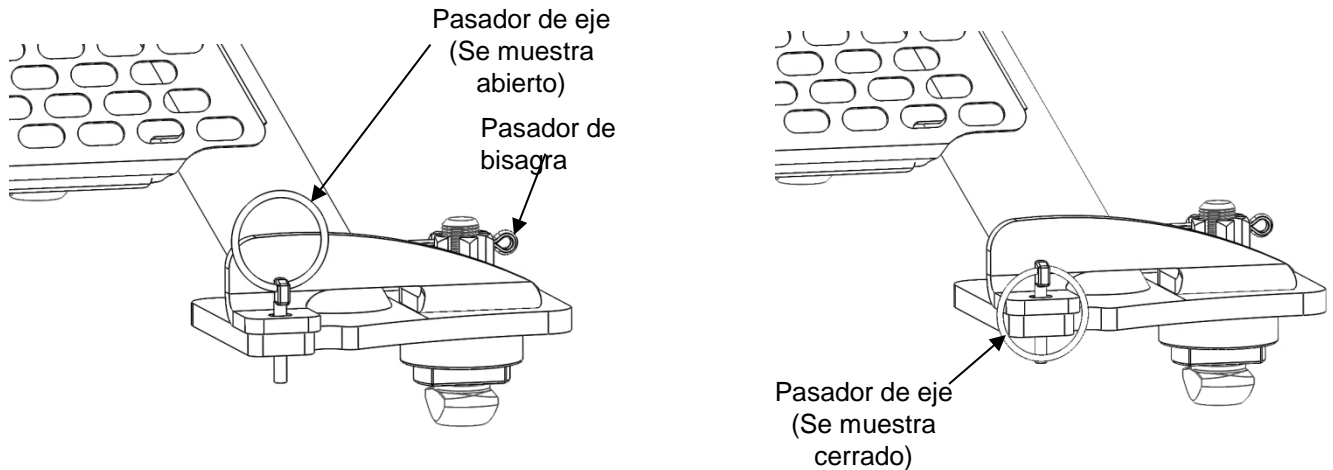

7. Debido a las variaciones en la parte baja del vehículo, es normal que algunas manijas estén sueltas y otras manijas estén demasiado apretadas para bloquear. Si una manija parece demasiado floja y suena, o no puede cerrarse completamente, retirar el pasador de bisagra y ajustar la tuerca castelada a mano a una posición en la que la manija no suene y se pueda cerrar.



8. Una vez que el ajuste de la manija sea satisfactorio, volver a insertar el pasador de bisagra y doblar el extremo con alicates para fijarlos en su lugar. Para su comodidad, se suministran pasadores de bisagra adicionales en el kit de piezas.
9. Con las manijas del pasador en T de la pata GM bloqueadas y los pasadores en T sujetados firmemente debajo de la estructura de la cama, apretar cada perno de cabeza hexagonal M16 a 220 pies-lb de torque.
10. Verificar que el enganche esté ajustado a la cama del vehículo levantando cada lado del enganche.
11. Ensamblar el cabezal a la sección central según las instrucciones incluidas con la sección central y el cabezal M5.

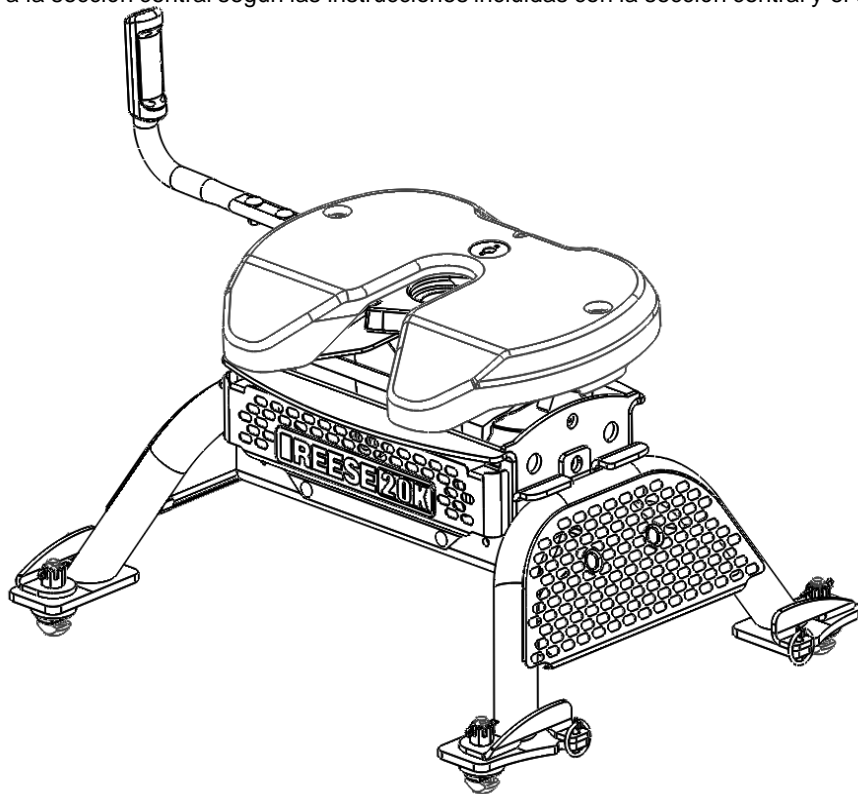

**MANTENIMIENTO**

Con el fin de mantener el desempeño durante la vida del producto:

1. Antes de cualquier viaje, verificar que los pasadores de bisagra, el soporte de la pata y la tuerca castelada no estén dañados y estén firmemente bloqueados. Además, verificar que los pasadores de eje también estén firmes en su lugar, con poco o ningún movimiento vertical. La imagen de abajo muestra la orientación correcta del pasador de eje en relación con la pata.
2. Cada 1,000 millas, verificar que los pernos hexagonales M16 que conectan la sección central a las patas para asegurar que todavía estén apretadas a 220 pies-libras de torque.
3. Para el mantenimiento general de todo el ensamble del enganche de la quinta rueda, consultar la hoja de instrucciones de la sección central y del cabezal M5.

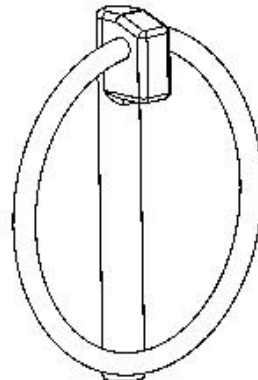
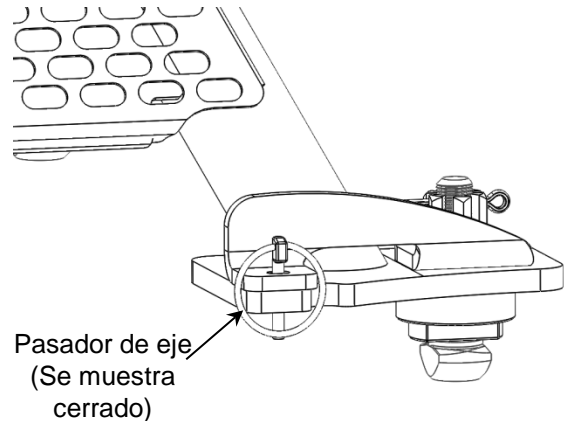
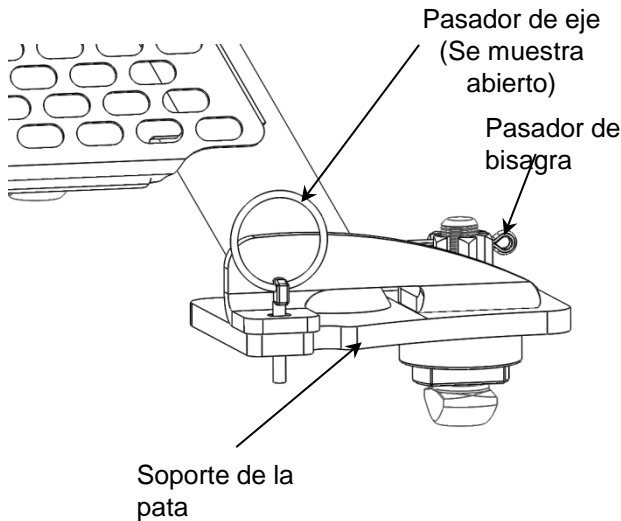

El pasador de eje se muestra en la posición  
correctamente cerrada  
No invertir el bucle en el otro lado del  
pasador

Número de parte comprada:

Lugar de compra:

Fecha de compra:

Fecha de fabricación de la pieza (ubicada en el adhesivo del lado del conductor):

**NOTAS:**

---



---



---



---



---



---

**GARANTÍA LIMITADA DE POR VIDA**

- 1. Garantía de por vida limitada** ("Garantía"). Horizon Global ("Nosotros") garantiza al comprador minorista original únicamente ("usted") que el producto estará libre de defectos materiales y de mano de obra, con la excepción del uso y desgaste habitual, siempre y cuando la instalación y el uso del producto esté de acuerdo con las instrucciones del producto. No existen otras garantías, expresas o implícitas, incluida la garantía de comerciabilidad o idoneidad para un propósito particular. Esta garantía no es transferible.
- 2. Limitaciones de la garantía.** Esta Garantía limitada no cubre lo siguiente: (a) desgaste normal y habitual; (b) daño por abuso, negligencia, mal uso, o como resultado de cualquier accidente o de cualquier otra manera; (c) daño por aplicación o instalación incorrectas o sobrecarga; (d) mantenimiento y reparación incorrectos; y (e) alteración del producto de cualquier manera por alguien que no seamos nosotros, con la única excepción de alteraciones realizadas de acuerdo con las instrucciones del producto y de una manera profesional.
- 3. Obligaciones del comprador.** Para hacer una reclamación de Garantía, contáctenos en 47912 Halyard Drive Suite 100, Plymouth, MI 48170, 1-800-632-3290, identifique el producto por número de modelo y siga las instrucciones que se le darán para la reclamación. Cualquier producto devuelto que se reemplace o se reembolse se convierte en propiedad nuestra. Usted será responsable por los costos de envío del producto. Conservar el recibo de compra para verificar la fecha de compra y que usted es el comprador original. Nos debe entregar el producto y el recibo de compra para procesar su reclamo de garantía.
- 4. Límites de compensación.** La sustitución del producto es Su único recurso bajo esta Garantía. No seremos responsables por el servicio o cargos de mano de obra en los que se incurra al quitar o reemplazar un producto o cualquier daño de cualquier tipo.
- 5. Riesgo asumido.** Usted reconoce y acepta que cualquier uso del producto para cualquier propósito diferente al uso(s) especificado(s) en las instrucciones del producto es a su propio riesgo.
- 6. Ley gobernante.** Esta Garantía le otorga derechos legales. Usted también podría tener otros derechos que varían de estado a estado. Esta Garantía está regida por las leyes del estado de Michigan, sin importar las normas relativas a conflictos de ley. Las cortes estatales ubicadas en el condado de Oakland, Michigan tienen jurisdicción exclusiva para cualquier disputa que surja con respecto a esta garantía.

Horizon Global America, Inc

47912 Halyard Drive Suite 100  
Plymouth, MI 48170

FOR INSTALLATION WITH M5  
HEAD AND CENTER SECTION

M5 GM LEG

**AVERTISSEMENT :** L'omission d'observer les instructions d'installation et d'accouplement peut causer une perte de propriété, des blessures graves ou la mort!

**ATTENTION :** En aucun cas nous ne recommandons de dépasser la capacité de remorquage et de charge stipulée par le fabricant du véhicule de remorquage.

## LIRE TOUTES LES INSTRUCTIONS AVANT L'INSTALLATION OU L'UTILISATION

### Équipement requis :

Douille M24

Pince

Clé dynamométrique

Tête de sellette M5  
(Vendue séparément)

AVANT DU VÉHICULE

Trou de boulon central  
(non utilisé pour  
application 20K)

Section centrale M5  
(section vendue  
séparément)

#	Description	Qté
1	Jambe GM M5 (30889)	1
2	Boulon M16 x 2 x 40mm CL10.9	4
3	Rondelle conique 5/8"	4
4	Levier à goupille en T	4
5	Goupille à anneau (levier)	4
6	Écrou à créneaux GM M5	4
7	Goupille fendue	8
8	Goupille en T GM M5	4
9	Goupille en T GM M5	4

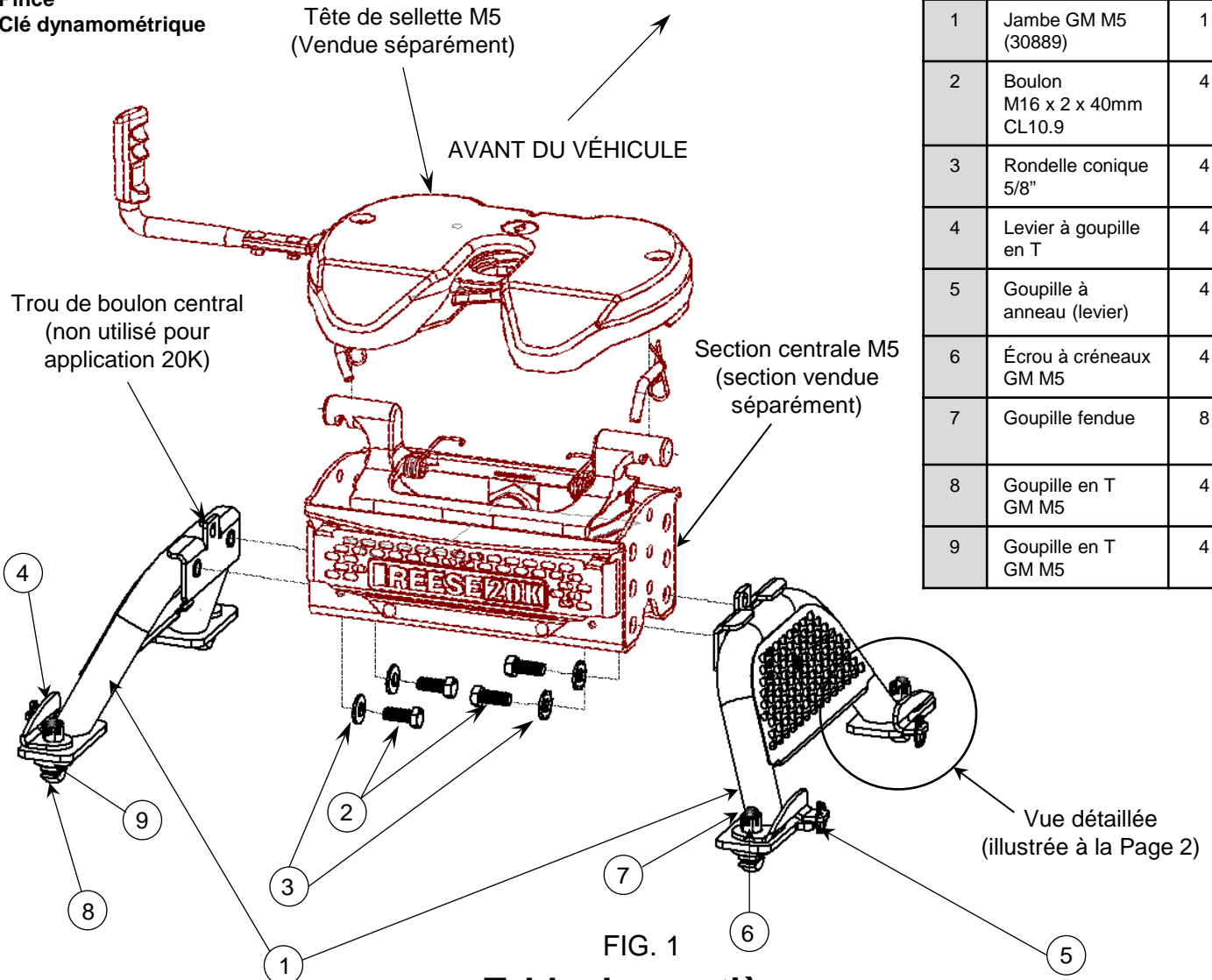

## Table des matières

Installation	p 16	Entretien	p 20
Montage et installation	p 16	Garantie	p 21

\*Nota : Les instructions de montage de la tête et de la section centrale se trouvent en-dessous de leur propre numéro de pièce.

**MONTAGE ET INSTALLATION**

1. À la livraison, la jambe GM M5 est déjà assemblée, réglée et prête à installer.

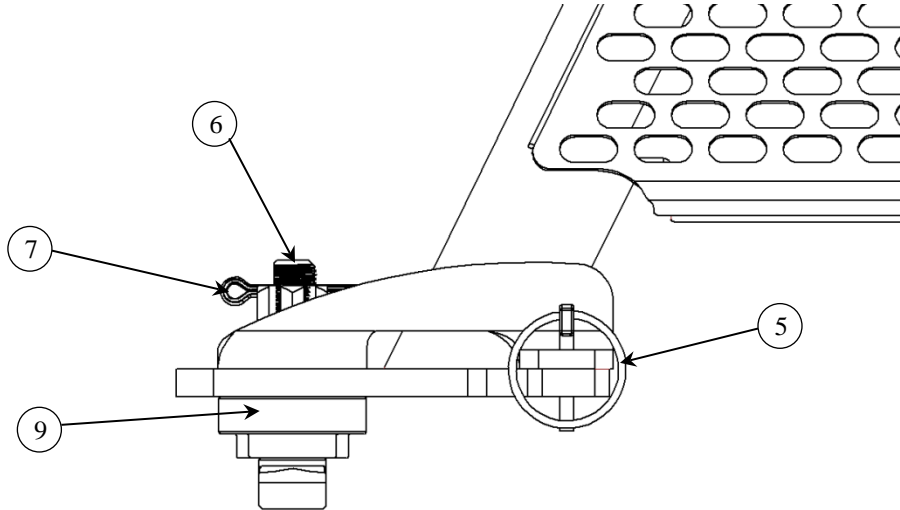

2. Déterminer les trous de montage de la section centrale pour obtenir un dégagement minimal de 6 po entre la traverse de montage sur la plateforme de camionnette et le bas de la caravane. (Pour plus de détails, se reporter à la section **DIRECTIVES POUR COMBINER L'ATTELAGE, LA CAMIONNETTE ET LA CARAVANE** qui figure dans le feuillet d'instructions de la tête et de la section centrale.) Les jambes doivent être fixées à la même hauteur sur les deux côtés de l'unité. Cette unité dispose d'un réglage vertical de 4 po.
3. À l'aide de quatre (4) boulons hexagonaux M16 x 40 mm, fixer les jambes sur la structure de la section centrale, en vissant les boulons depuis l'intérieur de la section centrale jusque dans la partie filetée des jambes. Serrer d'abord les boulons à la main jusqu'à ce que les réglages soient complétés.

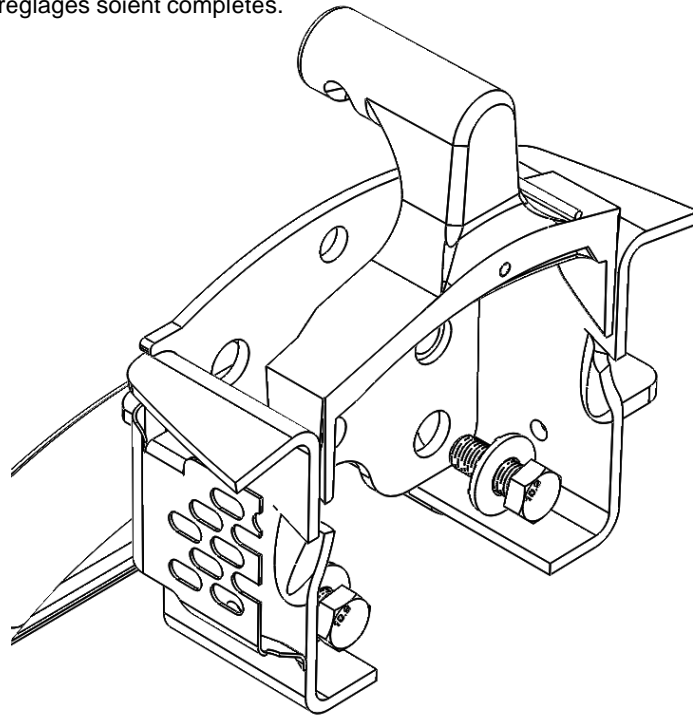

4. Pendant le montage des jambes GM M5 sur la section centrale M5, s'assurer que les collerettes sur la structure de jambe (A) reposent à fond dans les trous correspondants de la section centrale (B).

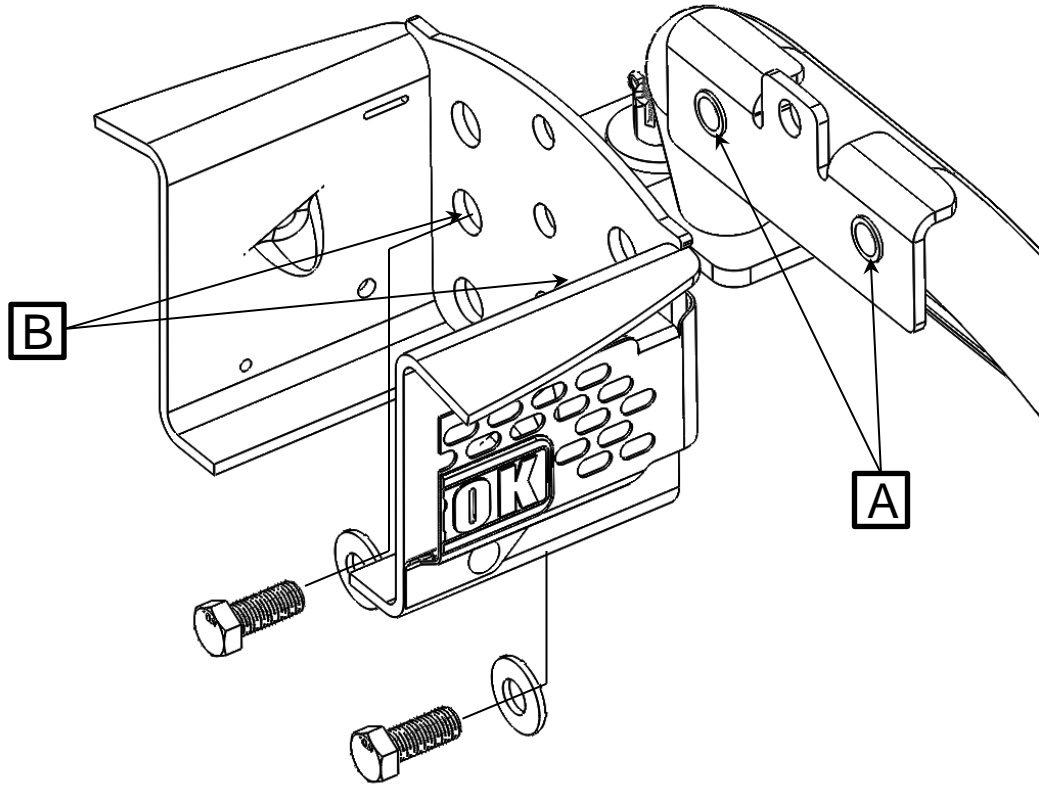

5. Retirer les quatre (4) goupilles à anneau, et placer les jambes au-dessus des réceptacles avec les leviers dans la position **OPEN** (ouverte) comme illustré.

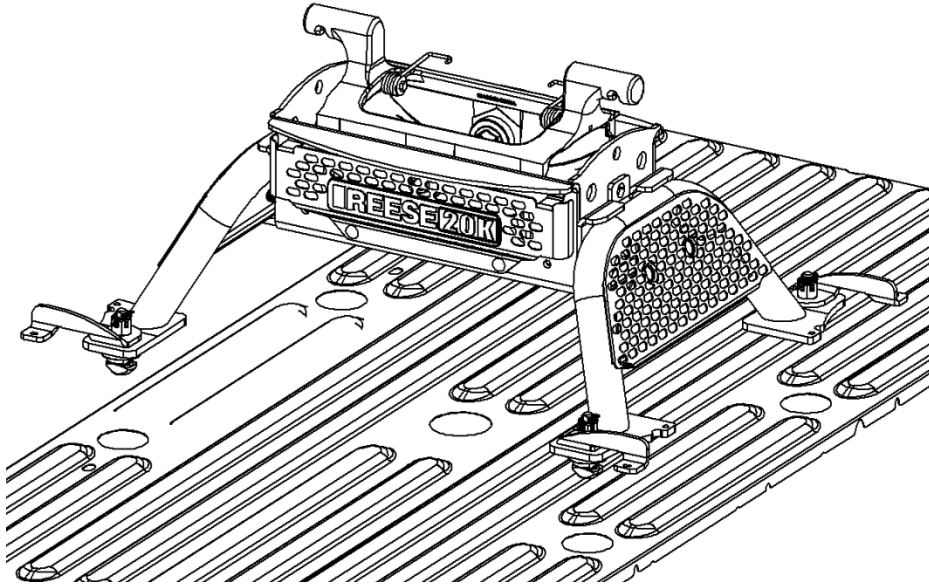

6. Une fois l'unité placée dans les réceptacles, tourner les leviers à la position **CLOSED** (fermée) et insérer les goupilles à anneau dans chaque pied pour empêcher les leviers de s'ouvrir pendant la manœuvre.

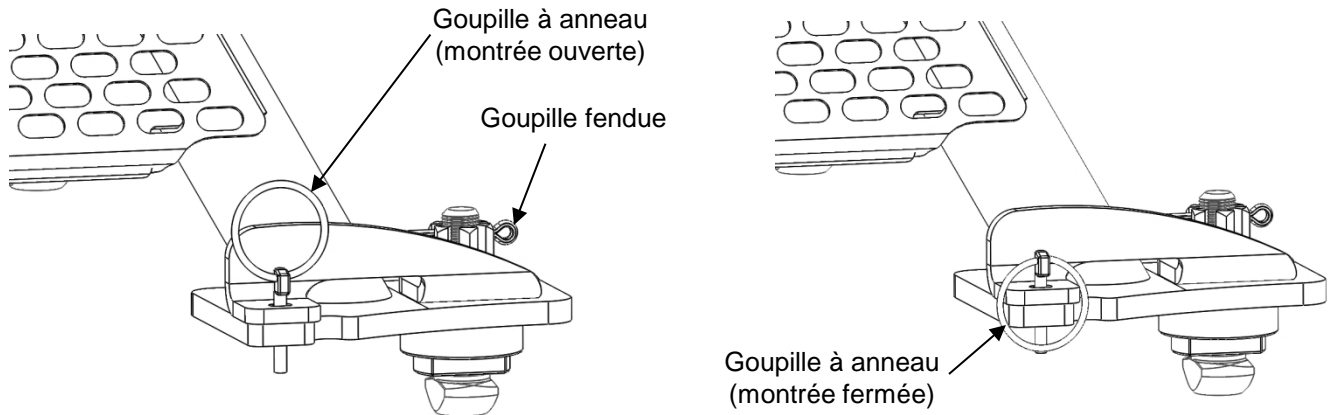

7. En raison des variations sur le dessous de plateforme des camionnettes, il est normal que le verrouillage des leviers s'avère soit trop lâche, soit trop serré. Si le levier s'avère trop lâche et fait du bruit ou s'il ne peut se refermer complètement, retirer la goupille fendue et visser l'écrou à créneaux à la main jusqu'à une position où le levier ne fera plus de bruit et pourra se fermer.

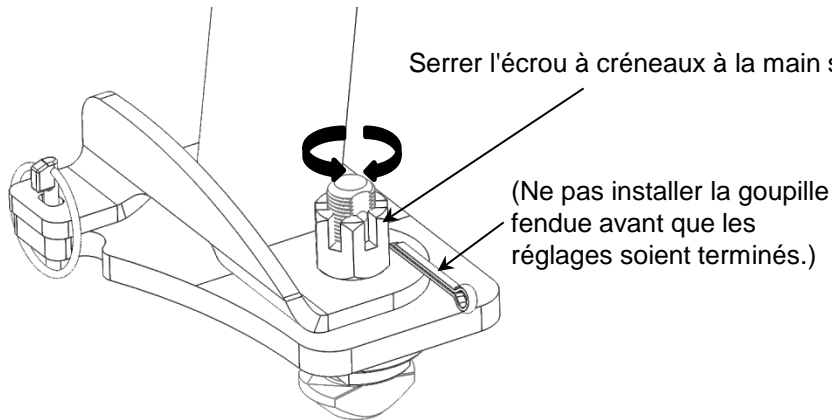

8. Une fois que le réglage du levier est satisfaisant, réinsérer la goupille fendue et plier ses extrémités avec une pince pour la fixer en place. Des goupilles fendues supplémentaires sont fournies dans la trousse de visserie pour votre commodité.
9. Avec les leviers à goupille en T (des jambes GM) verrouillés et les goupilles en T solidement retenues sous la structure de la plateforme, serrer chaque boulon hexagonal M16 au couple de 220 lb-pi.
10. Vérifier que l'attelage est bien serré sur la plateforme de camionnette en soulevant chaque côté de l'attelage.
11. Monter la tête sur la section centrale selon les instructions fournies avec la tête et la section centrale M5.

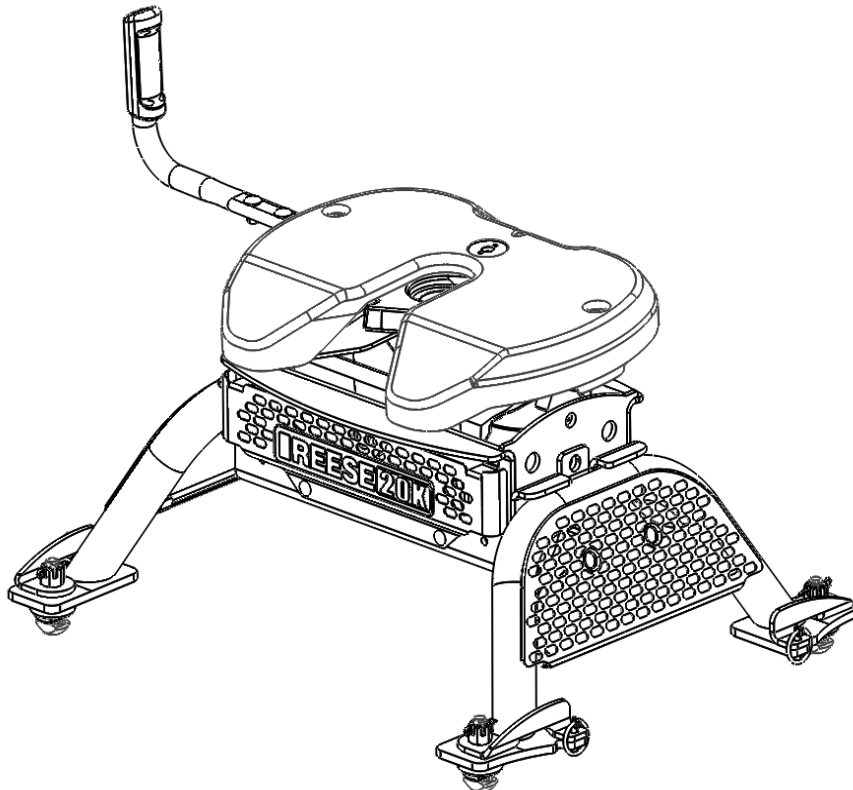

**ENTRETIEN**

Afin de maintenir un rendement optimal durant toute la durée de vie du produit :

1. Avant chaque voyage, vérifier que les goupilles fendues, les supports de pied et les écrous à créneaux ne sont pas endommagés et qu'ils sont bien verrouillés. Vérifier aussi que les goupilles à anneau sont bien verrouillées en place, avec très peu ou pas de jeu vertical. L'illustration ci-dessus montre l'orientation appropriée de la goupille à anneau par rapport au pied.
2. Tous les 1 600 kilomètres, vérifier les boulons hexagonaux M16 qui fixent la section centrale aux jambes pour s'assurer qu'ils sont toujours serrés au couple de 220 lb-pi.
3. Pour l'entretien général de l'ensemble de l'attelage à sellette, se référer au feuillet d'instructions de la tête et de la section centrale M5.

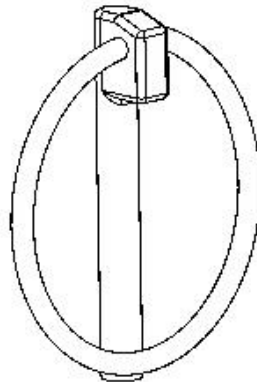
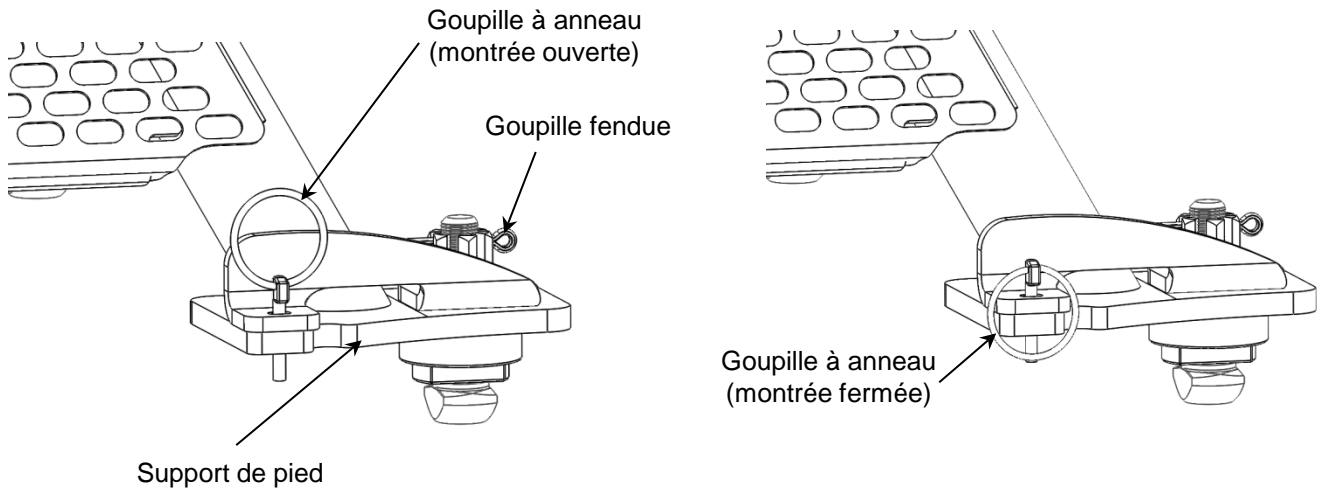

Goupille à anneau montrée dans la position fermée correcte  
Ne pas inverser l'anneau de l'autre côté de la goupille

Numéro de la pièce achetée :  
Lieu de l'achat :  
Date de l'achat :  
Date de fabrication de la pièce (située sur l'étiquette côté conducteur) :

**REMARQUES :**

---

---

---

---

---

**GARANTIE À VIE LIMITÉE**

- 1. Garantie à vie limitée (« Garantie »).** Horizon Global ("Nous") garantit à l'acheteur initial seulement ("Vous") que le produit sera exempt de vices de matériaux et de fabrication pour une période équivalant à la durée de possession, exception faite de l'usure normale, dans la mesure où l'installation et l'utilisation du produit sont conformes aux instructions accompagnant celui-ci. Aucune autre garantie, expresse ou implicite, ne s'applique, y compris les garanties relatives à la qualité marchande ou à l'adéquation à un usage particulier.  
Cette garantie n'est pas transférable.
- 2. Limites de la garantie.** Cette garantie ne couvre pas : (a) l'usure normale; (b) les dommages causés par l'abus, la négligence, une mauvaise utilisation, ou résultant de tout accident survenu de quelque manière que ce soit; (c) les dommages causés par une application inappropriée, une charge excessive ou une installation inadéquate; (d) un entretien ou une réparation inadéquats; (e) un produit modifié de quelque manière que ce soit par quiconque d'autre que Nous, à l'exception des modifications stipulées dans les instructions accompagnant le produit et réalisées selon les règles de l'art.
- 3. Obligations de l'acheteur.** Pour effectuer une réclamation, communiquez avec nous au 47912 Halyard Drive, Suite 100, Plymouth, MI 48170, 1-800-632-3290, et veuillez identifier le produit d'après le numéro de modèle et suivre les directives qui vous seront fournies. Tout produit retourné qui est remplacé par Nous devient notre propriété. Vous serez tenu d'assumer les frais d'expédition de retour. Veuillez conserver votre reçu d'achat afin que nous puissions en vérifier la date et confirmer que Vous êtes l'acheteur initial. Le produit et le reçu d'achat doivent Nous être fournis afin que nous puissions traiter Votre réclamation.
- 4. Limites des recours.** Le remplacement du produit est Votre seul recours en vertu de cette Garantie. Nous ne sommes pas responsables des frais de service ou de main-d'œuvre encourus pour l'enlèvement ou la réinstallation d'un produit, ni des dommages accessoires ou indirects, quels qu'ils soient.
- 5. Acceptation des risques.** Vous reconnaissez et acceptez que toute utilisation du produit à des fins autres que celle(s) stipulée(s) dans les instructions relatives au produit est faite à vos propres risques.
- 6. Loi applicable.** Cette Garantie Vous confère des droits légaux spécifiques, et il se peut que Vous possédiez d'autres droits qui peuvent varier d'une province à l'autre. Cette Garantie est régie par les lois de l'État du Michigan, abstraction faite des règles relatives aux conflits de lois. Les cours d'État situées dans le comté d'Oakland, Michigan, constituent les autorités judiciaires exclusives dans les cas de litiges relatifs à cette Garantie.

Horizon Global America, Inc

47912 Halyard Drive, Suite 100  
Plymouth, MI 48170

