

# Installation Instructions

## CHEVROLET MONTE CARLO

Part Numbers:

**36292**

**06358**

**90150**

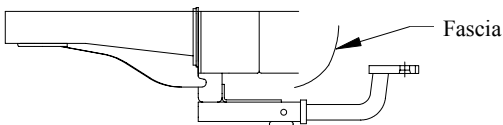

**Drawbar Kit:**  
36061

**Do Not Exceed Lower of Towing Vehicle  
Manufacturer's Rating or**

**3500 LB Max Gross Trailer Weight**

**300 LB Max Tongue Weight**

**Hitch Shown In Proper Position**

Drawbar must be used in the **RISE** position only.

**Wiring Access Location: PC3, PC4**

**Equipment Required:**

**Fastener Kit: K36292**

**Wrenches: 13mm, 7/8**

**Drill Bits: None**

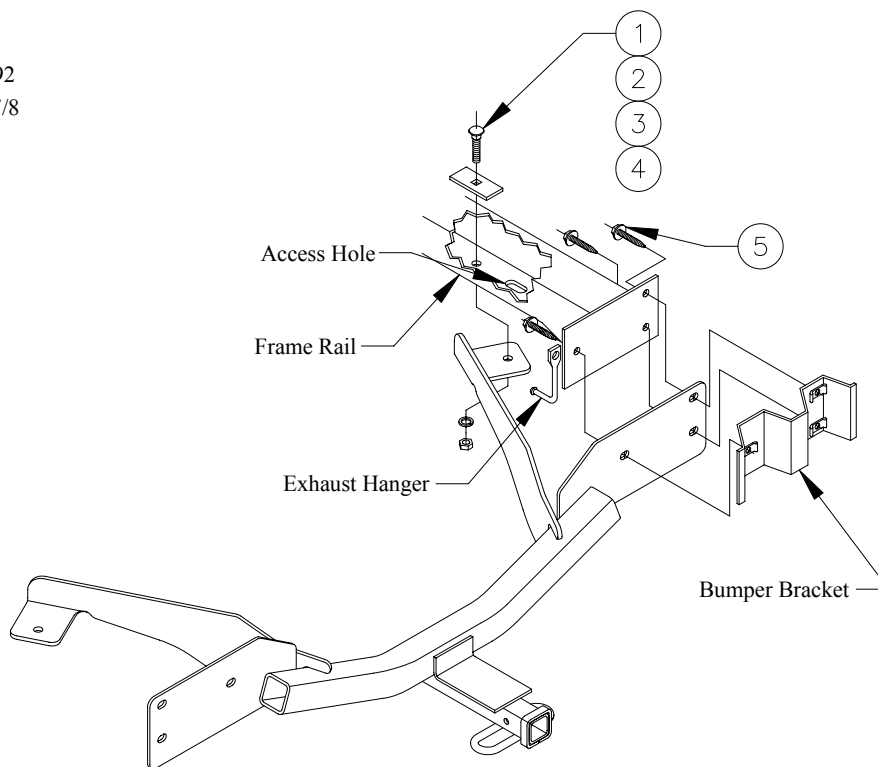

①	Qty. (2)	Carriage Bolt, 1/2"-13 x 1-3/4"	④	Qty. (2)	Hex Nut, 1/2"
②	Qty. (2)	Spacer, 1/4" x 1-1/2" x 2"	⑤	Qty. (6)	Bolt with Conical Washer, M8 x 1.25 x 55mm
③	Qty. (2)	Lock Washer, 1/2"	⑥	Qty. (2)	Pull Wire, 1/2"

1. Lower vehicle exhaust.
2. Remove three (3) existing bumper mounting bolts from each side and return to vehicle owner.
3. Insert hitch between bumper bracket and frame rail. Install supplied M8 fasteners as shown above.
4. Use pull wires to feed the carriage bolts and blocks into frame rails through access holes as shown.
5. Install remaining fasteners as shown above.
6. Raise vehicle exhaust.

Tighten all M8 CL9.8 fasteners with torque wrench to 25 Lb.-Ft (34 N-m).

Tighten all 1/2 GR5 fasteners with torque wrench to 75 Lb.-Ft (102 N-m).

Note: check hitch frequently, making sure all fasteners and ball are properly tightened. If hitch is removed, plug all holes in trunk pan or other body panels to prevent entry of water and exhaust fumes. A hitch or ball which has been damaged should be removed and replaced. Observe safety precautions when working beneath a vehicle and wear eye protection. Do not cut access or attachment holes with a torch.

This product complies with safety specifications and requirements for connecting devices and towing systems of the state of New York, V.E.S.C. Regulation V-5 and SAE J684.

# Instructions d'installation

## CHEVROLET MONTE CARLO

Numéros de pièces :

**36292**

**06358**

**90150**

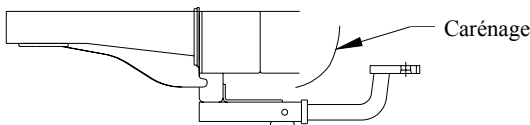

### Ensemble de barre de remorquage :

36061

La barre de remorquage doit être utilisée dans la position **ÉLEVÉE** seulement.

Ne pas excéder les spécifications du fabricant de véhicules de remorquage, ou

**3 500 lb (1 589 kg)** Poids brut max. de la remorque

**300 (136 kg) lb** Poids max. au timon

Points d'accès au câblage : PC3, PC4

### Attelage montré dans la position appropriée

#### Équipement requis :

**Visserie:** K36292

**Clés:** 13 mm, 7/8 po

**Mèches:** Aucune

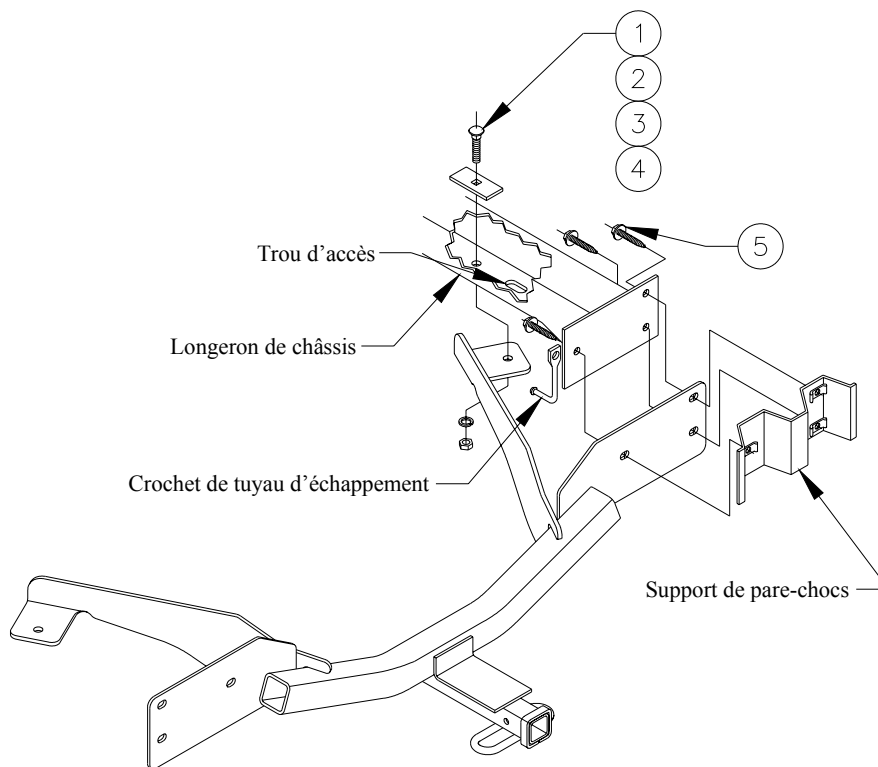

①	Qté (2)	Boulon de carrosserie, 1/2-13 x 1-3/4 po	④	Qté (2)	Écrou hexagonal, 1/2 po
②	Qté (2)	Espaceur, 1/4 x 1-1/2 x 2 po	⑤	Qté (6)	Boulon avec rondelle conique, M8 x 1.25 x 55mm
③	Qté (2)	Rondelle frein, 1/2 po	⑥	Qté (2)	Fil de tirage, 1/2 po

1. Abaisser le tuyau d'échappement du véhicule.
2. Enlever, de chaque côté du véhicule, les trois (3) boulons de montage du pare-chocs et les remettre au propriétaire.
3. Insérer l'attelage entre le support de pare-chocs et le longeron de châssis. Installer la visserie M8 fournie comme illustré ci-dessus.
4. Utiliser les fils de traction pour acheminer les boulons de carrosserie et les blocs dans les longerons à travers les trous d'accès, comme illustré.
5. Installer la visserie restante comme illustré ci-dessus.
6. Monter le tuyau d'échappement du véhicule.

Serrer toute la visserie M8 CL9.8 au couple de serrage de 25 lb-pi (34 N-m).

Serrer toute la visserie 1/2 GR5 au couple de serrage de 75 lb-pi (102 N-m).

Remarque : Vérifier l'attelage fréquemment, en s'assurant que toute la visserie et la bille sont serrées adéquatement. Si l'attelage est enlevé, boucher tous les trous percés dans le coffre ou la carrosserie afin de prévenir l'infiltration d'eau ou de gaz d'échappement. Un attelage ou bille endommagés doivent être enlevés et remplacés. Observer les mesures de sécurité appropriées en travaillant sous le véhicule et porter des lunettes de protection. Ne jamais utiliser une torche pour découper un accès ou un trou de fixation. Ce produit est conforme aux normes V-5 et SAE J684 de la V.E.S.C. (État de New York) concernant les spécifications en matière de sécurité des systèmes d'attelage.

# Instrucciones de instalación

## CHEVROLET MONTE CARLO

Números de partes:

**36292**

**06358**

**90150**

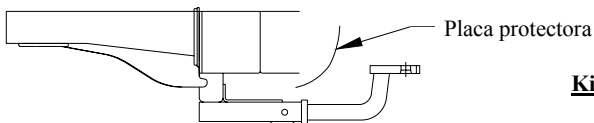

**Kit de barra de tracción:**  
36061

La barra de tracción se debe usar en la posición **LEVANTADA** únicamente.

No supere el valor inferior entre la calificación del fabricante del vehículo del remolque o

**3500 LB (1589 kg)** Peso bruto máximo del remolque

**300 LB (136 kg)** Peso máximo de la horquilla

**Ubicación del acceso al cableado:** PC3, PC4

**El enganche se muestra en la posición correcta**

### Equipo necesario:

**Kit de tornillos:** K36292

**Llaves:** 13mm, 7/8

**Brocas de taladro:** Ninguna

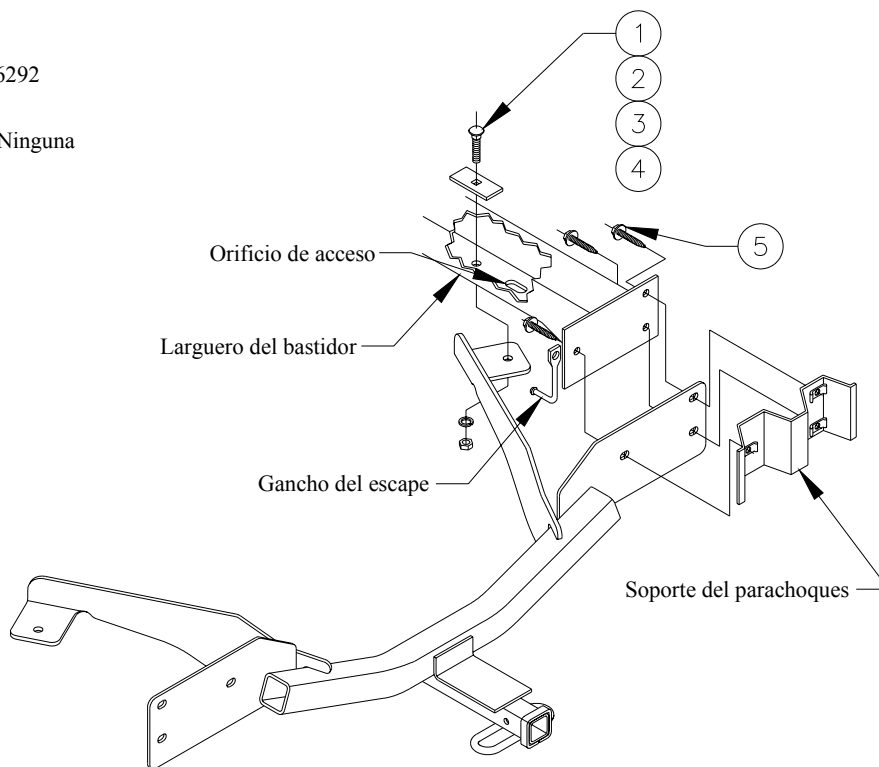

①	Cant. (2)	Perno de carruaje, 1/2"-13 x 1-3/4"	④	Cant. (2)	Tuerca hexagonal, 1/2"
②	Cant. (2)	Espaciador, 1/4" x 1-1/2" x 2"	⑤	Cant. (6)	Perno con arandela cónica, M8 x 1.25 x 55mm
③	Cant. (2)	Arandela de bloqueo, 1/2"	⑥	Cant. (2)	Cable de halar, 1/2"

- Baje el escape del vehículo.
- Retire tres pernos de montaje del parachoques existentes de cada lado y devuelva al propietario del vehículo.
- Inserte el enganche entre el soporte del parachoques y el larguero del bastidor. Instale los tornillos M8 suministrados como se muestra arriba.
- Use cables de halar para alimentar los pernos de carruaje y los bloques en los largueros del bastidor a través de los orificios de acceso como se muestra.
- Instale los tornillos restantes como se muestra arriba.
- Levante el escape del vehículo.

Apriete todos los tornillos M8 CL9.8 con una llave de torsión a 25 Lb.-pies (34 N-m).

Apriete todos los tornillos 1/2 GR5 con una llave de torsión a 75 Lb.-pies (102 N-m).

Nota: Revise el enganche con frecuencia, verificando que todos los tornillos y la bola estén correctamente apretados. Si se quita el enganche tape todos los orificios en el colector del baúl u otros paneles de la carrocería para evitar la entrada del agua y los gases del escape. Se debe retirar y reemplazar un enganche o bola que se haya dañado. Observe las precauciones de seguridad al trabajar por debajo del vehículo y use protección visual. No corte los orificios de acceso o accesorios con soplete.

Este producto cumple con las especificaciones y requisitos de seguridad para conectar dispositivos y sistemas de remolque del estado de Nueva York, V.E.S.C. Regulación V-5 y SAE J684