

Installation Instructions

Part Numbers:

41930

**CHEVROLET SUBURBAN,
GMC YUKON XL DENALI,
GMC YUKON XL**

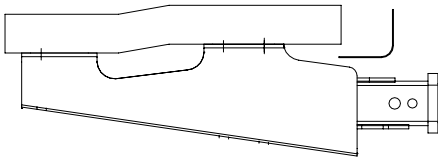

Hitch Shown In Proper Position

Equipment Required: Pullwire (Provided)

Fastener Kit: F41930

Wrenches: 13/16, 7/8, 3/4 & 22 mm

Drill Bits: 1/2"

**Do Not Exceed Lower of Towing Vehicle
Manufacturer's Rating or**

Hitch type	Max Gross Trailer WT (LB)	Max Tongue WT (LB)
Weight Distributing	12,000 (5448 Kg)	1200 (545 Kg)
Weight Carrying Ball Mount	10,000 (4540 Kg)	1000 (454Kg)

Wiring Access Location: SUV 6

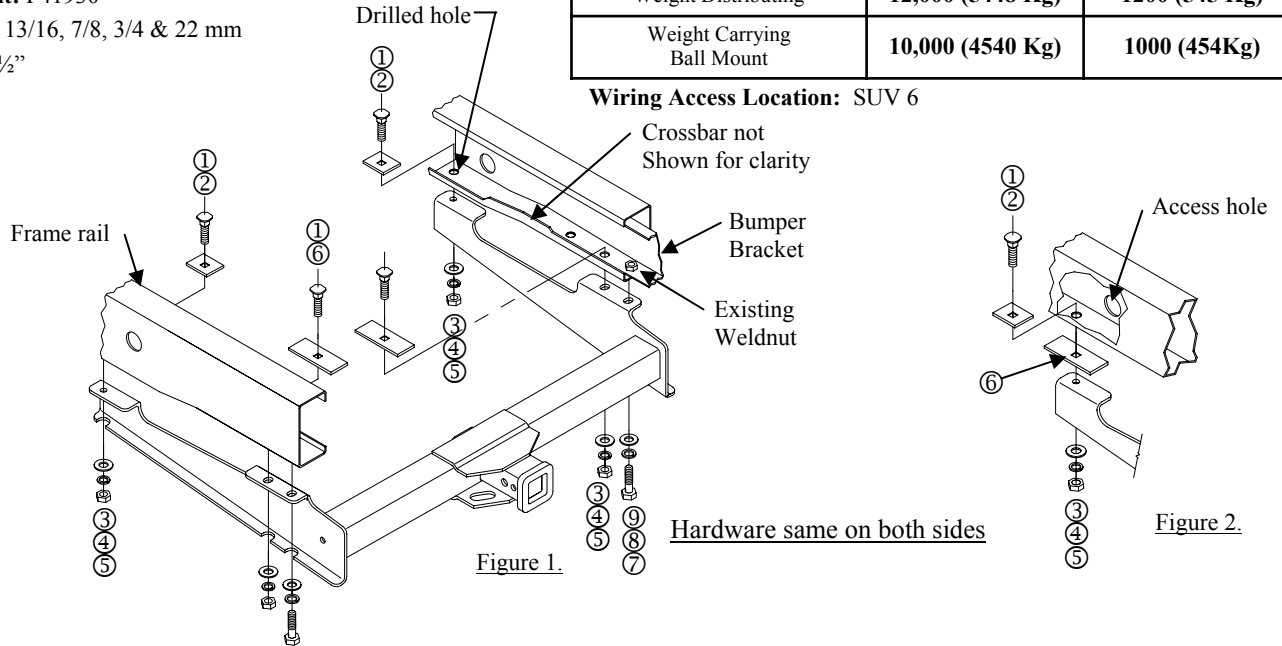

Hardware same on both sides

Figure 2.

①	Qty. (4)	Carriage Bolts 1/2-13 X 2.00	⑥	Qty. (4)	Spacer .25 X 1.50 X 3.00
②	Qty. (2)	Spacer .25 X 1.00 X 2.00	⑦	Qty. (2)	Hex Bolt M14 X 2.00 X 40mm
③	Qty. (4)	Flat Washer 1/2"	⑧	Qty. (2)	Lock Washer 5/8"
④	Qty. (4)	Lock Washer 1/2"	⑨	Qty. (2)	Flat Washer 5/8"
⑤	Qty. (5)	Hex Nut 1/2-13			

Remove the factory installed hitch if present

1. Remove the factory installed M14 bumper bolts on both sides from bottom surface of the frame and return to vehicle owner.
2. Raise hitch into position using the supplied 14mm Bolt with the flat washer and lock washer, bolt the hitch into the holes where the factory bolts were removed.
3. Insert the 1/2-13 carriage bolts with spacer through the next open hole in the frame and hitch. Install a 1/2" flat washer, 1/2" lock washer and 1/2" hex nut onto the carriage bolt.
4. Using the remaining hole in the hitch bracket as a guide, drill (1) 1/2" hole into each frame rail.

Installation instructions for 3/4 ton Vehicles:

Insert the spacer with the 1/2-13 carriage bolt down through the hole drilled into the frame and the hitch. Install a 1/2" flat washer, 1/2" lock washer and 1/2" hex nut onto the carriage bolt. Repeat this process for the last carriage bolt.

Installation instructions for all other Vehicles: See Figure 2

Place a 1/4" x 1-1/2" x 3" spacer between hitch and frame rail. Typical for both sides. Insert the pull wire up through the holes drilled into the frame and out through the access hole in the side of the frame. Slide a spacer over the pull wire and attach a 1/2-13 carriage bolt onto the pullwire. Pull the bolt and spacer down through the hole in the frame. Install a 1/2" flat washer, 1/2" lock washer and 1/2" hex nut onto the carriage bolt. Repeat this process for the last carriage bolt.

Tighten all 1/2 GR5 fasteners with torque wrench to 75 Lb.-Ft. (102 N*M)

Tighten all M14 CL10.9 fasteners with torque wrench to 115 Lb.-Ft. (156 N*M)

Note: check hitch frequently, making sure all fasteners and ball are properly tightened. If hitch is removed, plug all holes in trunk pan or other body panels to prevent entry of water and exhaust fumes. A hitch or ball which has been damaged should be removed and replaced. Observe safety precautions when working beneath a vehicle and wear eye protection. Do not cut access or attachment holes with a torch.

This product complies with safety specifications and requirements for connecting devices and towing systems of the state of New York, V.E.S.C. Regulation V-5 and SAE J684.

Instructions d'Installation

Numéro de pièce :

41930

**CHEVROLET SUBURBAN,
GMC YUKON XL DENALI,
GMC YUKON XL**

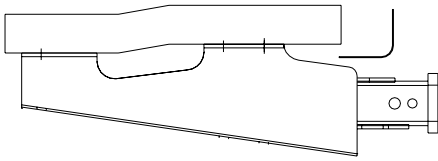

Ne pas excéder les spécifications du fabricant de véhicules de remorquage, ou

Type d'attelage	Poids brut max. de la remorque (lb)	Poids max. au timon (lb)
Répartition de la charge	12,000 (5 448 Kg)	1200 (545 Kg)
Capacité de charge Montage sur boule	10,000 (4540 Kg)	1000 (454Kg)

L'attelage est montré dans la bonne position

Équipement requis : Fil de traction (Fourni)

Visserie : F41930

Clés : 13/16, 7/8, 3/4 & 22 mm

Mèches : 1/2"

Point d'accès au câblage : SUV 6

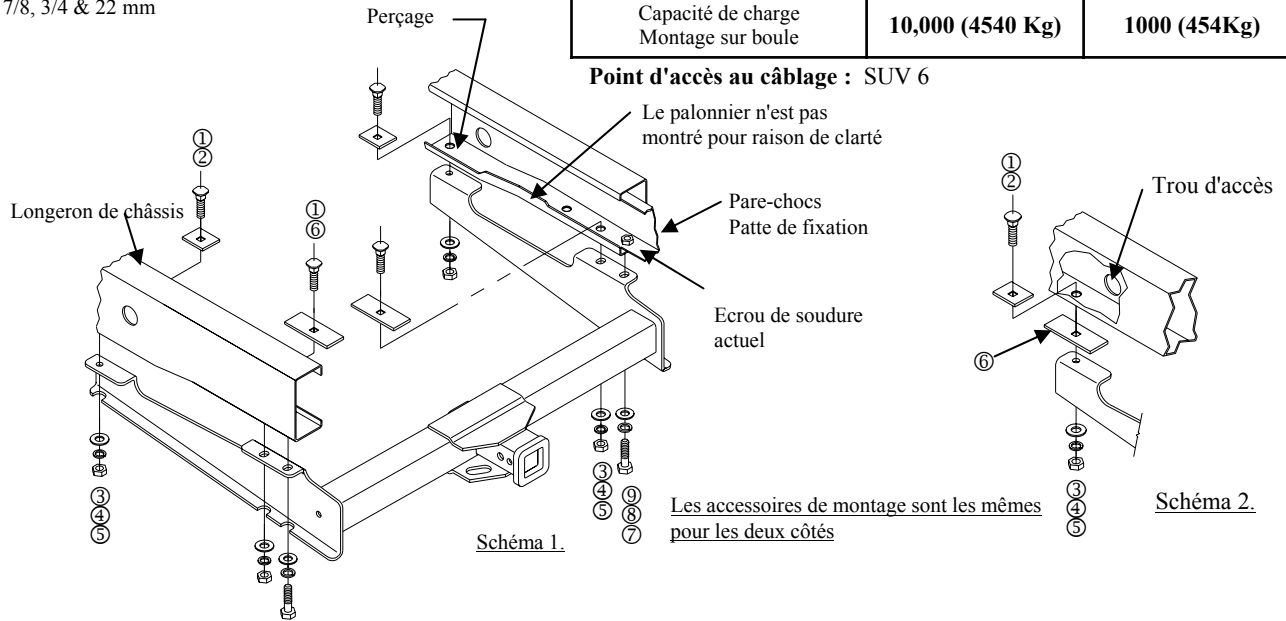

Les accessoires de montage sont les mêmes pour les deux côtés

Schéma 2.

①	Qté. (4)	Boulons de carrosserie 1/2-13 X 2.00	⑥	Qté. (4)	Entretoise 0,25 X 1,50 X 3,00
②	Qté. (2)	Entretoise 0,25 X 1,00 X 2,00	⑦	Qté. (2)	Boulon hexagonal M14 X 2.00 X 40mm
③	Qté. (4)	Rondelle plate 1/2"	⑧	Qté. (2)	Rondelle frein 5/8"
④	Qté. (4)	Rondelle frein 1/2"	⑨	Qté. (2)	Rondelle plate 5/8"
⑤	Qté. (5)	Ecrus hexagonal 1/2-13			

Retirer l'attelage installé en usine si présent

- Retirer les écrous M14 du pare-chocs montés en usine des deux côtés de la surface inférieure du châssis et rendre au propriétaire du véhicule.
- Soulever l'attelage jusqu'à la bonne position en utilisant l'écrou 14 mm fourni avec la rondelle plate et la rondelle de frein, boulonner l'attelage dans les trous où les boulons de l'usine ont été retirés.
- Insérer les boulons de carrosserie 1/2-13 avec l'entretoise à travers le trou suivant dans le châssis et l'attelage. Installer une rondelle plate de 1/2", une rondelle de frein de 1/2" et un écrou hexagonal de 1/2" sur le boulon de carrosserie.
- Tout en utilisant le trou restant dans le support de l'attelage comme guide, percer (1) trou de 1/2" dans chaque longeron de châssis.

Cahier de préconisations de montage pour les véhicules de 3/4 tonnes :

Insérer l'entretoise avec les boulons de carrosserie 1/2-13 à travers le trou percé dans le châssis et l'attelage. Installer une rondelle plate de 1/2", une rondelle de frein de 1/2" et le boulon hexagonal de 1/2" sur le boulon de carrosserie. Répéter ce procédé pour le dernier boulon de carrosserie.

Cahier de préconisations de montage pour tous les autres véhicules Voir schéma 2

Mettre une entretoise de 1/4" X 1-1/2" X 3" entre l'attelage et le longeron de châssis. Typique pour les deux côtés. Insérer le fil de traction à travers les trous percés dans le châssis et faire ressortir à travers le trou d'accès dans le flanc du châssis, glisser une entretoise par-dessus le fil de traction et attacher un boulon de carrosserie 1/2-13 sur le fil de traction. Tirer l'écrou et l'entretoise vers le bas à travers le trou dans le châssis. Installer une rondelle plate de 1/2", une rondelle de frein de 1/2" et un écrou hexagonal de 1/2" sur le boulon de carrosserie. Répéter ce procédé pour le dernier boulon de carrosserie.

Serrer toute la visserie 1/2 GR5 au couple de 75 lb-pi (102 N*M).

Serrer toute la visserie M14 CL10,9 au couple de 115 lb-pi (156 N*M)

Remarque : Vérifier l'attelage fréquemment, en s'assurant que toute la visserie et la bille sont serrées adéquatement. Si l'attelage est enlevé, boucher tous les trous percés dans le coffre ou la carrosserie afin de prévenir l'infiltration d'eau ou de gaz d'échappement. Un attelage ou bille endommagés doivent être enlevés et remplacés. Observer les mesures de sécurité appropriées en travaillant sous le véhicule et porter des lunettes de protection. Ne jamais utiliser une torche pour découper un accès ou un trou de fixation.

Ce produit est conforme aux normes V-5 et SAE J684 de la V.E.S.C. (État de New York) concernant les spécifications en matière de sécurité des systèmes d'attelage.

Instrucciones de instalación

Números de partes:

41930

**CHEVROLET SUBURBAN,
GMC YUKON XL DENALI,
GMC YUKON XL**

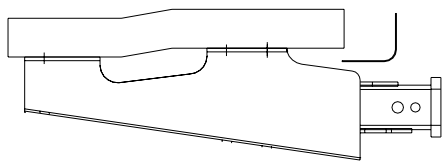

No supere el valor inferior entre la calificación del fabricante del vehículo del remolque o

Tipo de enganche	Peso máximo bruto del remolque (LB)	Peso máximo de la horquilla
Distribuidor de peso	12,000 (5448 Kg)	1200 (545 Kg)
Carga de peso Montaje de bola	10,000 (4540 Kg)	1000 (454Kg)

Ubicación del acceso al cableado: SUV 6

El enganche se muestra en la posición correcta

Equipo necesario: Alambre de halar (provisto)

Kit de tornillos: F41930

Llaves: 13/16, 7/8, 3/4 y 22 mm

Brocas de taladro: 1/2"



Figura 1.

Figura 2.

①	Cant. (4)	Pernos de carruaje 1/2-13 X 2.00	⑥	Cant. (4)	Espaciador .25 X 1.50 X 3.00
②	Cant. (2)	Espaciador .25 X 1.00 X 2.00	⑦	Cant. (2)	Perno hexagonal M14 X 2.00 X 40mm
③	Cant. (4)	Arandela plana 1/2"	⑧	Cant. (2)	Arandela de bloqueo 5/8"
④	Cant. (4)	Arandela de bloqueo 1/2"	⑨	Cant. (2)	Arandela plana 5/8"
⑤	Cant. (5)	Tuerca hexagonal 1/2-13			

Retire el enganche instalado en fábrica si está presente

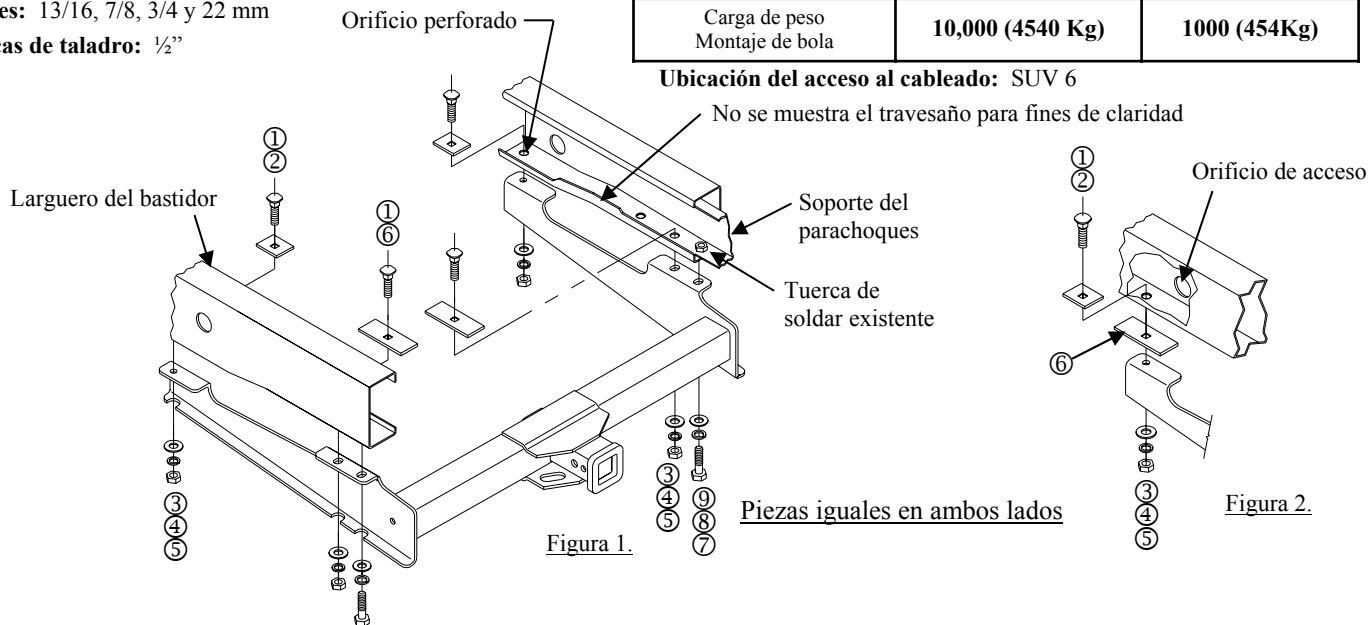
1. Retire los pernos M14 de los parachoques instalados en fábrica en ambos lados desde la superficie inferior del bastidor y devuelva al propietario del vehículo.
2. Levante el enganche a su posición con el perno 14mm que se suministra con la arandela plana y la arandela de bloqueo, atornille el enganche en los orificios de donde se quitaron los pernos de fábrica
3. Inserte los pernos de carruaje de 1/2-13 con el espaciador a través del siguiente orificio abierto en el bastidor y el enganche. Instale una arandela plana de 1/2", una arandela de bloqueo de 1/2" y una tuerca hexagonal de 1/2 en el perno de carruaje.
4. Con el orificio restante en el soporte del enganche como plantilla, perfóre un orificio de 1/2" en cada larguero del bastidor.

Instrucciones de instalación para vehículos de 3/4 de tonelada:

Inserte el espaciador con el perno de carruaje de 1/2-13 a través del orificio perforado en el bastidor y el enganche. Instale una arandela plana de 1/2", una tuerca de bloqueo de 1/2" y una tuerca hexagonal de 1/2" en el perno de carruaje. Repita este proceso para el último perno de carruaje.

Instrucciones de instalación para todos los otros vehículos. Ver Figura 2

Coloque un espaciador de 1/4" x 1-1/2" x 3" entre el enganche y el larguero del bastidor. Igual en ambos lados. Inserte el alambre de halar a través de los orificios perforados en el bastidor y a través del orificio de acceso en el costado del bastidor, deslice un espaciador encima del alambre de halar e inserte un perno de carruaje de 1/2-13 en el alambre de halar. Hale el perno y el espaciador hacia abajo a través del orificio en el bastidor. Instale una arandela plana de 1/2", una arandela de bloqueo de 1/2" y una tuerca hexagonal de 1/2" en el perno de carruaje. Repita el proceso para el último perno de carruaje.

Apriete todos los tornillos 1/2 GR5 con una llave de torsión a 75 Lb.-pies (102 N*M)

Apriete todos los tornillos M14 CL10.9 con una llave de torsión a 115 Lb.-pies (156 N*M)

Nota: Revise el enganche con frecuencia, verificando que todos los tornillos y la bola estén correctamente apretados. Si se quita el enganche tape todos los orificios en el colector del baúl u otros paneles de la carrocería para evitar la entrada del agua y los gases del escape. Se debe retirar y reemplazar un enganche o bola que se haya dañado. Observe las precauciones de seguridad al trabajar por debajo del vehículo y use protección visual. No corte los orificios de acceso o accesorios con soplete.

Este producto cumple con las especificaciones y requisitos de seguridad para conectar dispositivos y sistemas de remolque del estado de Nueva York, V.E.S.C. Regulación V-5 y SAE J684.