

# COVER PAGE

50074 CUSTOM QUICK INSTALL  
MOUNTING KIT

## NOTE!

Prior to installing product, please visit one of our websites to assure your kit contains the most recent revision to installation instruction and verify vehicle application.

***[www.ReeseProducts.com](http://www.ReeseProducts.com)***

## REMARQUE!

Avant d'installer le produit, veuillez visiter un de nos sites Web pour vous assurer que votre ensemble contient la plus récente version des instructions d'installation et vérifier l'application qui convient à votre véhicule.

***[www.ReeseProducts.com](http://www.ReeseProducts.com)***

## NOTA!

Antes de instalar el producto, por favor visite uno de nuestros sitios web para asegurar que su equipo contiene la revisión más reciente a instrucciones de instalación y verificar la aplicación del vehículo.

***[www.ReeseProducts.com](http://www.ReeseProducts.com)***

# Installation Instructions

## CUSTOM QUICK INSTALL

### MOUNTING KIT

#### FORD SUPER DUTY

Part Numbers:

**50074**

**WARNING:** Under no circumstances do we recommend exceeding the towing vehicle manufacturers recommended vehicle towing capacity.

**Equipment Required:**

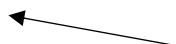
**Fastener Kit:** 50074F

**Wrenches:** 3/4", 15/16"

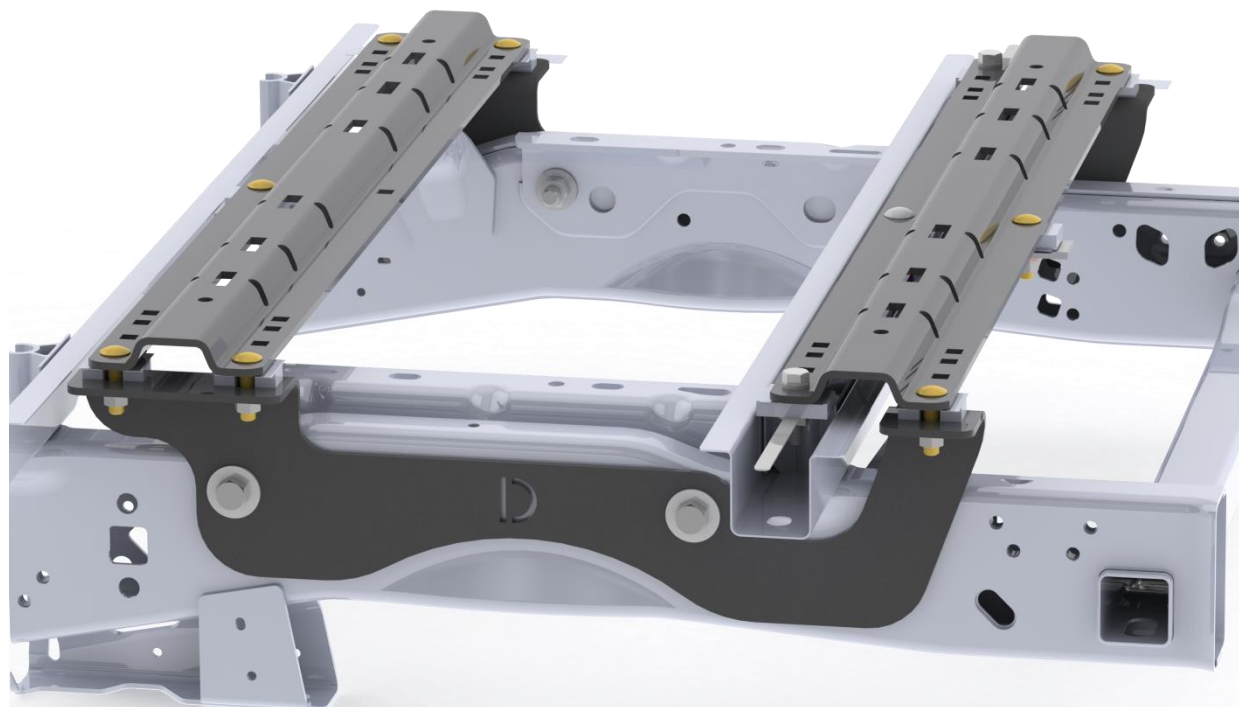
**Drill Bits:** 1/8" & 9/16"

**Other Tools:** Center Punch, Measuring Tape, Torque Wrench

**\*\*THIS RAIL MOUNTING KIT USES 11 BOLTS\*\***



**VEHICLE FORWARD**



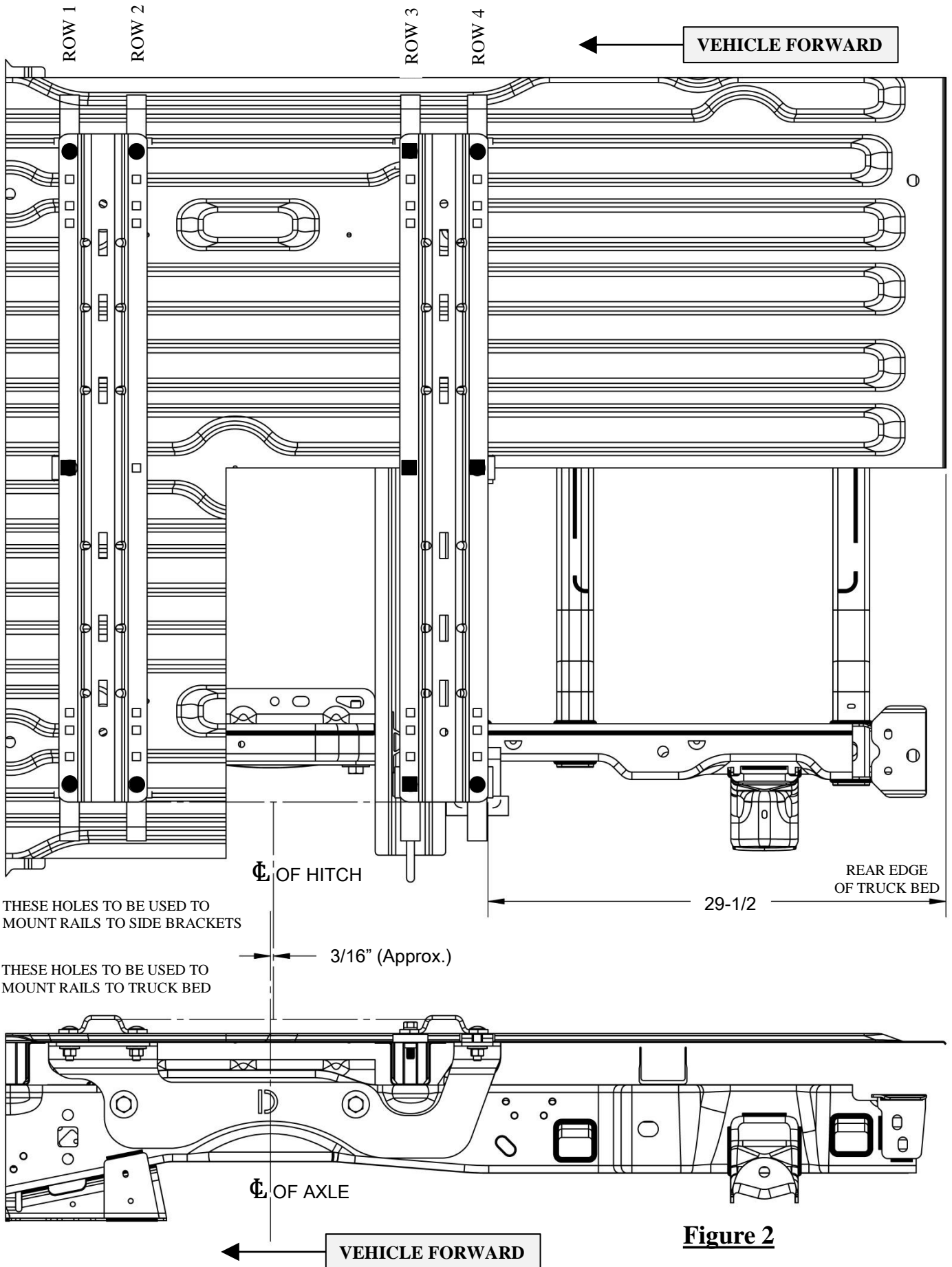
**Figure 1**

- Do not install mounting rails over plastic bed liners. Plastic bed liners must be cut out of the way to provide metal to metal contact. Mounting rails may be installed on spray in liners.
- Use only bolts, nuts, and washers supplied to install this kit. All bolts and nuts are Grade 5 unless otherwise specified.
- These instructions are guidelines only, actual installation is the responsibility of the installer and the owner. Always measure truck and trailer before installing hitch to be sure that there is clearance at the cab and at the bumper to allow for turns.
- Do not install this product on or attempt to tow with a truck with a 5-1/2' bed unless a sidewinder pin box coupler has been installed on the trailer.

**IMPORTANT:** Contact between any bare steel components (frame mounting brackets, U-shaped spacers, mounting rails, etc.) and bare aluminum bed may cause corrosion over it's life. Insure that the paint is not damaged on the brackets. This kit also includes galvanic isolators that provide an extra layer of protection- use galvanic isolator squares (13) or galvanic isolator strips (11),(12), & (14) on the surface that will make contact with the truck bed. See Figure 4, Figure 5, & Figure 6. Repaint any areas where holes were drilled through bed.

#### Installation Instructions

1. Lower and remove spare tire if extra room is needed. If equipped with inner plastic wheel well liner, remove inner plastic wheel well liners to allow access to frame.
2. Place the galvanic isolator strips (14) on the bottom surface of each rail to protect aluminum truck bed as shown.(See Figure 3)  
Note: It is important that the galvanic isolator strips (14) are installed correctly to avoid corrosion between the mounting rails and truck bed over its life.
3. Place the rear mounting rail in the box of the truck, using your tape measure, center the rail between the weld seams on the length of the truck box floor/ or the wheel well and the proper distance from the rear edge of the truck. (See Figure 2)
4. Mark and center punch the holes as per the illustrations. Move the rail out of the way and drill each position with a 1/8" drill bit. (See Figure 2)  
Warning: When drilling holes be aware of potential risks to vehicle components above and below the truck bed and make appropriate safe guards to protect them from damage.
5. Install the galvanic isolator strips (11) &(12) on the frame brackets (18) & (19) .(See Figure 6)
6. Loosely install the frame brackets (18) & (19) using the appropriate hardware and hand tighten. (See Figure 3)
  - 1.) Place a 5/8" flat washer (8) over each of the 5/8-11 x 4-1/4" hex head bolts (6).
  - 2.) Position the frame brackets (18) & (19) over the frame mounting holes, and route the 5/8-11 x 4-1/4" hex bolt (6) through the frame bracket and vehicle frame from the outside of the frame to the inside of the frame as shown. (See Figure 3).
  - 3.) Install the 5/8 conical washer (9) and then the 5/8-11 nut (7) over the 5/8-11 x 4.25 hex head bolt (6) and hand tighten.
7. Check that the 1/8" drilled holes from step 4 align with the slots of the frame bracket (18) & (19). If holes do not align, adjust the frame brackets as needed. If this does not align the holes, restart the installation at step 4. When the holes align with the rails and brackets, remove the rails and brackets and proceed to step 8.
8. Enlarge the 1/8" drilled holes to 9/16", **EXCEPT ROW 3 CENTER BOLT**. Warning: When drilling holes be aware of potential risks to vehicle components above and below the truck bed and make appropriate safe guards to protect them from damage, paint all bare metal.
9. **Drill a 1/8" hole in the center bolt location of row 3 through the truck bed and the truck bed cross member/sill/hat section. Enlarge the 1/8" hole to 1-1/8" IN THE TRUCK BED ONLY. Enlarge the 1/8" hole in the truck bed cross member/sill/hat section to 9/16"**. Warning: When drilling holes be aware of potential risks to vehicle components above and below the truck bed and make appropriate safe guards to protect them from damage, paint all bare metal.
10. **Place the tube spacer (20) in the center rail bolt location in Row 3. (See Figure 3)**
11. Reposition the mounting rail over the holes.
12. Install the rear rail attachment bolts as shown in figure (3).Ensure that the galvanic isolator patches (13)are installed on the U-shaped spacers and spacer blocks as shown. (See figures 4 & 5) Attach the 1/2" conical washers (16) and hex nuts (15) on the bottom side of the frame bracket (18) & (19) , as per figure 3, and tighten snug to keep the mounting rail from moving. The outer bolts in row 3 of figure 2 will utilize 1/2-13 x 2 hex head bolts (1) on the top of the rail, with a galvanic isolator patch (13), 1/2 x 1 x 2 spacer block (3), and a nut handle (2). **For the center bolt in row 3, which goes through the truck bed cross member/sill/hat section, route the 1/2-13 x 4.50 Carriage bolt (21) through the rail and tube spacer (20), and secure using the .250 x 1.5 x 3 spacer (5), 1/2 conical washer (16), and 1/2-13 nut (15). For the center rail bolt in row 4 of rail attachment bolts, route a 1/2-13 x 2.00 Carriage Bolt (17) though the rail and bed, then secure using a .250 x 1.5 x 3.00 spacer (5), 1/2 " conical washer (16) and 1/2-13 nut (15).**
13. Place the unassembled 5th wheel legs/slider/goose into the already installed mounting rail. Position the second mounting rail with the legs/slider/goose by inserting the tabs into the mounting rail and pushing the mounting rail tight towards the other mounting rail. Ensure that the mounting rail is centered between the weld seams on the length of the truck box floor. This will position the mounting rail in the correct location and ensure that the 5th wheel will have a snug fit to the truck.  
Note: If more than one hitch product will be used with the rails then both should be used at the same time to align the second rail. This will ensure that one product does not compromise the fit of the other.
14. Mark and center punch the holes in the front mounting rail as per figure 3. Move the front mounting rail and the frame mounting brackets out of the way, and drill with a 1/8" drill bit.  
Warning: When drilling holes be aware of potential risks to vehicle components and make appropriate safe guards to protect them from damage.
13. Repeat steps 6,7, & 8 for the front mounting rail.
14. Install the front rail attachment bolts and spacers as shown in figure (3). Ensure that the galvanic isolator patches are installed on the U-shaped spacers and spacer blocks as shown. (See figures 5 & 6) Attach the 1/2" conical washers (16) and hex nuts (15) on the bottom side of the frame bracket (18 & 19) , as per the illustrations and tighten snug to keep the mounting rail from moving.
15. Torque all hardware.  
Note: Torque all Grade 5 1/2" hardware to 75 ft-lbs. Torque all Grade 5 5/8" hardware to 150 ft-lbs. First torque the bed mounting rails to the frame brackets and then torque the frame brackets to the truck frame.
16. Replace inner plastic wheel well liner to body, and spare tire if removed.

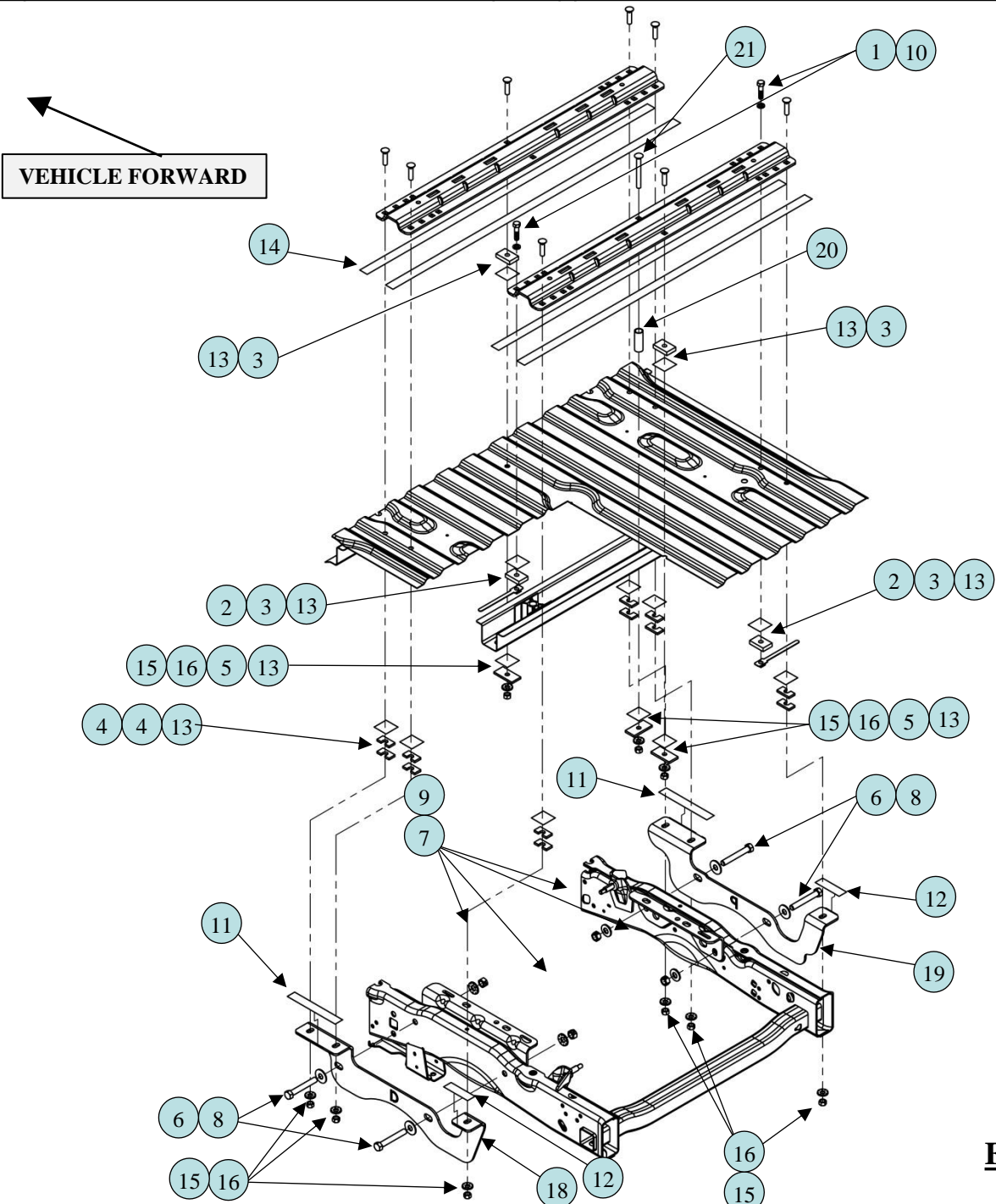


● THESE HOLES TO BE USED TO MOUNT RAILS TO SIDE BRACKETS

■ THESE HOLES TO BE USED TO MOUNT RAILS TO TRUCK BED

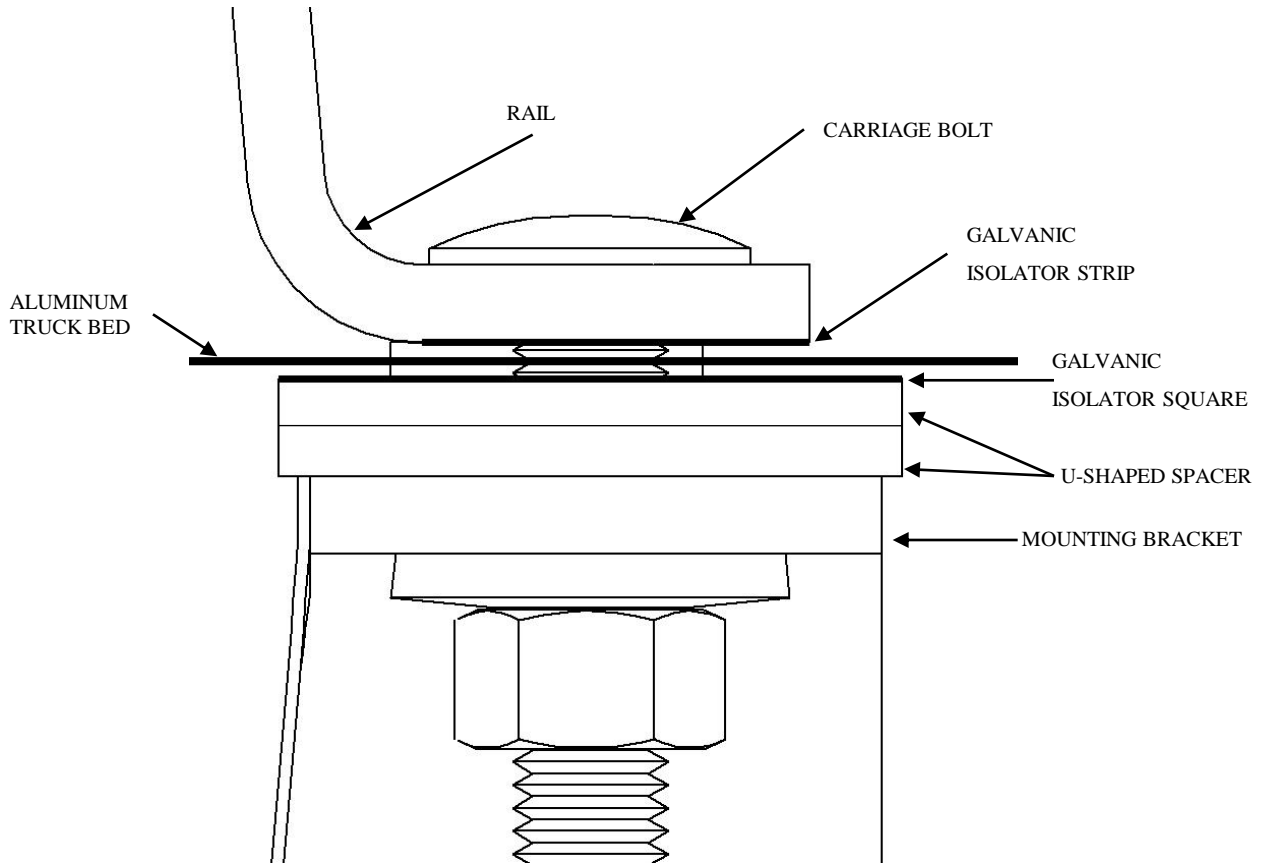
**Figure 2**

ITEM #	DESCRIPTION	QTY	ITEM #	DESCRIPTION	QTY
1	1/2-13 X 2.00 HEX HEAD BOLT	2	12	1-1/4 X 4 GALVANIC ISOLATOR STRIP	2
2	1/2-13 HANDLE NUT ASSY	2	13	GALVANIC ISOLATOR PATCH	13
3	1/2 X 1 X 2 SPACER BLOCK	4	14	1-1/4 X 48 GALVANIC ISOLATOR STRIP	4
4	1/4 X 1 X 2 U-SHAPED SPACER	12	15*	(1/2-13 GR. 5 NUT)*	10*
5	1/4 X 1-1/2 X 3 SPACER BLOCK	3	16*	(1/2 CONICAL WASHER)*	10*
6	5/8-11 X 4-1/4 GR. 5 HEX HEAD BOLT	4	17*	(1/2-13 CARRIAGE BOLT)*	8*
7	5/8-11 GR. 5 NUT	4	18	Driver Side Bracket	1
8	5/8 FLAT WASHER	4	19	Passenger Side Bracket	1
9	5/8 CONICAL WASHER	4	20	Tube Spacer	1
10*	1/2 HELICAL LOCK WASHER*	2*	21	1/2-13 x 4.50 GR.5 Carriage Bolt	1
11	1-1/4 X 8 GALVANIC ISOLATOR STRIP	2	*Fasteners are supplied with 58058 or 30035 rail kit.		

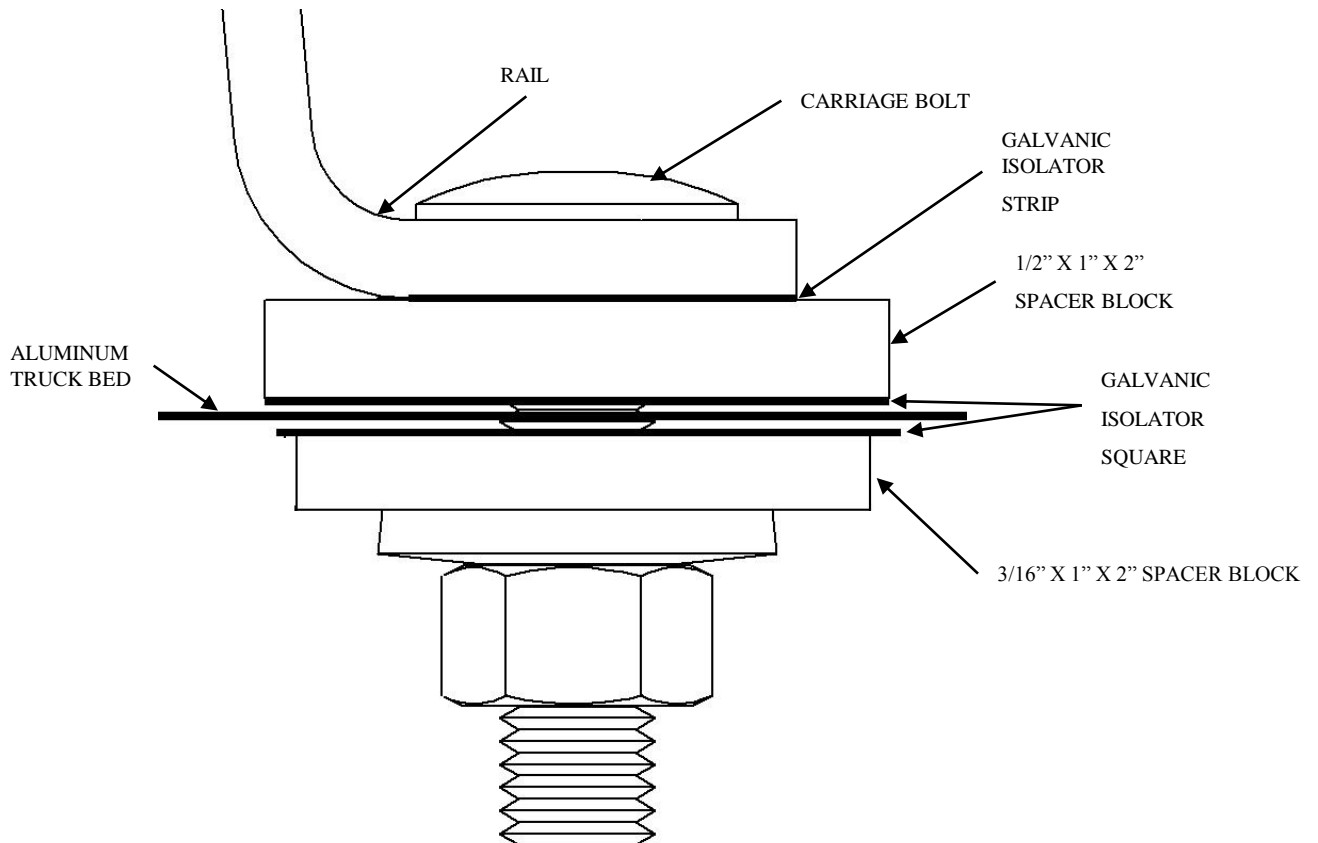


**Figure 3**

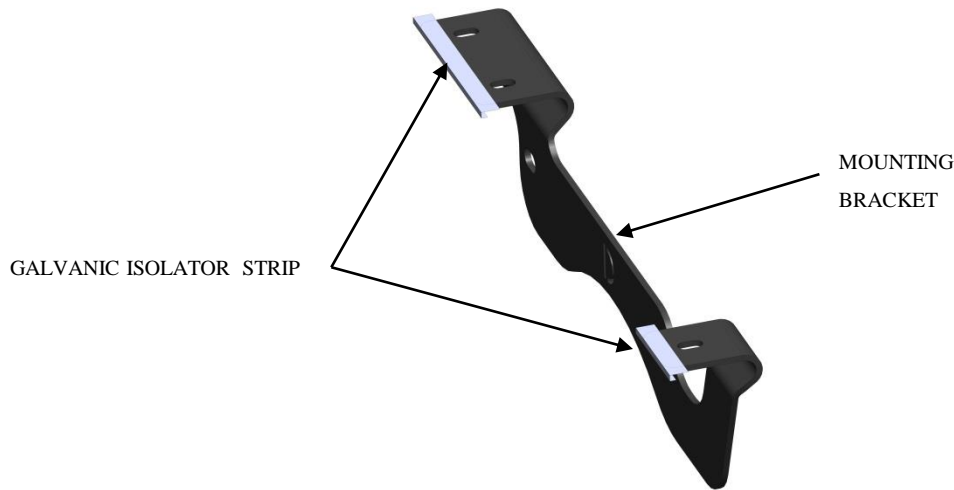
**Figure 4 – Isolator Strip on U-Shaped Spacer**



**Figure 5 – Isolator Strips on Center Rail Bolt Spacers**



## Figure 6 – Isolator Strips on Mounting Brackets



**Note:** Place galvanic isolator strips on the ends of the bent tabs on the mounting bracket that come into contact with the truck bed. Place them on the end of the bent tabs and folded around the end of the tab, ensuring that at least 3/4" of isolator strip is on the top side of the bracket.

### LIMITED TEN YEAR WARRANTY

47912 Halyard Dr, Suite 100

Plymouth, MI 48170

Ph: (800) 632-3290

**1. Limited Warranty.** Cequent Performance Products, Inc. ("We" or "Us") warrants to the original consumer purchaser only ("You") that the product will be free from material defects in both material and workmanship for a period of five years, ordinary wear and tear excepted; provided that installation and use of the product is in accordance with product instructions. There are no other warranties, express or implied, including the warranty of merchantability or fitness for a particular purpose. If the product does not comply with this limited ten year warranty, Your sole and exclusive remedy is that We will replace the product without charge to You and within a reasonable time or, at our option, refund the purchase price. This warranty is not transferable.

**2. Limitations on the Warranty.** This limited warranty does not cover: (a) normal wear and tear; (b) damage through abuse, neglect, misuse, or as a result of any accident or in any other manner; (c) damage from misapplication, overloading, or improper installation, including welds; (d) improper maintenance and repair; and (e) product alteration in any manner by anyone other than Us, with the sole exception of alterations made pursuant to product instructions and in a workmanlike manner.

**3. Obligations of Purchaser.** To make a warranty claim, contact Us, at our principal address of 47912 Halyard Dr., Suite 100, Plymouth, MI 48170, 1-800-632-3290, identify the product by model number, and follow the claim instructions that will be provided. Any returned product that is replaced or refunded by Us becomes our property. You will be responsible for return shipping costs. Please retain your purchase receipt to verify date of purchase and that You are the original consumer purchaser. The product and the purchase receipt must be provided to Us in order to process Your warranty claim.

**4. Remedy Limits.** Repair or replacement is Your sole remedy under this limited warranty or any other warranty related to the product. We shall not be liable for service or labor charges incurred in removing or replacing a product or any incidental or consequential damages of any kind.

**5. Assumption of Risk.** You acknowledge and agree that any use of the product for any purpose other than the specified use(s) stated in the product instructions is at Your own risk.

**6. Governing Law.** This limited warranty gives You specific legal rights, and You also may have other rights which vary from state to state. This limited warranty is governed by the laws of the State of Michigan, without regard to rules pertaining to conflicts of law. The state courts located in Oakland County, Michigan shall have exclusive jurisdiction for any disputes relating to this warranty.

**Instrucciones de instalación**  
**KIT DE MONTAJE PARA INSTALACIÓN**  
**RÁPIDA A LA MEDIDA FORD SUPER DUTY**

**Números de partes:**  
**50074**

**ADVERTENCIA:** Bajo ninguna circunstancia recomendamos exceder la capacidad de remolque del vehículo recomendada por el fabricante del vehículo de remolque.

**Equipo necesario:**

**Kit de fijadores:** 50074F

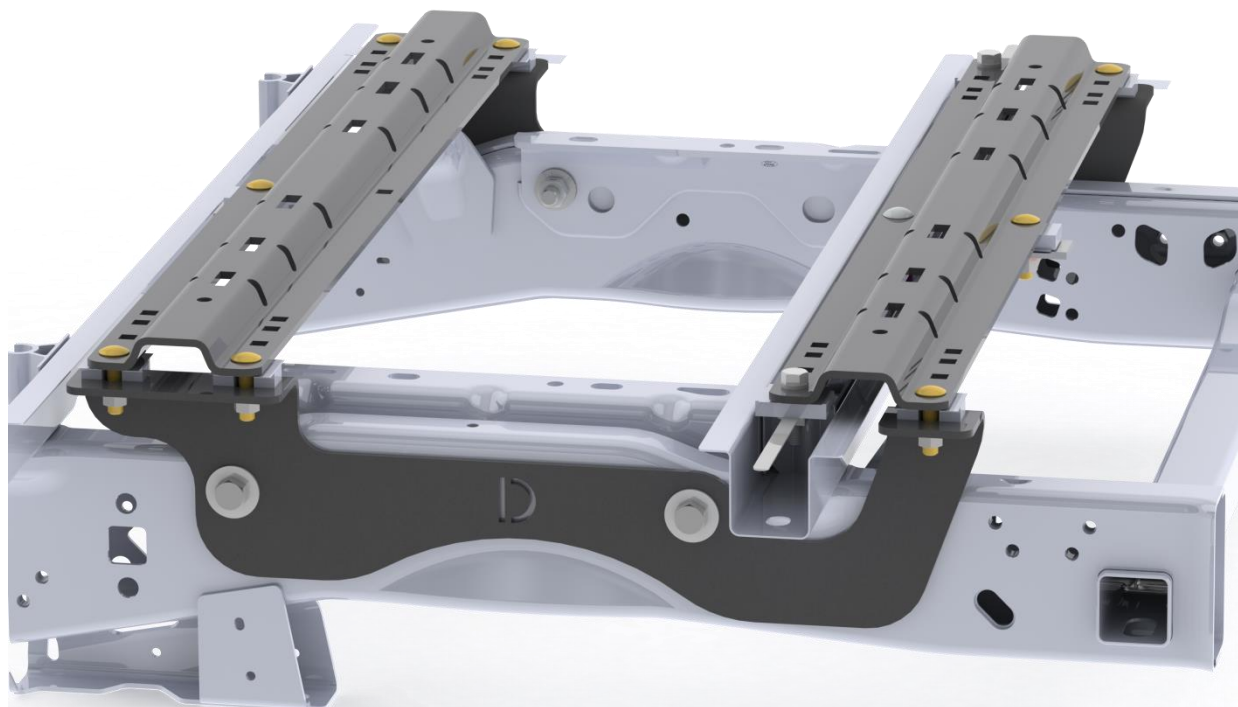
**Llaves:** 3/4", 15/16"

**Brocas de taladro:** 1/8" y 9/16"

**Otras herramientas:** Perforador central, cinta de medir

**\*\*ESTE KIT DE MONTAJE DE LARGUEROS USA 11 PERNOS\*\***

←  
**FRENTE DEL VEHÍCULO**



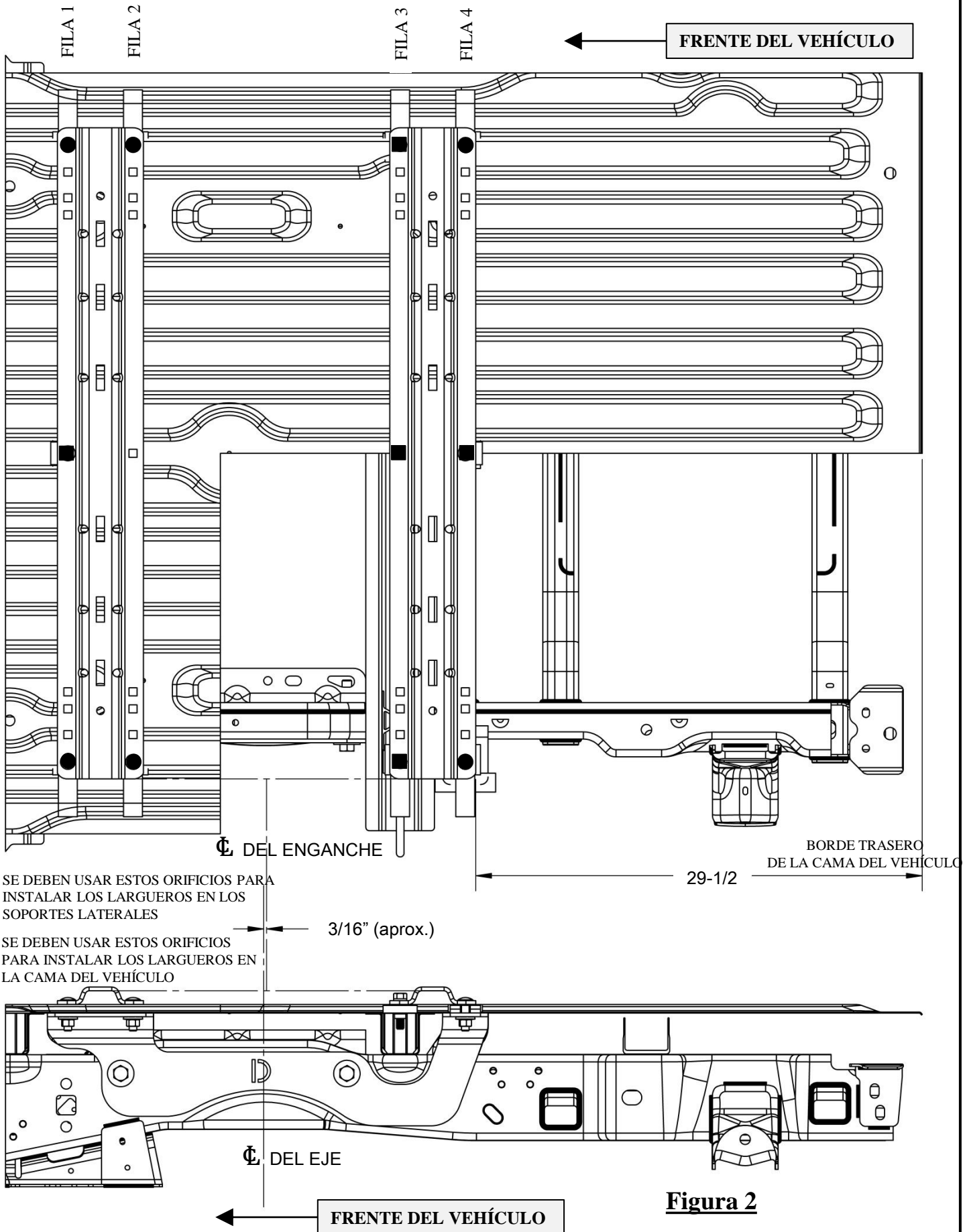
**Figura 1**

- No instalar largueros de montaje sobre los forros plásticos de la cama. Los forros plásticos de la cama deben cortarse para permitir el contacto de metal a metal. Los largueros de montaje se pueden instalar en forros aplicados con spray.
- Usar únicamente pernos, tuercas y arandelas suministrados para instalar este kit. Todos los pernos y tuercas son Grado 5 a menos que se especifique lo contrario.
- Estas instrucciones son pautas únicamente, la instalación como tal es responsabilidad del instalador y del propietario. Siempre medir el vehículo y el remolque antes de instalar el enganche para verificar el espacio en la cabina y en el parachoques y permitir los giros.
- No instalar este producto ni intentar remolcarlo con un vehículo que tenga una cama de 5-1/2' a menos que se haya instalado una caja conectora Sidewinder en el remolque.

**IMPORTANTE: El contacto entre componentes de acero descubierto (soportes de montaje del bastidor, espaciadores en U, largueros de montaje, etc.) y la cama de aluminio puede causar corrosión con el transcurso del tiempo. Asegurar que la pintura no esté deteriorada en los soportes. Este kit también incluye los aislantes galvánicos que proporcionan una capa adicional de protección; usar cuadros aislantes galvánicos (13) o tiras aislantes galvánicas (11), (12) y (14) en la superficie que hará contacto con la cama del vehículo. Ver la Figura 4, Figura 5 y Figura 6. Volver a pintar las zonas donde se perfora a través de la cama.**

#### Instrucciones de instalación

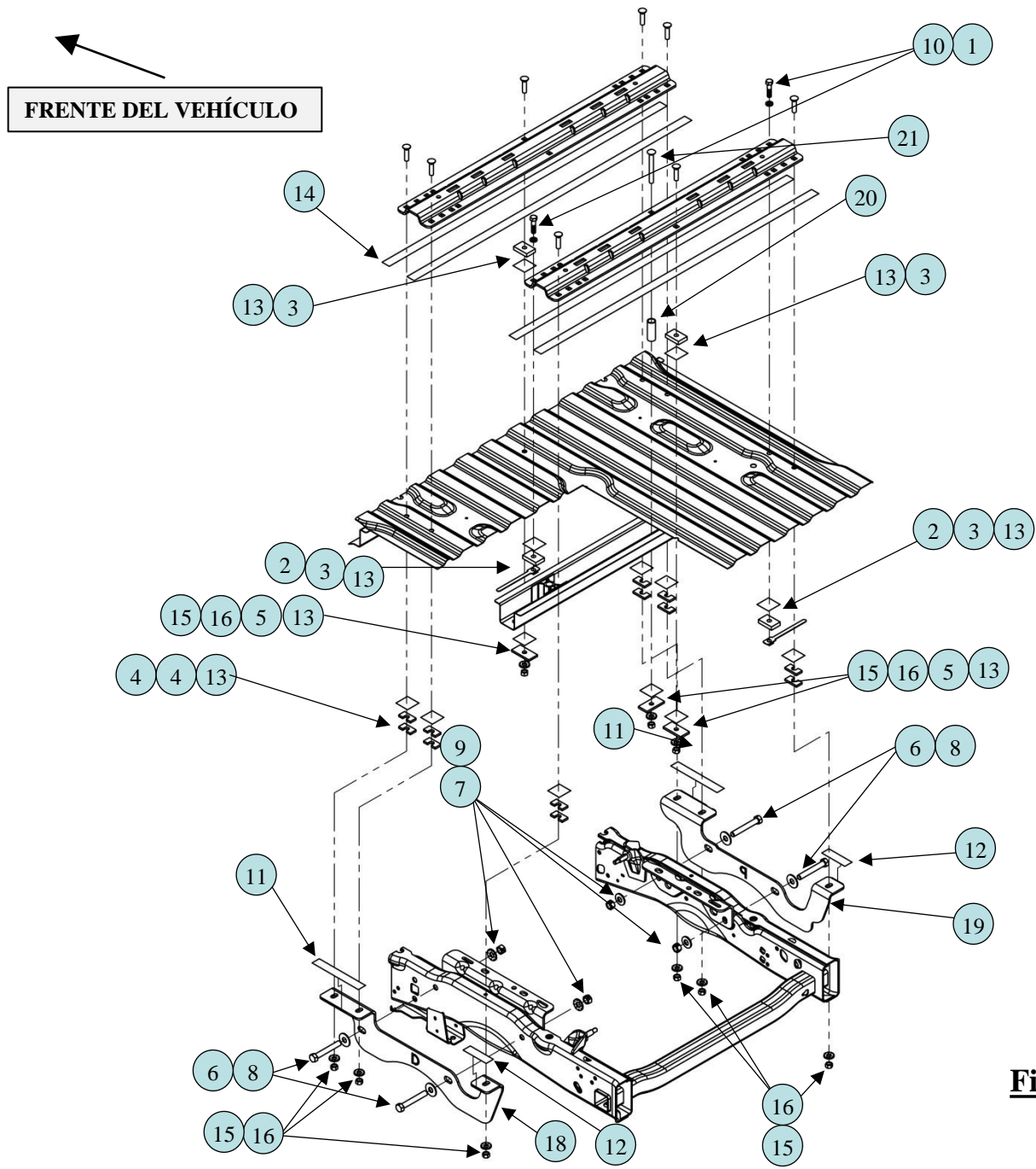
1. Bajar y retirar la llanta de repuesto si es necesario el espacio adicional. Si viene equipado con un forro plástico interior en el receptáculo de la rueda, retirar los forros plásticos interiores del receptáculo de la rueda para permitir el acceso al bastidor.
2. Colocar las tiras aislantes galvánicas (14) en la superficie inferior de cada larguero para proteger la cama de aluminio del vehículo como se muestra (Ver la Figura 3).  
Nota: Es importante que las tiras aislantes galvánicas (14) se instalen correctamente para evitar la corrosión entre los largueros de montaje y la cama del vehículo con el transcurso del tiempo.
3. Colocar el larguero de montaje posterior en la caja del vehículo, usando la cinta de medir, centrar el larguero entre las costuras de soldar a lo largo del piso de la caja del vehículo o del receptáculo de rueda y la distancia correcta desde el borde posterior del vehículo. (Ver Figura 2).
4. Marcar y perforar los orificios según las ilustraciones. Mover el larguero del camino y perforar cada posición con una broca de 1/8". (Ver Figura 2).  
Advertencia: Al perforar orificios, se deben tener presente los riesgos potenciales de los componentes del vehículo encima y debajo de la cama del vehículo y tomar las medidas apropiadas para protegerlos de daños.
5. Instalar las tiras de aislante galvánico (11) y (12) en los soportes del bastidor (18) y (19). (Ver Figura 6).
6. Sin apretar instalar los soportes del bastidor (18) y (19) usando las piezas apropiadas y apretar a mano. (Ver Figura 3)
  - 1.) Colocar una arandela plana (8) de 5/8" sobre cada uno de los pernos de cabeza hexagonal de 5/8-11 x 4-1/4" (6).
  - 2.) Colocar los soportes del bastidor (18) y (19) sobre los orificios del montaje del bastidor, y dirigir el perno hexagonal de 5/8-11 x 4-1/4" (6) a través del soporte y del bastidor y del bastidor del vehículo desde el exterior del bastidor hasta el interior del bastidor como se muestra. (Ver Figura 3).
  - 3.) Instalar la arandela cónica de 5/8 (9) y luego la tuerca de 5/8-11 (7) sobre el perno de cabeza hexagonal de 5/8-11 x 4-1/4 (6) y apriete a mano.
7. Revisar que los orificios perforados de 1/8" en el paso 4 se alineen con las ranuras del soporte del bastidor (18) y (19). Si los orificios no se alinean, ajustar los soportes del bastidor según sea necesario. Si esto no alinea los orificios, reiniciar la instalación en el paso 4. Cuando los orificios se alineen con los largueros y soportes, quitar los largueros y soportes y continuar con el paso 8.
8. Incrementar los orificios perforados de 1/8" a 9/16", **EXCEPTO EL PERNO CENTRAL DE LA FILA**. Advertencia: Al perforar los orificios tener en cuenta los riesgos potenciales para los componentes del vehículo por encima y por debajo de la cama del vehículo y tomar las medidas necesarias para protegerlos de daños, pintar el metal expuesto.
9. Perforar un orificio de 1/8" en la ubicación del perno central de la fila 3 a través de la cama del vehículo y la sección del travesaño/umbral/sombrero de la cama del vehículo. Agrandar el orificio de 1/8" a 1-1/8" **EN LA CAMA DEL VEHÍCULO ÚNICAMENTE**. Agrandar el orificio de 1/8" en la sección del travesaño/umbral/sombrero de la cama del vehículo a 9/16". Advertencia: Al perforar los orificios tener en cuenta los riesgos potenciales para los componentes del vehículo por encima y por debajo de la cama del vehículo y tomar las medidas necesarias para protegerlos de daños, pintar el metal expuesto.
10. Colocar el espaciador de tubo (20) en la ubicación del perno del larguero central en la fila 3. (Ver la Figura 3)
11. Volver a colocar el larguero de montaje sobre los orificios.
12. Instalar los pernos de fijación del larguero trasero como se muestra en la figura (3). Asegurar que los parches aislantes galvánicos (13) estén instalados en los espaciadores en forma de U y bloques espaciadores como se muestra. (Ver las figuras 4 y 5) Colocar las arandelas cónicas de 1/2" (16) y las tuercas hexagonales (15) en la parte inferior del soporte de bastidor (18 y 19), según la figura 3 y apretar para impedir que el larguero de montaje se mueva. Los pernos en la fila 3 de la figura 2 usarán los pernos de cabeza hexagonal 1/2-13 x 2 (1) en la parte superior del larguero, con un parche aislante galvánico (13), un bloque espaciador de 1/2 x 1 x 2 (3) y una manija de tuerca (2). Para el perno central en la fila 3, que pasa a través de la sección del travesaño/umbral/sombrero de la cama del vehículo, dirigir el perno de carruaje de 1/2-13 x 4.50 (21) a través del larguero y del espaciador de tubo (20) y asegurar con el espaciador (5) de .250 x 1.5 x 3, la arandela cónica (16) de 1/2 y la tuerca (15) de 1/2-13. Para el perno del larguero central en la fila 4 de los pernos de fijación del larguero, dirigir un perno de carruaje de 1/2-13 x 2.00 (17) a través del larguero y de la cama, luego asegurar con un espaciador (5) de .250 x 1.5 x 3.00, una arandela cónica (16) de 1/2 y una tuerca (15) de 1/2-13.
13. Colocar la 5ta rueda/montura/deslizador/ganso sin armar dentro del larguero de montaje ya instalado. Colocar el segundo larguero de montaje con las patas/deslizador/ganso insertando las lengüetas dentro del larguero de montaje y empujando el larguero de montaje firmemente hacia el otro larguero de montaje. Verificar que el larguero de montaje esté centrado entre las costuras de soldar a lo largo del piso de la caja del vehículo. Esto posicionará el larguero de montaje en la ubicación correcta y verificará que la quinta rueda quede ajustada en el vehículo.  
Nota: Si se va a usar más de un producto de enganche con los largueros entonces se deben usar ambos al mismo tiempo para alinear el segundo larguero. Esto asegurará que un producto no comprometa el ajuste del otro.
14. Marcar y perforar los orificios en el larguero de montaje frontal según la Figura 3. Mover el larguero de montaje frontal y los soportes de montaje del bastidor fuera del camino y perforar con una broca de 1/8".  
Advertencia: Al perforar los orificios tener en cuenta los riesgos potenciales para los componentes del vehículo y tomar las medidas necesarias para protegerlos de daños.
13. Repetir los pasos 6, 7 y 8 para el larguero de montaje delantero.
14. Instalar los pernos de fijación del larguero frontal como se muestra en la figura (3). Asegurar que los parches aislantes galvánicos estén instalados en los espaciadores en forma de U y bloques espaciadores como se muestra. (Ver figuras 5 y 6) Colocar las arandelas cónicas de 1/2" (16) y las tuercas hexagonales (15) en el lado inferior del soporte del bastidor (18 y 19), según las ilustraciones y apretar con firmeza para impedir que el larguero del bastidor se mueva.
15. Apretar todas las piezas.  
Nota: Apretar todas las piezas de 1/2" Grado 5 a 75 pies-libras. Apretar todas las piezas de 5/8" Grado 5 a 150 pies-libras. Primero apretar los largueros de montaje de la caja en los soportes del bastidor y luego apretar los soportes del bastidor al bastidor del vehículo.
16. Reemplazar el forro plástico interno de la carrocería y llanta de repuesto, si se retiró.



PIEZA No.	DESCRIPCIÓN	CANT
1	PERNO CABEZA HEXAGONAL, 1/2-13 X 2.00	2
2	ENSAMBLE DE TUERCA DE MANIJA, 1/2-13	2
3	BLOQUE ESPACIADOR, 1/2 X 1 X 2	4
4	ESPACIADOR EN U, 1/4 X 1 X 2	12
5	BLOQUE ESPACIADOR, 3/16 X 1 X 2	2
6	PERNO CABEZA HEX, 5/8-11 X 4-1/4 GR. 5	4
7	TUERCA, 5/8-11 GR. 5	4
8	ARANDELA PLANA, 5/8	4
9	ARANDELA CÓNICA, 5/8"	4
10*	ARANDELA DE BLOQUEO HELICOIDAL, 1/2"	2*
11	TIRA AISLANTE GALVÁNICA, 1-1/4 x 8	2

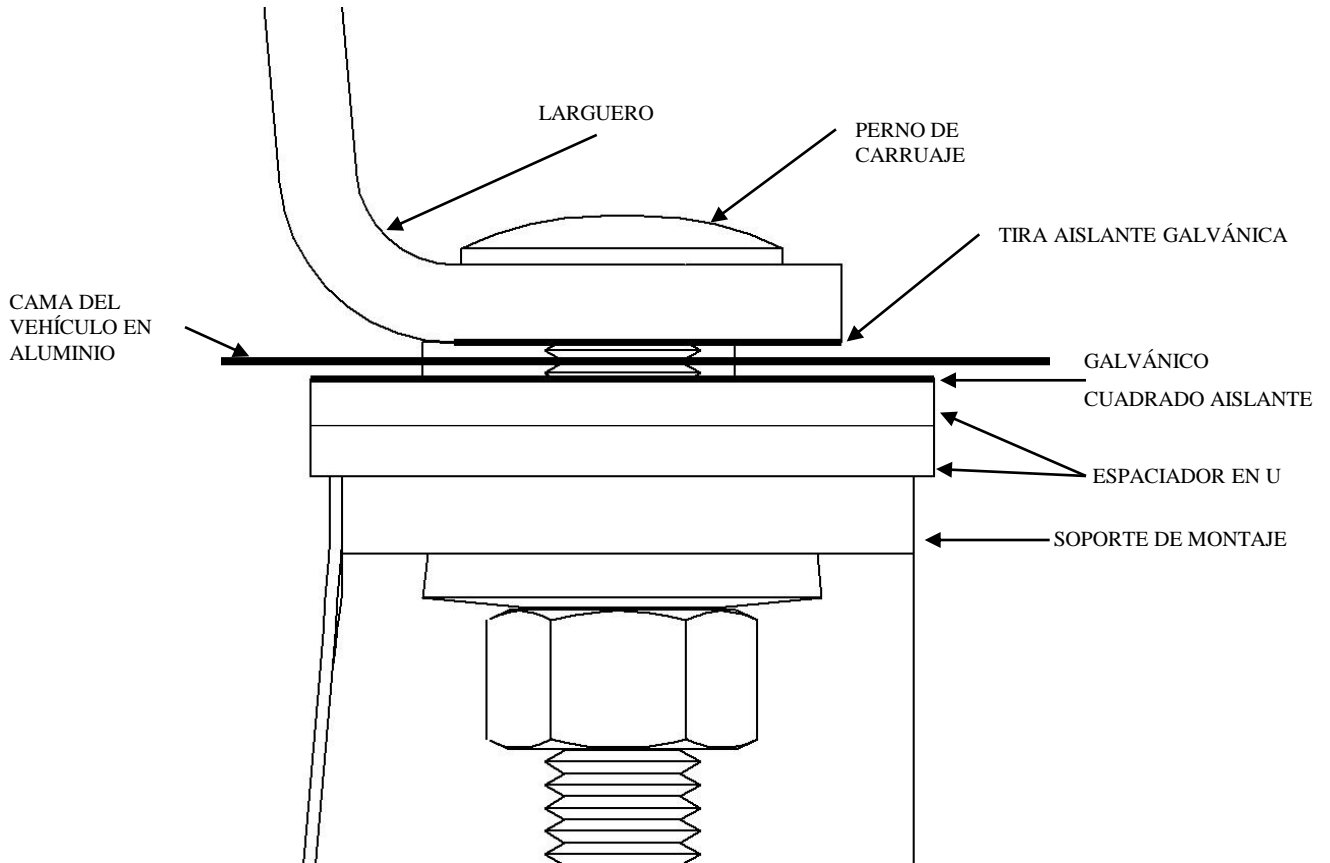
PIEZA No.	DESCRIPCIÓN	CANT
12	TIRA AISLANTE GALVÁNICA, 1-1/4 x 4	2
13	PARCHE AISLANTE GALVÁNICO	12
14	TIRA AISLANTE GALVÁNICA, 1-1/4 x 48	4
15*	TUERCA (1/2-13 GR. 5)*	10*
16*	(ARANDELA CÓNICA, 1/2)"*	10*
17*	(PERNO DE CARRUAJE, 1/2-13)*	8*
18	Soporte del lado del conductor	1
19	Soporte del lado del pasajero	1
20	Espaciador de tubo	1
21	Perno de carruaje de 1/2-13 X 4.50 GR.5	1

\* Los fijadores se suministran con el kit de largueros 58058 o 30035.

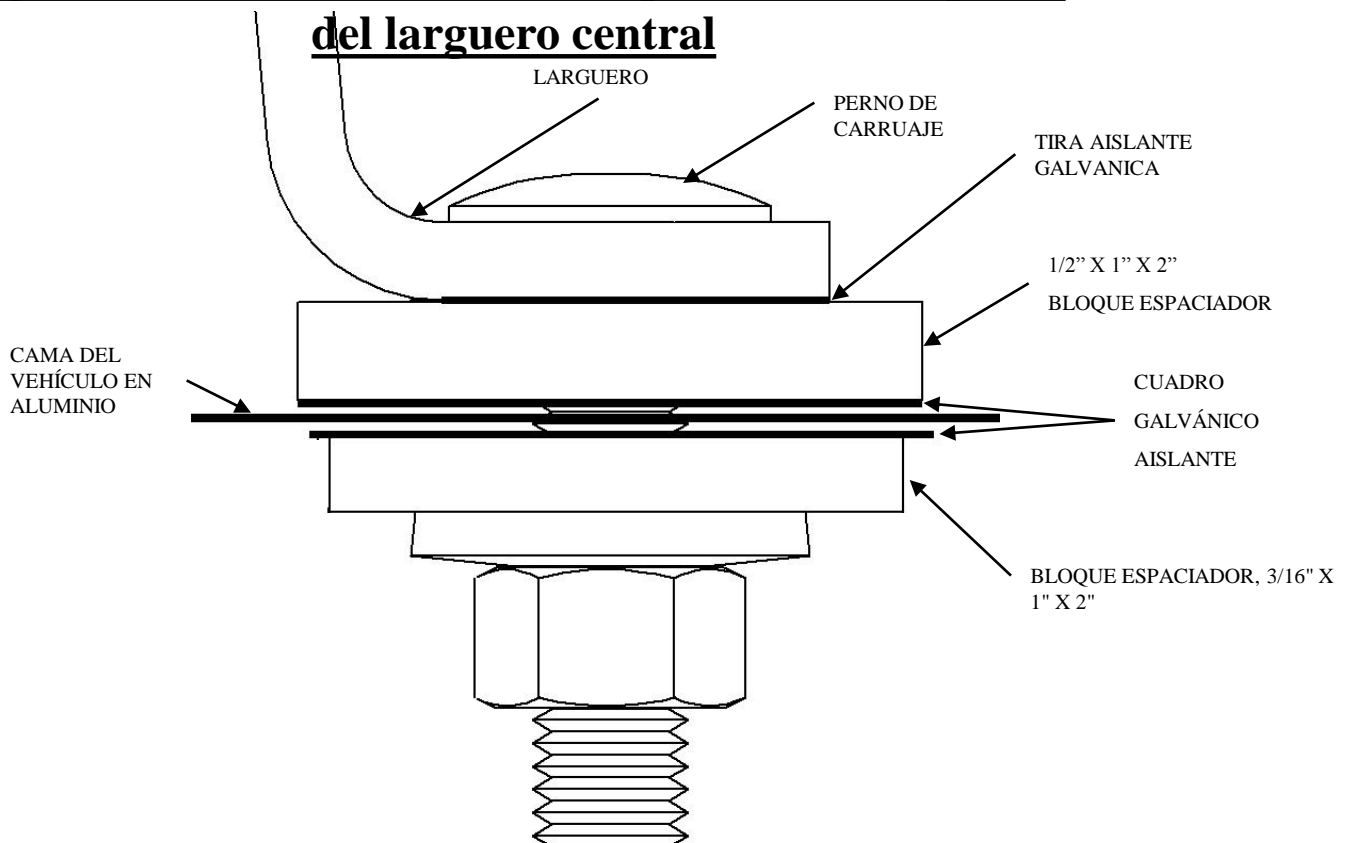


**Figura 3**

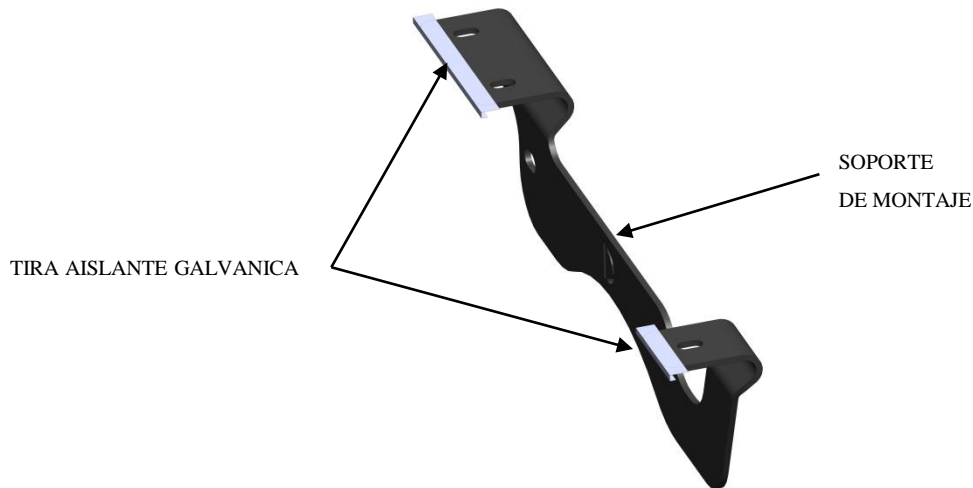
**Figura 4: Tira aislante en el espaciador en forma de U**



**Figura 5: Tiras aislantes en los espaciadores del perno del larguero central**



## Figura 6: Tiras aislantes en los soportes de montaje



**Nota:** Colocar las tiras aislantes galvanizadas en los extremos de las lengüetas dobladas en el soporte de montaje que entra en contacto con la cama del vehículo. Colocarlas en el extremo de las lengüetas dobladas y plegadas alrededor del extremo de la pestaña, asegurando que al menos 3/4" de las tiras aislantes estén en el lado superior del soporte.

### **GARANTÍA LIMITADA DE DIEZ AÑOS**

47912 Halyard Dr, Suite100

Plymouth, MI 48170

Tel.: (800) 632-3290

**1. Garantía limitada.** Cequent Performance Products, Inc. ("Nosotros") garantiza al comprador minorista original únicamente ("usted") que el producto estará libre de defectos materiales y de mano de obra, con la excepción del uso y desgaste habitual, siempre y cuando la instalación y el uso del producto esté de acuerdo con las instrucciones del producto. No existen otras garantías, expresas o implícitas, incluida la garantía de comerciabilidad o idoneidad para un propósito en particular. Si el producto no cumple con esta garantía limitada de 10 años, Su único y exclusivo recurso es que reemplazaremos el producto sin cargo para Usted dentro de un periodo razonable o, a nuestra opción, reembolsaremos el precio de compra. Esta garantía no es transferible.

**2. Limitaciones de la garantía.** Esta garantía limitada no cubre lo siguiente: (a) desgaste normal y habitual; (b) daño por abuso, negligencia, mal uso, o como resultado de cualquier accidente o de cualquier otra manera; (c) daño por aplicación o instalación incorrectas o sobrecarga, incluyendo soldaduras; (d) mantenimiento y reparación incorrectos; y (e) alteración del producto de cualquier manera por alguien que no seamos nosotros, con la única excepción de alteraciones realizadas de acuerdo con las instrucciones del producto y de una manera profesional.

**3. Obligaciones del comprador.** Para hacer una reclamación de garantía, contáctenos en nuestra dirección principal en 47912 Halyard Dr. Suite 100, Plymouth, MI 48170, 1-800-632-3290, identifique el producto por número de modelo y siga las instrucciones que se le darán para la reclamación. Cualquier producto devuelto que se reemplace o se reembolse se convierte en propiedad nuestra. Usted será responsable por los costos de envío del producto. Conservar el recibo de compra para verificar la fecha de compra y que usted es el comprador original. Nos debe entregar el producto y el recibo de compra para procesar su reclamo de garantía.

**4. Límites de compensación.** La reparación o reemplazo es su única compensación según esta garantía limitada o cualquier otra garantía relacionada con el producto. No seremos responsables por el servicio o cargos de mano de obra en los que se incurra al quitar o reemplazar un producto o cualquier daño de cualquier tipo.

**5. Riesgo asumido.** Usted reconoce y acepta que cualquier uso del producto para cualquier propósito diferente al uso(s) especificado(s) en las instrucciones del producto es a su propio riesgo.

**6. Ley gobernante.** Esta garantía limitada le otorga derechos legales específicos. Usted también podría tener otros derechos que varían de estado a estado. Esta garantía limitada está regida por las leyes del estado de Michigan, sin importar las normas relativas a conflictos de ley. Las cortes estatales ubicadas en el condado de Oakland, Michigan tendrán la jurisdicción exclusiva para cualquier disputa que surja con respecto a esta garantía.

# Instructions d'installation

Numéro de pièce :

## NÉCESSAIRE DE MONTAGE RAPIDE SUR MESURE FORD SUPER DUTY

50074

**AVERTISSEMENT : En aucun cas nous ne recommandons de dépasser la capacité de charge spécifiée par le fabricant du véhicule de remorquage.**

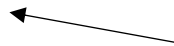
### Équipement requis :

Visserie : 50074F

Clés : 3/4", 7/8"

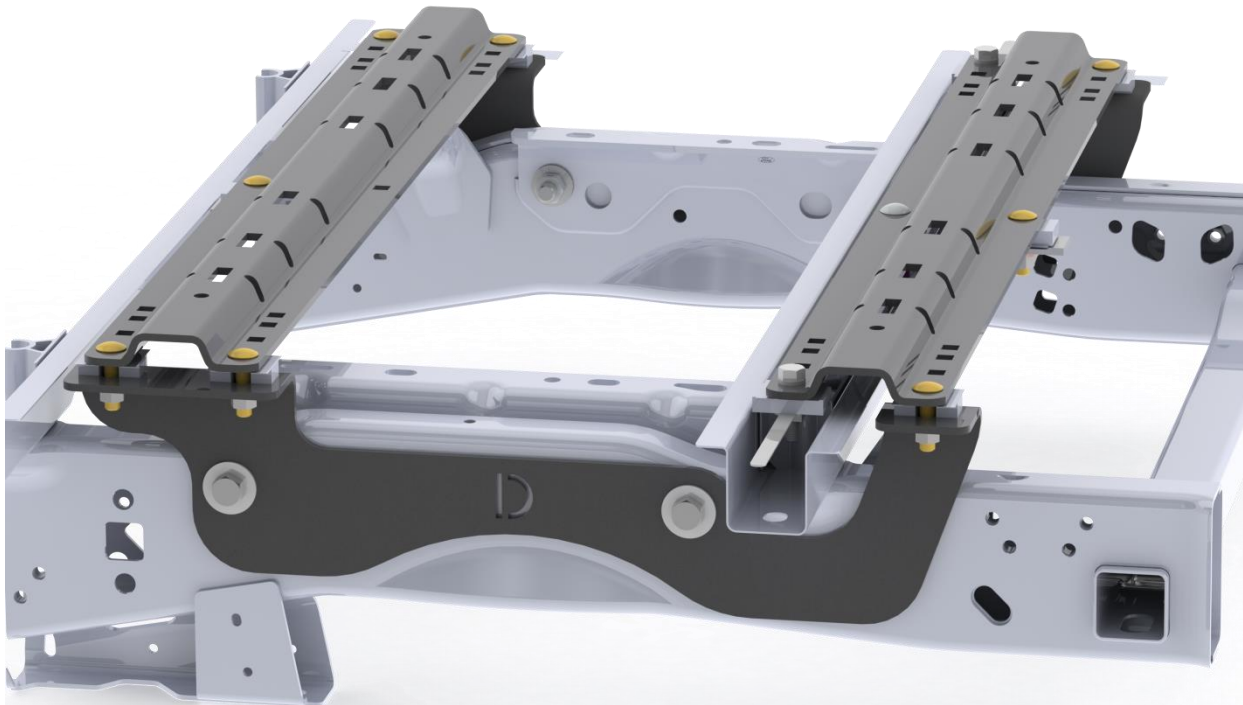
Forets : 1/8" et 9/16"

Autres outils : Pointeau, ruban à mesurer



AVANT DU VÉHICULE

**\*\*CET ENSEMBLE DE TRAVERSES DE MONTAGE UTILISE 11 BOULONS\*\***



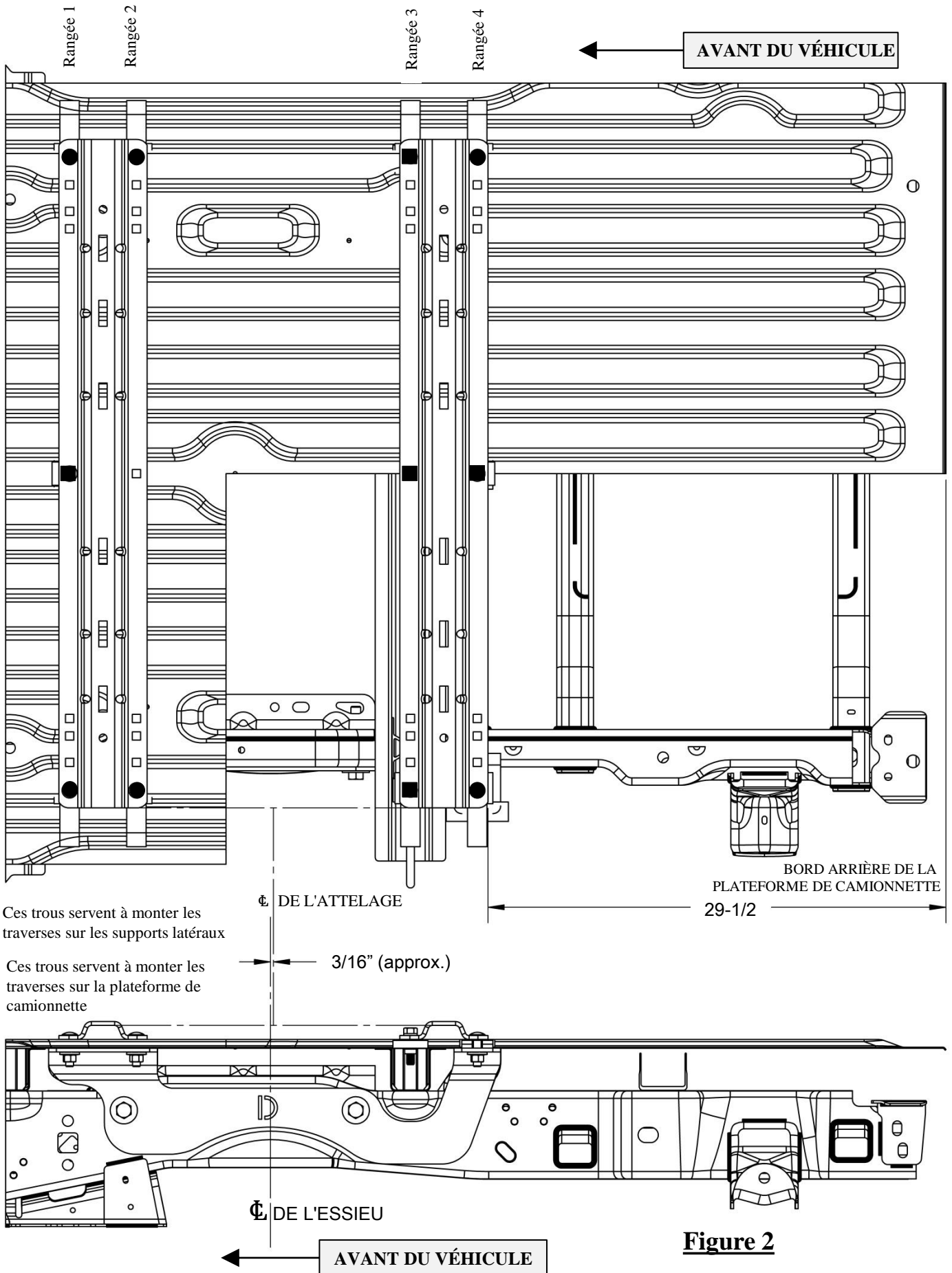
**Figure 1**

- Ne pas installer les traverses de montage sur des doublures de caisse en plastique. La doublure de caisse en plastique doit être découpée pour permettre le contact métal à métal. Les traverses peuvent être installées sur une doublure pulvérisée en place.
- Utiliser seulement les boulons, écrous et rondelles fournis pour installer ce produit. Tous les boulons et les écrous sont de grade 5 sauf indication contraire.
- Ces instructions sont données à titre indicatif, l'installation demeure la responsabilité de l'installateur et du propriétaire. Toujours mesurer la camionnette et la remorque avant d'installer l'attelage pour s'assurer que le dégagement à la cabine et au pare-chocs est suffisant pour permettre les virages.
- Ne tentez pas d'installer ce produit ni de remorquer avec celui-ci si la plateforme de la camionnette mesure 5-1/2 pi, à moins qu'un coupleur pour boîtier de pivot Sidewinder ne soit installé sur la caravane.

**IMPORTANT** : Le contact entre tout composant en acier nu (supports de montage du cadre, espaceurs en U, traverses de montage, etc.) et la plateforme en aluminium nu peut causer de la corrosion. Assurez-vous que la peinture n'est pas endommagée sur les supports. Ce nécessaire de montage comprend aussi une isolation galvanique qui procure une couche supplémentaire de protection; utiliser les carrés d'isolation galvanique (13) ou les bandes d'isolation galvanique (11), (12) et (14) sur la surface qui sera en contact avec la plateforme de la camionnette. Voir les Figures 4, 5 et 6. Repeindre toute zone où des trous ont été percés dans la plateforme.

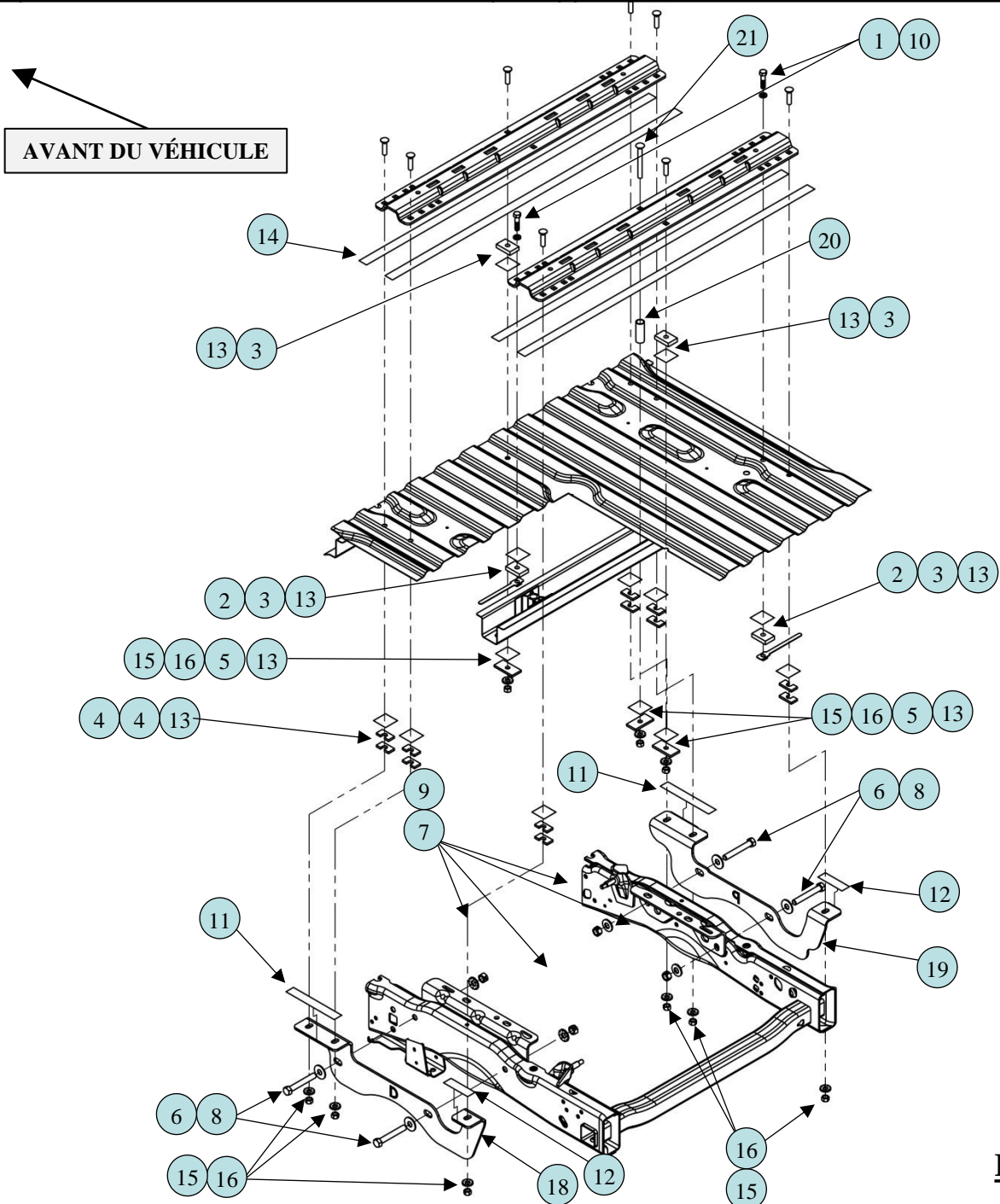
#### Instructions d'installation

1. Abaisser et enlever le pneu de secours si de l'espace supplémentaire est requis. Si une doublure de passage de roue en plastique est présente, enlever les couvercles de cette doublure pour accéder au cadre.
2. Placer les bandes d'isolation galvanique (14) sur la surface inférieure de la traverse pour protéger la plateforme en aluminium de la camionnette comme illustré à la Figure 3.  
Nota : Il est important que les bandes d'isolation galvanique (14) soient posées correctement pour éviter la corrosion entre les traverses de montage et la plateforme de la camionnette.
3. Marquer au pointeau les trous d'après les illustrations. Écarter la traverse et percer chaque marque à l'aide d'un foret 1/8 po. (Voir Figure 2)  
Avertissement : Lors du perçage, veiller à ne pas endommager les composants du véhicule au-dessus et en dessous de la plateforme et prendre les mesures appropriées pour les protéger.
5. Poser les bandes d'isolation galvanique (11) et (12) sur les supports de cadre (18) et (19). (Voir Figure 6)
6. Poser lâchement les supports de cadre (18) et (19) à l'aide de la visserie appropriée puis serrer à la main. (Voir Figure 3)
  - 1.) Enfiler une rondelle plate 5/8 po (8) sur chaque boulon hexagonal 5/8-11 x 4-1/4 po (6).
  - 2.) Placer les supports de cadre (18) et (19) au-dessus des trous de montage du cadre et acheminer le boulon hexagonal 5/8-11 x 4-1/4 po (6) à travers le support de cadre et le cadre du véhicule depuis l'extérieur du cadre vers l'intérieur, comme illustré. (Voir Figure 3).
  - 3.) Enfiler une rondelle plate 5/8 (9) puis un écrou 5/8-11 (7) sur un boulon hexagonal 5/8-11 x 4-1/4 (6) et serrer à la main.
7. Vérifier que les trous 1/8 po percés à l'étape 4 s'alignent sur les fentes du support de cadre (18) et (19). Si les trous ne s'alignent pas, ajuster les supports de cadre au besoin. Si les trous ne sont toujours pas alignés, recommencer l'installation à l'étape 4. Lorsque les trous s'alignent sur les traverses et les supports, retirer les traverses et les supports et procéder à l'étape 8.
8. Agrandir les trous percés 1/8 po à 9/16 po, À L'EXCEPTION DU BOULON CENTRAL DE LA RANGÉE 3. Avertissement : Lors du perçage, veiller à ne pas endommager les composants du véhicule au-dessus et en dessous de la plateforme, prendre les mesures appropriées pour les protéger et peindre tout le métal nu.
9. À la position du boulon central de la rangée 3, percer un trou de 1/8 po à travers la plateforme de la camionnette et la section traverse/seuil/profilé de la plateforme. Agrandir le trou de 1/8 po à 1 1/8 po DANS LA PLATEFORME DE CAMIONNETTE SEULEMENT. Agrandir le trou 1/8 po de la section traverse/seuil/profilé de la plateforme à 9/16 po. Avertissement : Lors du perçage, veiller à ne pas endommager les composants du véhicule au-dessus et en dessous de la plateforme, prendre les mesures appropriées pour les protéger et peindre tout le métal nu.
10. Placer l'espaceur tubulaire (20) à la position du boulon de traverse central de la rangée 3. (Voir la Figure 3)
11. Replacer la traverse de montage au-dessus des trous.
12. Poser les boulons de fixation de la traverse arrière comme illustré à la figure (3). S'assurer que les pièces d'isolant galvanique (13) sont posées sur les espaceurs en U et les blocs espaceurs comme illustré. (Voir les figures 4 et 5). Poser les rondelles coniques 1/2 po (16) et les écrous hexagonaux (15) dans le bas du support de cadre (18) et (19), voir la figure 3, et serrez suffisamment pour empêcher la traverse de montage de bouger. Les boulons de la rangée 3 de la figure 2 utilisent des boulons hexagonaux 1/2-13 x 2 (1) dans le haut de la traverse, avec pièce d'isolant galvanique (13), bloc espaceur 1/2 x 1 x 2 (3) et écrou à levier (2). Pour le boulon central de la rangée 3, qui passe à travers la section traverse/seuil/profilé de la plateforme, acheminer le boulon de carrosserie 1/2-13 x 4.50 (21) à travers la traverse de montage et l'espaceur tubulaire (20), et le fixer avec un espaceur 0.250 x 1.5 x 3 (5), une rondelle conique 1/2 (16) et un écrou 1/2-13 (15). Pour le boulon de traverse central de la rangée 4 des boulons de fixation de la traverse de montage, acheminer un boulon de carrosserie 1/2-13 x 2.00 (17) à travers la traverse de montage et la plateforme, puis fixer à l'aide d'un espaceur 0.250 x 1.5 x 3.00 (5), une rondelle conique 1/2 po (16) et un écrou 1/2-13 (15).
13. Placer la partie d'attelage non assemblé (socle de sellette, curseur ou col de cygne) dans la traverse de montage déjà installée. Positionner la seconde traverse et l'attelage (pattes de sellette, curseur ou col de cygne) en insérant les languettes dans la traverse, puis en poussant cette dernière à fond vers l'autre traverse. S'assurer que la traverse est centrée entre les joints de soudure sur la longueur du plancher de la camionnette. La traverse sera ainsi à la position appropriée et la sellette sera bien ajustée à la camionnette.  
Nota : Si plus d'un attelage doit être posé sur les traverses, alors les deux doivent être utilisés en même temps pour aligner la seconde traverse. De cette façon, un attelage ne gênera pas l'ajustement de l'autre.
14. Marquer la position des trous à l'aide d'un pointeau sur la traverse de montage avant, comme illustré à la Figure 3. Déplacer la traverse de montage avant et les supports de cadre à l'écart et percer à l'aide d'un foret 1/8 po.  
Avertissement : Lors du perçage, veiller à ne pas endommager les composants du véhicule et à prendre les mesures de protection nécessaires.
13. Répéter les étapes 6, 7 et 8 pour la traverse de montage avant.  
Poser les boulons de fixation de la traverse avant et les espaceurs comme illustré à la figure (3). S'assurer que les pièces d'isolant galvanique sont posées sur les espaceurs en U et les blocs espaceurs comme illustré. (Voir les figures 5 et 6). Poser les rondelles coniques 1/2 po (16) et les écrous hexagonaux (15) dans le bas du support de cadre (18) et (19) selon les illustrations et serrez suffisamment pour empêcher la traverse de montage de bouger.
15. Serrer toute la visserie à l'aide d'une clé dynamométrique.  
Nota : Serrer toute la visserie 1/2 po Gr5 au couple de 75 lb-pi. Serrer toute la visserie 5/8 po Gr5 au couple de 150 lb-pi Serrer d'abord les traverses de montage contre les supports de cadre, puis les supports de cadre contre le cadre de la camionnette.
16. Replacer la doublure de passage de roue en plastique sur la carrosserie, et le pneu de secours s'il y a lieu.



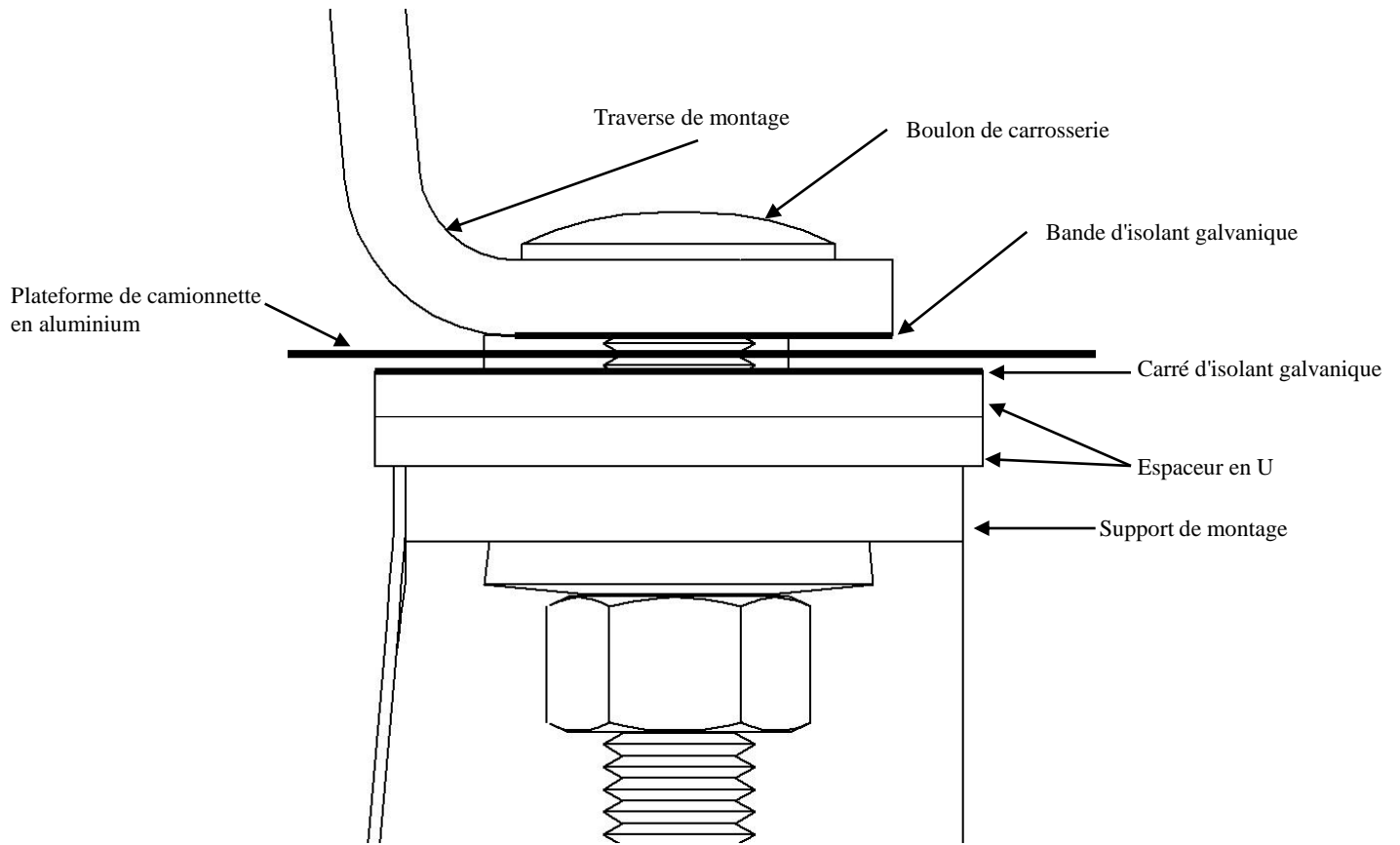
**Figure 2**

No art.	DESCRIPTION	QTÉ	No art.	DESCRIPTION	QTÉ
1	Boulon hex. 1/2-13 x 2.00	2	12	Bande d'isolant galvanique 1 1/4 x 4	2
2	Écrou à levier 1/2-13	2	13	Pièce d'isolant galvanique	12
3	Bloc espaceur 1/2 x 1 x 2	4	14	Bande d'isolant galvanique 1 1/4 x 48	4
4	Espaceur en U 1/4 x 1 x 2	12	15*	(Écrou 1/2-13 GR5)*	10*
5	Bloc espaceur 3/16 x 1 x 2	2	16*	(Rondelle conique 1/2)*	10*
6	Boulon hex. 5/8-11 x 4 1/4 GR5	4	17*	(Boulon de carrosserie 1/2-13)*	8*
7	Écrou 5/8-11 GR5	4	18	Support côté conducteur	1
8	Rondelle plate 5/8	4	19	Support côté passager	1
9	Rondelle conique 5/8	4	20	Espaceur tubulaire	1
10*	Rondelles freins hélicoïdales 1/2*	2*	21	Boulon de carrosserie 1/2-13 x 4.50 GR.5	1
11	Bande d'isolant galvanique 1 1/4 x 8	2	*Visserie fournie avec ensembles de traverses 58058 ou 30035.		

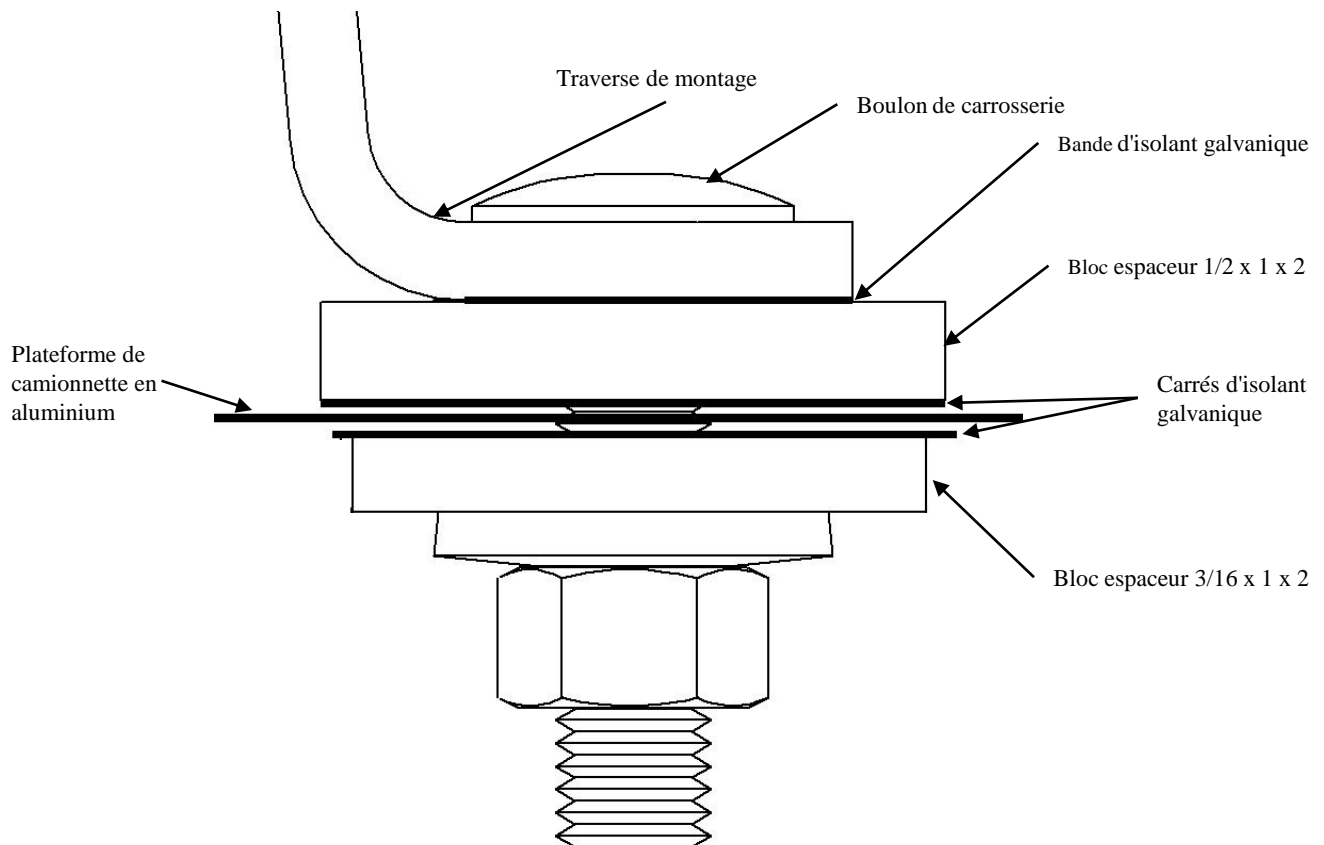


**Figure 3**

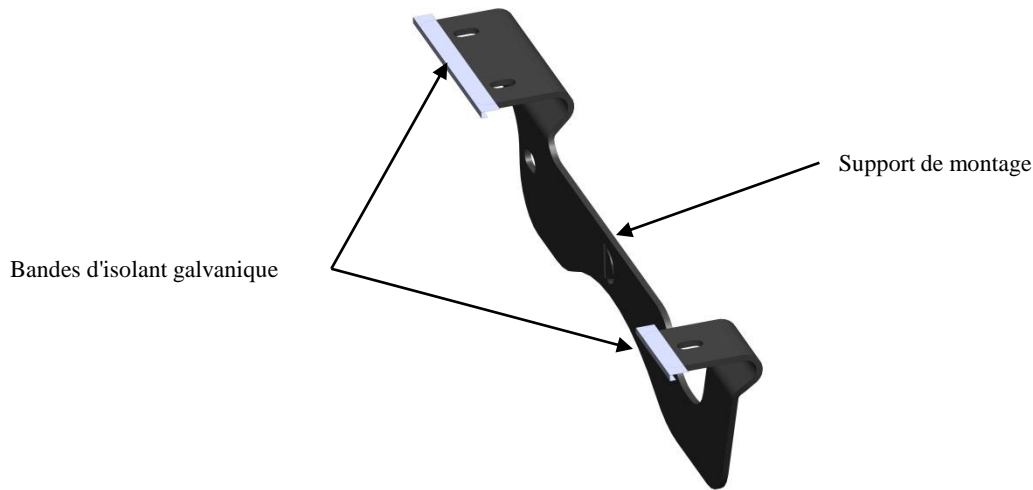
**Figure 4 – Bande d'isolant sur espaceur en U**



**Figure 5 – Bandes d'isolant sur espaceurs pour boulons de traverse centrale**



## Figure 6 – Bandes d'isolant sur supports de montage



**Nota :** Placer les bandes d'isolant galvanique sur les extrémités des languettes courbées du support de montage qui touche à la plateforme de camionnette. Les placer et les plier sur l'extrémité des languettes courbées, en s'assurant de laisser une bande d'isolant d'au moins 3/4 po sur le côté supérieur du support.

### GARANTIE LIMITÉE DE DIX ANS

47912 Halyard Dr. Suite 100

Plymouth, MI 48170

Tél. : (800) 632-3290

**1. Garantie limitée.** Cequent Trailer Products, Inc. ("Nous") garantit à l'acheteur initial seulement ("Vous") que le produit sera exempt de vices de matériaux et de fabrication pendant une période de cinq ans, exception faite de l'usure normale, dans la mesure où l'installation et l'utilisation du produit sont conformes aux instructions accompagnant celui-ci. Aucune autre garantie, expresse ou implicite, ne s'applique, y compris les garanties relatives à la qualité marchande ou à l'adéquation à un usage particulier. Si le produit présente un vice couvert par cette garantie limitée de 10 ans, Votre seul et unique recours consiste dans le fait que Nous remplacerons le produit gratuitement dans un délai raisonnable ou, à notre discrétion, rembourserons le prix d'achat. Cette garantie n'est pas transférable.

**2. Limites de la garantie.** Cette garantie limitée ne couvre pas : (a) l'usure normale; (b) les dommages causés par l'abus, la négligence, une mauvaise utilisation, ou résultant de tout accident survenu de quelque manière que ce soit; (c) les dommages causés par une application inappropriée, une charge excessive ou une installation inadéquate, y compris les soudures; (d) un entretien ou une réparation inadéquate; (e) un produit modifié de quelque manière que ce soit par quiconque d'autre que Nous, à l'exception des modifications stipulées dans les instructions accompagnant le produit et réalisées selon les règles de l'art.

**3. Obligations de l'acheteur.** Pour effectuer une réclamation, communiquez avec nous à notre adresse principale, 47912 Halyard Dr. Suite 100, Plymouth, MI 48170, 1-800-632-3290, et veuillez identifier le produit d'après le numéro de modèle et suivre les directives qui vous seront fournies. Tout produit retourné qui est remplacé ou remboursé devient notre propriété. Vous serez tenu d'assumer les frais d'expédition de retour. Veuillez conserver votre reçu d'achat afin que nous puissions en vérifier la date et confirmer que Vous êtes l'acheteur initial. Le produit et le reçu d'achat doivent Nous être fournis afin que nous puissions traiter Votre réclamation.

**4. Limites des recours.** La réparation ou le remplacement sont Vos seuls recours en vertu de cette garantie limitée ou d'une quelconque autre garantie relative au produit. Nous ne sommes pas responsables des frais de service ou de main-d'oeuvre encourus pour l'enlèvement ou la réinstallation d'un produit, ni des dommages accessoires ou indirects, quels qu'ils soient.

**5. Acceptation des risques.** Vous reconnaissez et acceptez que toute utilisation du produit à des fins autres que celle(s) stipulée(s) dans les instructions relatives au produit est faite à vos propres risques.

**6. Loi applicable.** Cette garantie Vous confère des droits légaux spécifiques, et il se peut que Vous possédiez d'autres droits qui peuvent varier d'une province ou d'un État à l'autre. Cette garantie limitée est régie par les lois de l'État du Michigan, abstraction faite des règles relatives aux conflits de lois. Les cours d'État situées dans le comté d'Oakland, Michigan, constituent les autorités judiciaires exclusives dans les cas de litiges relatifs à cette garantie.