

Installation Instructions

Part Numbers:

CUSTOM QUICK INSTALL MOUNTING KIT

50140

Dodge Ram 2500/3500 Standard and Quad Cab, model years 2003 and Up

Dodge Ram Megacab 1500/2500/3500, model Years 2006-2009

PLEASE READ ALL INSTRUCTIONS BEFORE STARTING INSTALLATION

Equipment Required:

Fastener Kit: 116629

Wrenches: 3/4, 7/8, 15/16

Drill Bits: 1/8 in., 9/16 in., 11/16 in.

Other Tools: Center Punch, Measuring Tape, 1-1/8 in. hole saw

WARNING: Under no circumstances do we recommend exceeding the towing vehicle manufacturers recommended vehicle towing capacity.

INSTALLATION OF 58058 RAILS

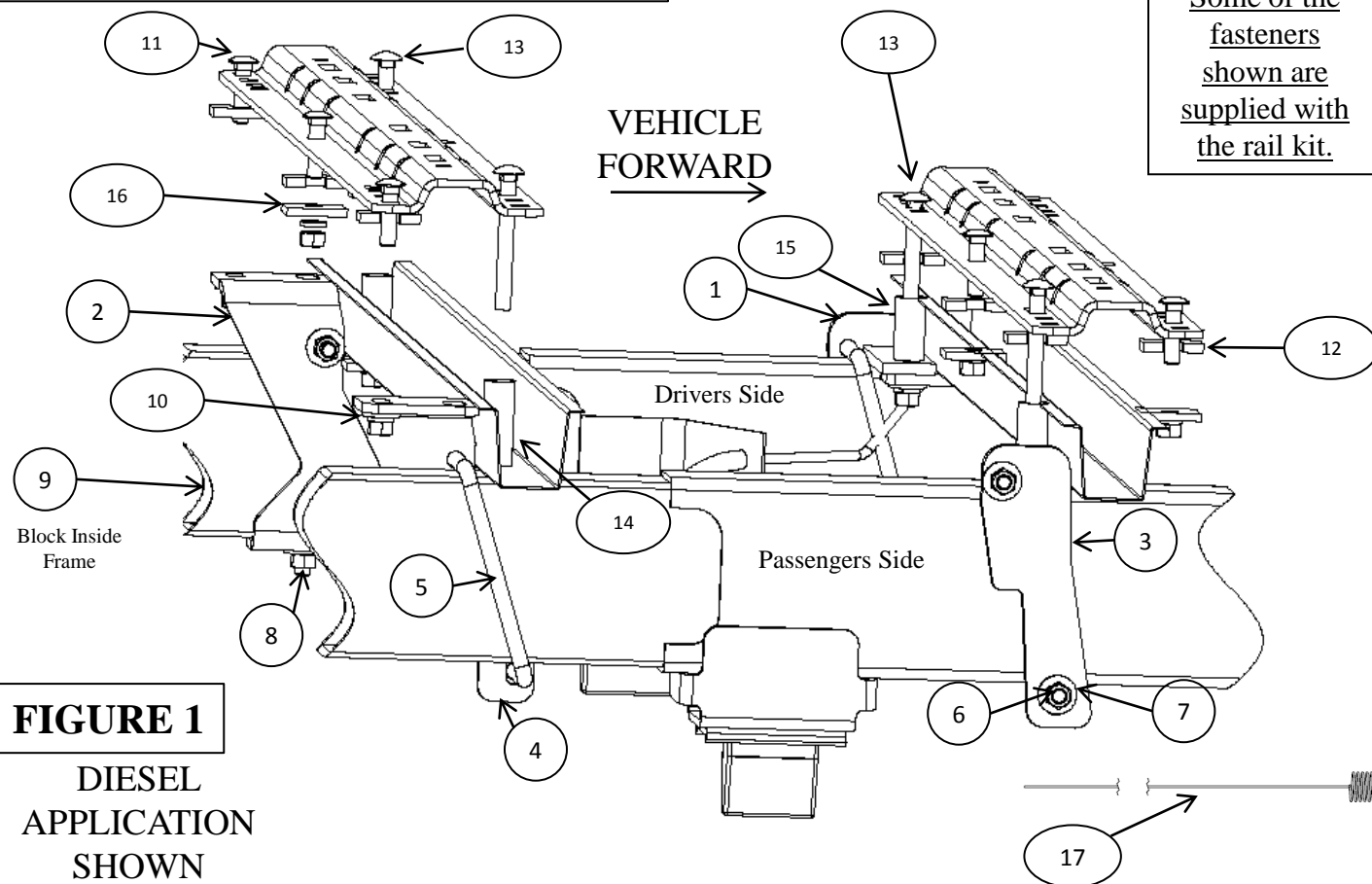

FIGURE 1

**DIESEL
APPLICATION
SHOWN**

#	DESCRIPTION	QUANTITY	#	DESCRIPTION	QUANTITY
1	FRAME BRACKET, FORWARD LH	1	10	LOCKWASHER, 1/2 in.	10
2	FRAME BRACKET, REAR LH	1	11	CARRIAGE BOLT, 1/2-13 X 2 in.	6
3	FRAME BRACKET, FORWARD RH	1	12	U-SHAPED SPACER, 2 X 1 X 5/16 in.	8
4	FRAME BRACKET, REAR RH	1	13	CARRIAGE BOLT, 1/2-13 X 4-1/2 in.	4
5	U-BOLT. 1/2-13 X 7-3/4 X 4-1/2 in.	4	14	TUBE SPACER, 2.75 in. LONG	2
6	HEX NUT, 1/2-13 in.	19	15	TUBE SPACER, 2.06 in. LONG	2
7	CONICAL WASHER, 1/2 in.	20	16	BLOCK, 1-1/2 X 1/4 in.	6
8	CARRIAGE BOLT, 1/2-13 X 1-3/4 in.	1	17	PULL WIRE	1
9	BLOCK, 1 X 3 X 1/4 in.	1			

Item numbers specified in chart on previous page.

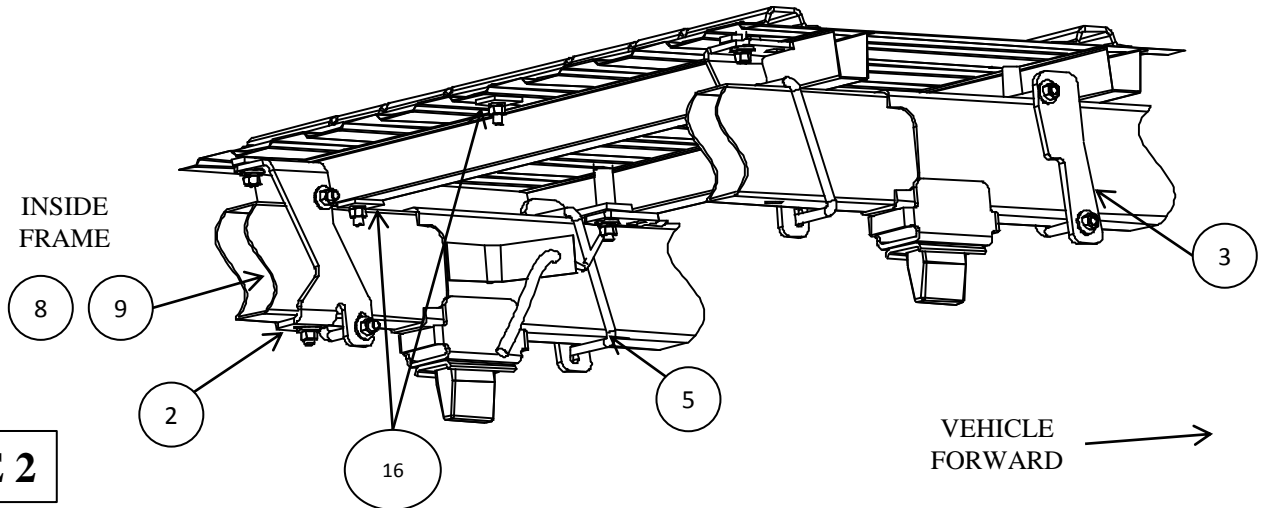

FIGURE 2

- **Do not install mounting rails over plastic bed liners. Plastic bed liners must be cut out of the way to provide metal to metal contact. Mounting rails may be installed on spray in liners.**
- **Use only bolts, nuts, and washers supplied to install this kit. All bolts are Grade 5 and nuts are Grade 5.**
- **These instructions are guidelines only, actual installation is the responsibility of the installer and the owner. Always measure truck and trailer before installing hitch to be sure that there is clearance at the cab and at the bumper to allow for turns.**

Installation Instructions

For Gas Engines go to step 19.

1. Lower and remove spare tire if needed for extra access to the frame.
2. Detach the wiring harness from the inside of the driver side frame between the fuel tank and the shock absorber mount.
3. Place the rear mounting rail in the bed of the truck. Using your tape measure, center the rail between the weld seams on the length of the truck bed floor and the proper distance from the rear edge of the truck box as illustrated in Figure 3 on page 4.
4. Mark and center punch the holes at bolt placement as per the illustration in Figure 3 (diesel) or 3A (gas). Move the rail out of the way and drill each position with a 1/8 in. drill bit. The front row of holes on the rear rail need to go through the bed support. **WARNING: When drilling holes be aware of potential risks to vehicle components and make appropriate safe guards to protect them from damage.**
5. Temporarily position the rear frame brackets (2) and (4) on the inside of the frame as shown in Figure 1 and 2 and check that the 1/8in. drilled holes align with the slots of the frame bracket. Remove the frame bracket from the vehicle if the holes align. If not, adjust the 1/8 in. holes so that they do align.
6. Enlarge the rear 1/8 in. drilled holes to 9/16 in.
7. **Loosely install the rear frame brackets as follows:**
 - a) Place the rear brackets (2) (4) on the inside of the frame as shown in Figures 1 and 2.
 - b) Install a u-bolt (5) on each of the brackets. The u-bolt wraps around the outside of the frame, right behind the rear bed support. Loosely install 1/2 in. conical washers (7) and hex nuts (6) onto the ends of the u-bolts. **NOTE: The exhaust might need to be temporarily lowered to gain access to the bottom u-bolt end on the passenger side rear frame bracket, depending on the vehicle.**
 - c) For the drivers side rear only, feed a 1-3/4 in. carriage bolt (8) and 1 in. x 3 in. block (9) into position in the slot on underside of frame using a pull wire. There is a round hole in the inside of the frame that can be used to feed the hardware. Loosely fasten the carriage bolt (8) with 1/2 in. conical washer (7), lock washer (10) and hex nut (6).
 - d) Use a hole saw to enlarge 1/8 in. bed hole to 1-1/8 in. Next, use a 9/16 in. drill bit to cut a hole in the bed support directly below the hole in the truck bed.
8. Reposition the mounting rail over the holes.
9. Install the 1/2 in. x 2 in. long carriage bolts (11) through rear rail, u-shaped spacers (12) (above or below bed depending on corrugation), and rear holes of the rear brackets (2) (4). **NOTE: The u-spacers may need to be installed beneath the bed and above the frame bracket if you are drilling into the raised area of the bed corrugation.**
10. Install the 1/2 in. x 4-1/2 in. long carriage bolts (13) down through front holes in rear rail, tube spacers (14), and in the front holes of the rear bed support. Install the 1-1/2 in. x 2 in. block (16) with lock washers (10) and nuts (6) on the bolts (13). Snug nuts up by hand.

11. Install the 1/2 in. x 2 in. long carriage bolt (11) in the center hole of the rear rail as show in Figure 1. Place a u-shaped spacer (12) (above or below the bed depending on corrugation), and attach the bolt with a 1-1/2 in. x 2 in. block (16), 1/2 in. lock washer (10), and hex nut (6) on the bottom.
12. Place the unassembled fifth wheel saddles/slider/goose into the already installed mounting rail. Position the second (front) mounting rail with the saddles/slider/goose by inserting the tabs into the mounting rail and pushing the mounting rail tight towards the other mounting rail. Ensure that the mounting rail is centered between the weld seams on the length of the truck box floor. This will position the mounting rail in the correct location and ensure that the fifth wheel will have a snug fit to the truck. **NOTE: If more than one hitch product will be used with the rails, then both should be used at the same time to align the second rail. This will ensure that one product does not compromise the fit of the other.**
13. Repeat Steps 4, 5, and 6, using the front frame brackets (1) (3). The bracket should be just rearward of the next bed support.
14. Loosely install the front frame brackets as follows:
 - a) Place the front brackets on the outside of the frame as shown in Figures 1 and 2. A portion of the frame brackets will be under the bed support.
 - b) Install a u-bolt (5) on each of the brackets (1) (3). The u-bolt wraps around the inside of the frame. Loosely install 1/2 in. conical washers (7) and hex nuts (6) onto the ends of the u-bolts (5). **NOTE: The u-bolt on the driver side must be placed between the brake line and the frame. See Figure 2. Improper placement of the driver side u-bolt may result in damage to the vehicle's braking system. Move the electric wires out of the way.**
15. Install the 1/2 in. x 2 in. long carriage bolts (11) and u-shaped spacers (12) in the front row of the rail as show in Figure 1. Place the u-shaped spacers between the rail and the bed (above or below depending on bed corrugation). To attach the carriage bolts to the front frame brackets (1) (3), use 1/2 in. conical washers (7), 1/2 in. lock washers (10) and hex nuts (6). Install 1/2 in. x 4 - 1/2 in. bolts (13) in the rear 2 holes. Use a 2 in. long bolt (11) in the center hole. Insert the 2-1/16 in. long tube spacers (15) between the bottom of the bed and the frame bracket (1) (3). Install the u-shaped spacers (12) between the rail and the bed (above or below depending on bed corrugation). Install 1/2 in. conical washers (7), lock washers (10), and nuts (6) on the bolts (13).
16. Tighten the fasteners in the following sequence: 1) torque the mounting rails to the frame brackets, 2) torque the frame brackets to the truck frame. **Torque all 1/2 in. Grade 5 hardware to 72 ft-lbs (98 N-m).**
17. Reattach the wiring harness to the inside of the drivers side frame. Use the cable tie, if necessary.
18. Reinstall spare tire, and the exhaust if it was lowered in a previous step.

For 2010 and up Gas Engine Models Only.

19. Install brackets (2) and (4) in reverse positions. See Figure 2A.
20. Put rear left hand bracket (2) on the outside of the right frame rail and rear right hand bracket (4) on the outside of the left hand frame rail.
21. Follow steps 1 – 18. For bed drilling locations see Figure 3A on page 5.

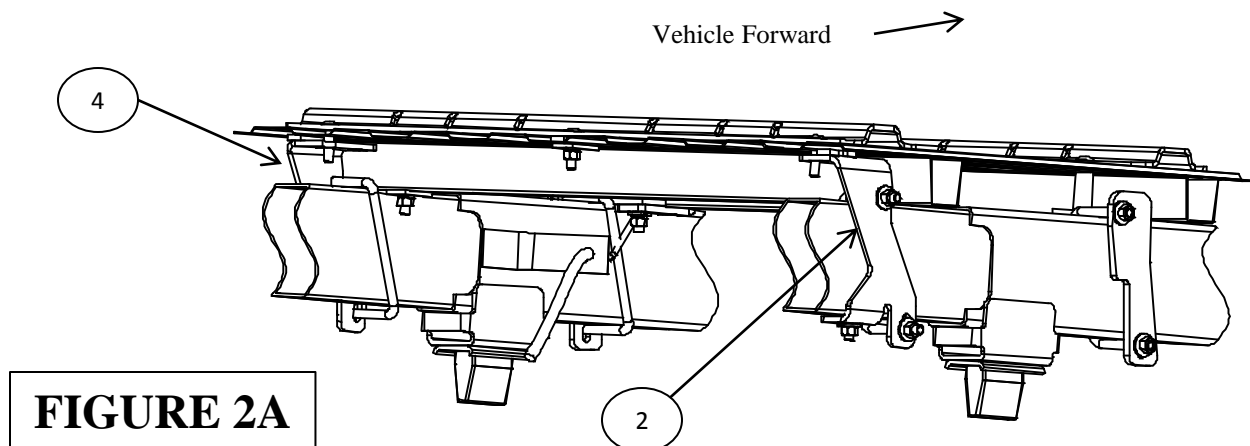

FIGURE 2A

USE FOR 58058 RAIL KIT INSTALLATION ONLY

ON TRUCKS WITH DIESEL ENGINES ONLY

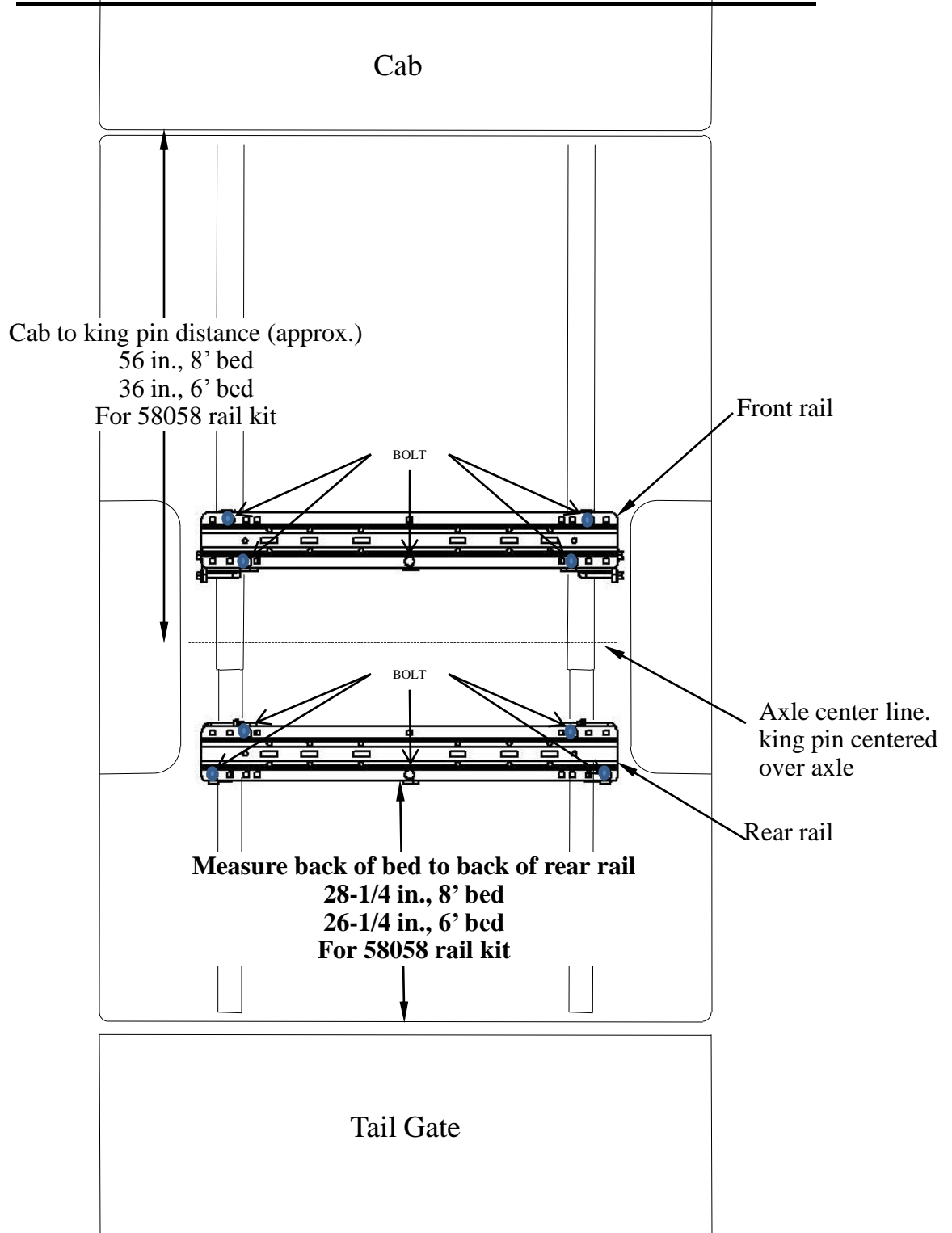

Figure 3

USE FOR 58058 RAIL KIT INSTALLATION ONLY

ON TRUCKS WITH GASOLINE ENGINES ONLY

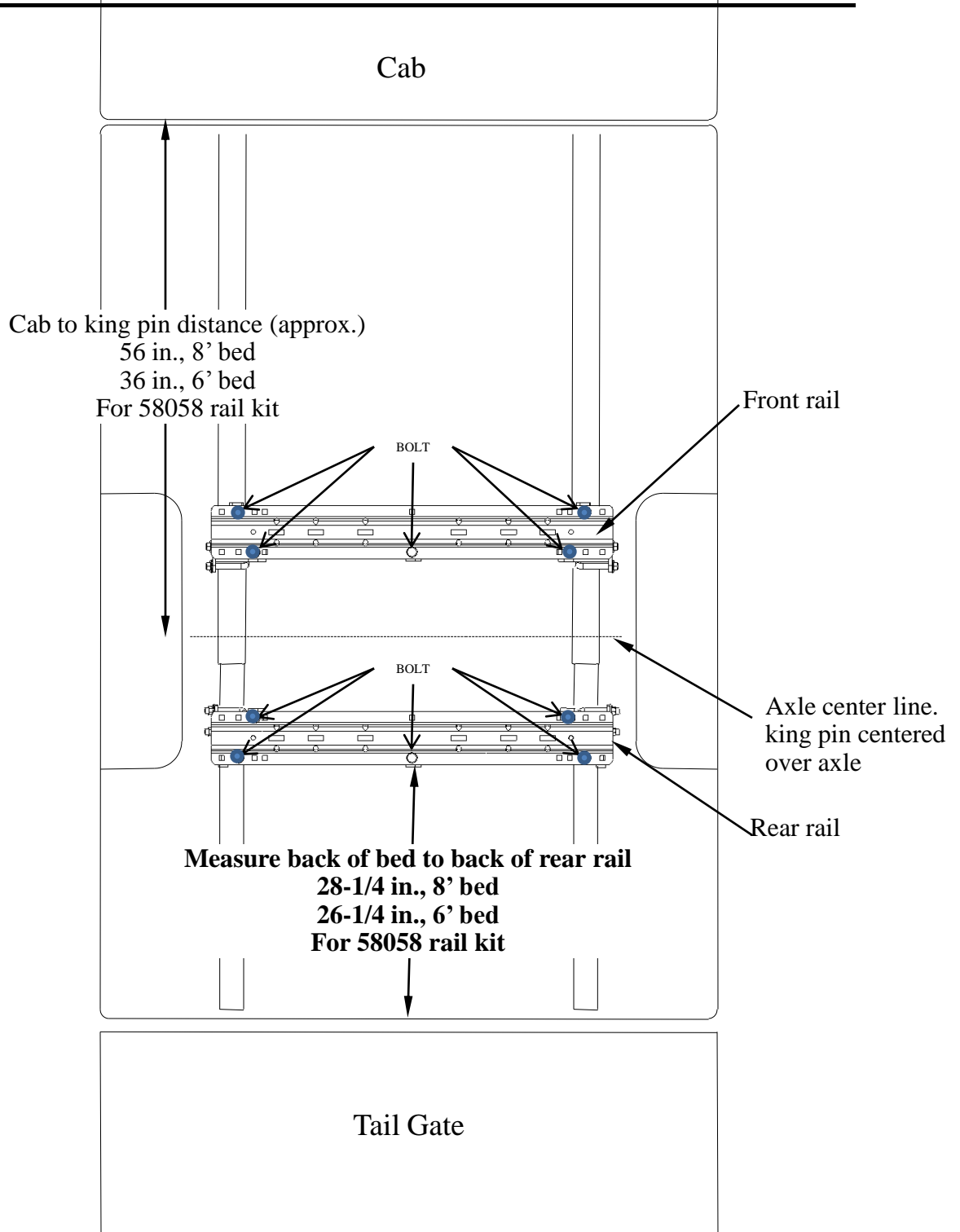

Figure 3A

INSTALLATION FOR 30124 RAILS ONLY

PLEASE READ ALL INSTRUCTIONS BEFORE STARTING INSTALLATION

Equipment Required:

Fastener Kit: 116629

Wrenches: 3/4, 7/8, 15/16

Drill Bits: 1/8 in., 9/16 in., 11/16 in.

Other Tools: Center Punch, Measuring Tape, 1-1/8 in. hole saw

FIGURE 4

Some of the fasteners shown are supplied with the rail kit.

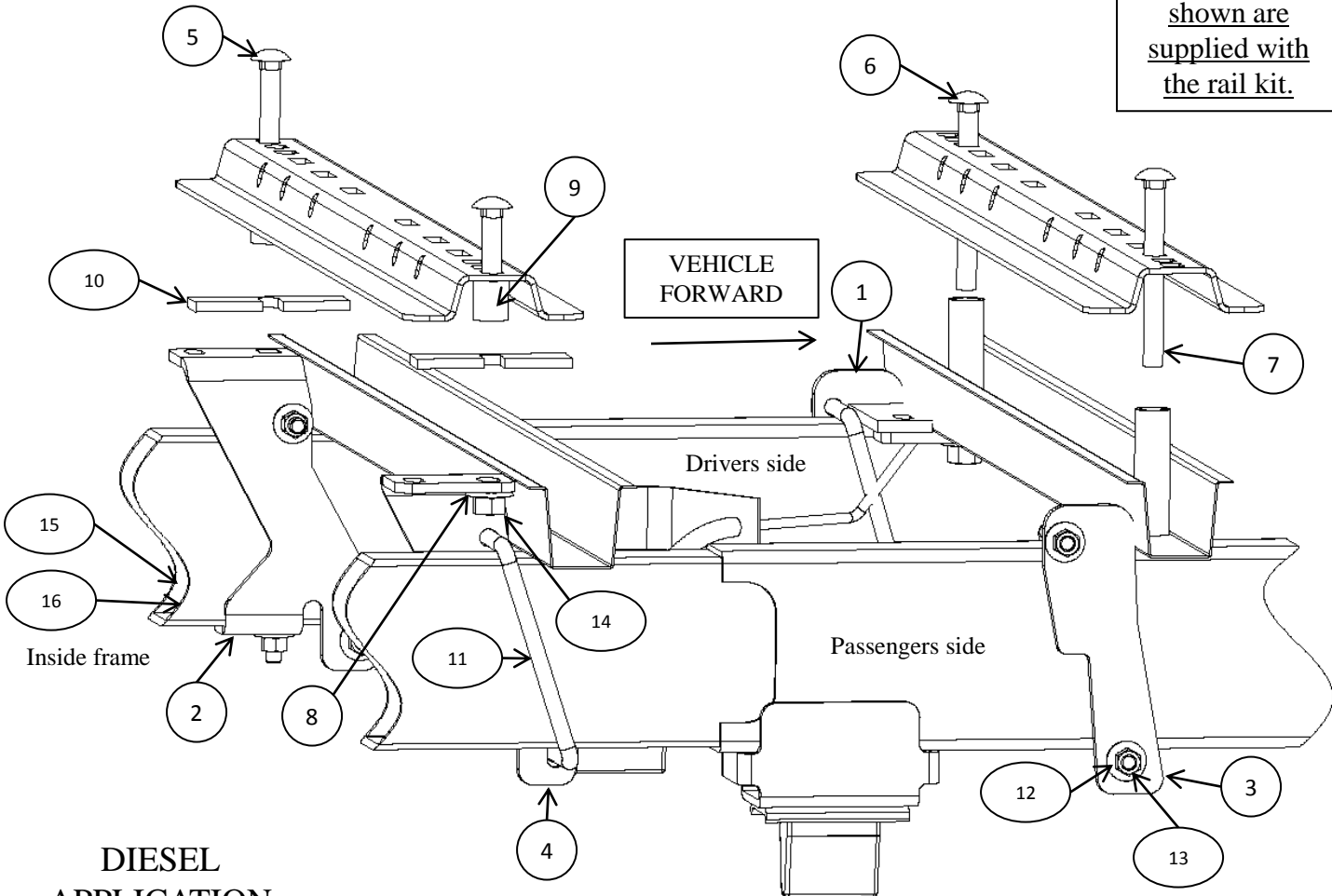

DIESEL APPLICATION SHOWN

#	DESCRIPTION	QTY.	#	DESCRIPTION	QTY.
1	FRAME BRACKET, FORWARD LH	1	9	TUBE SPACER, 1-1/4 in. LONG	2
2	FRAME BRACKET, REAR LH	1	10	SPACER 5 X 1-1/2 X 5/16 in.	2
3	FRAME BRACKET, FORWARD RH	1	11	U-BOLT, 1/2-13 x 7-3/4 x 4-1/2 in.	4
4	FRAME BRACKET, REAR RH	1	12	HEX NUT, 1/2-13 in.	9
5	CARRIAGE BOLT, 5/8-11 x 3-1/2 in.	2	13	CONICAL WASHER, 1/2 in.	9
6	CARRIAGE BOLT, 5/8-11 x 6 in.	2	14	NUT, 5/8-11 in.	4
7	TUBE SPACER, 4 in. LONG	2	15	CARRIAGE BOLT, 1/2-13 X 1-3/4 in.	1
8	CONICAL WASHER, 5/8 in.	4	16	BLOCK, 1 x 3 x 1/4 in.	1

Item description is located in chart on previous page.

DIESEL
APPLICATION
SHOWN

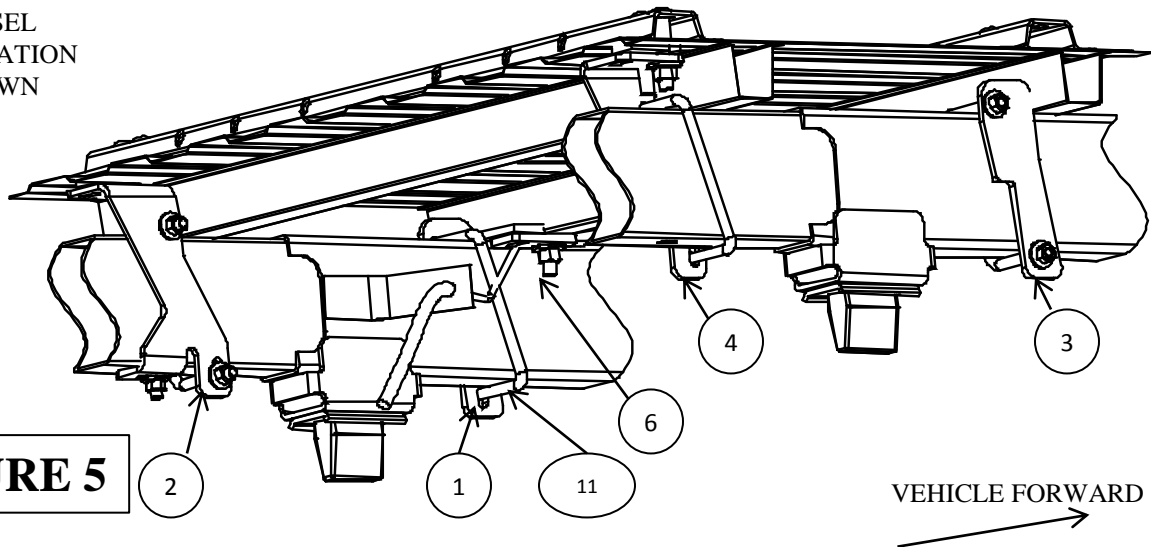

FIGURE 5

- **Do not install mounting rails over plastic bed liners. Plastic bed liners must be cut out of the way to provide metal to metal contact. Mounting rails may be installed on spray in liners.**
- **Use only bolts, nuts, and washers supplied to install this kit. All bolts are Grade 5 and nuts are Grade 5.**
- **These instructions are guidelines only, actual installation is the responsibility of the installer and the owner. Always measure truck and trailer before installing hitch to be sure that there is clearance at the cab and at the bumper to allow for turns.**

For Gas Engines go to step 17.

1. Lower and remove spare tire if needed to gain more access to the frame.
2. Detach the wiring harness from the inside of the driver side frame between the fuel tank and the shock absorber mount.
3. Place the rear mounting rail in the box of the truck. Using your tape measure, center the rail between the weld seams on the length of the truck box floor and the proper distance from the rear edge of the truck box as illustrated in Figure 6 (diesel) or 6A (gas).
4. Mark and center punch the holes at bolt placement as per the illustration in Figure 6. Move the rail out of the way and drill each position with a 1/8 in. drill bit. **WARNING: When drilling holes be aware of potential risks to vehicle components and make appropriate safe guards to protect them from damage.**
5. Temporarily position the frame brackets (2) (4) on the inside of the frame and check that the 1/8 in. drilled holes align with the slots of the frame bracket. Remove the frame bracket from the vehicle if the holes align. If not, adjust the 1/8 in. holes so that they do align.
6. Drill out the 1/8 in. holes to 11/16 in.
7. **Loosely install the rear frame brackets as follows:**
 - a) Place the rear brackets (2) (4) on the inside of the frame as shown in Figures 4 and 5.
 - b) Install a u-bolt (11) on each of the brackets. The u-bolt wraps around the outside of the frame, right behind the rear bed support. Loosely install 1/2 in. conical washers (8) and hex nuts (12) onto the ends of the u-bolts. **NOTE: The exhaust might need to be temporarily lowered to gain access to the bottom u-bolt end on the passenger side rear frame bracket, depending on the vehicle.**
 - c) Feed a 1-3/4 in. carriage bolt (15) and 1 in. x 3 in. block spacer (16) into position in the slot in the bottom of the left frame using a pull wire. There is a round hole in the inside of the frame that can be used to feed the hardware. Loosely fasten the carriage bolt (15) with 1/2 in. conical washer (13) and hex nut (12).
8. Reposition the mounting rails over the holes. Place the 1-1/4 in. tube (9) spacer between the rail and the bed. Place a 1-1/2 in. x 5 in. spacer (10) (above or below the bed depending on bed corrugation).
9. Install the 5/8 in. x 3-1/2 in. long carriage bolts (5) down through the rail, the tube spacer (9), 1-1/2 in. x 5 in. spacer (10), and the hole in the frame bracket under the truck bed. Install 5/8 in. conical washer (8) and 5/8 in. nut (14). Snug nuts up by hand.

10. Place the unassembled fifth wheel saddles/slider/goose into the already installed rear mounting rail. Position the second (front) mounting rail with the saddles/slider/goose by inserting the tabs into the mounting rail and pushing the mounting rail tight towards the other mounting rail. Ensure that the mounting rail is centered between the weld seams on the length of the truck box floor. This will position the mounting rail in the correct location and ensure that the fifth wheel will have a snug fit to the truck. **NOTE: If more than one hitch product will be used with the rails then both should be used at the same time to align the second rail. This will ensure that one product does not compromise the fit of the other.**
11. Repeat Steps 4 and 5 using the front frame brackets (1) (3). The bracket should be just rear of the front bed support and be placed on the outside of the frame. Drill the holes out to 1-1/8 in. with a hole saw if the 1/8 in. holes align. If not adjust the 1/8 in. holes so that they do align. Drill 1-1/8 in. holes in the bed only. Drill out the holes in the bottom of the bed support to 11/16 in. Insert a 4 in. long tube spacer (7) into the 1-1/8 in. hole in the bed.
12. **Loosely install the front frame brackets as follows:**
 - a) Place the front brackets (1) (3) on the outside of the frame as shown in Figures 4 and 5.
 - b) Install a u-bolt (11) on each of the brackets. The u-bolt wraps around the inside of the frame. Loosely install 1/2 in. conical washers (8) and hex nuts (12) onto the ends of the u-bolts. **NOTE: The u-bolt on the driver side must be placed between the brake line and the frame. See Figure 5. Improper placement of the driver side u-bolt may result in damage to the vehicle's braking system. Move the electric wiring harness out of the way.**
13. Insert a 5/8 in. x 6 in. long carriage bolt (6) down through the rail, bed support, 4 in. tube spacer (4) and out through the frame bracket below. Install a 5/8 in. conical washer (19) and 5/8 in. hex nut (14) on the bolt.
14. Tighten the fasteners in the following sequence: 1) torque the mounting rails to the frame brackets, 2) torque the frame brackets to the truck frame. **Torque all 5/8 in. Grade 5 hardware to 150 ft-lbs (203 N-m).**
15. Re-attach the wiring harness to the inside of the drivers side frame. Use the cable tie, if necessary.
16. Re-install spare tire, and the exhaust if it was lowered in a previous step.

For 2010 and up Gas Engine Models Only.

17. Install brackets (2) (4) in reverse positions. See Figure 5A.
18. Put rear left hand bracket (2) on the outside of the right frame rail and rear right hand bracket (4) on the outside of the left hand frame rail. See below.
19. Follow steps 1-16. For bed drilling locations see Figure 6A on page 10.

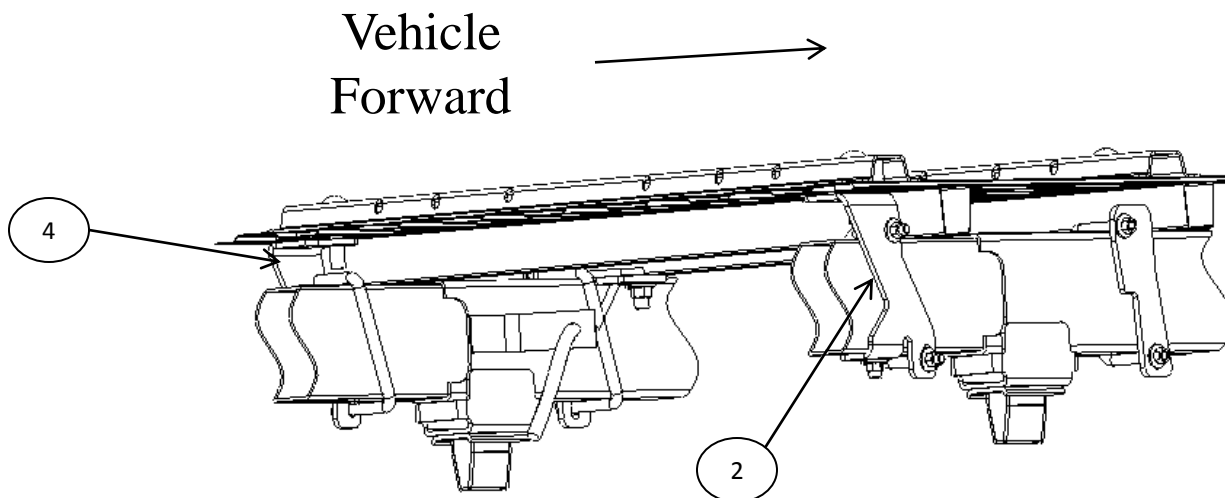

Figure 5A

USE FOR 30124 RAIL KIT INSTALLATION ONLY

ON TRUCKS WITH DIESEL ENGINES ONLY

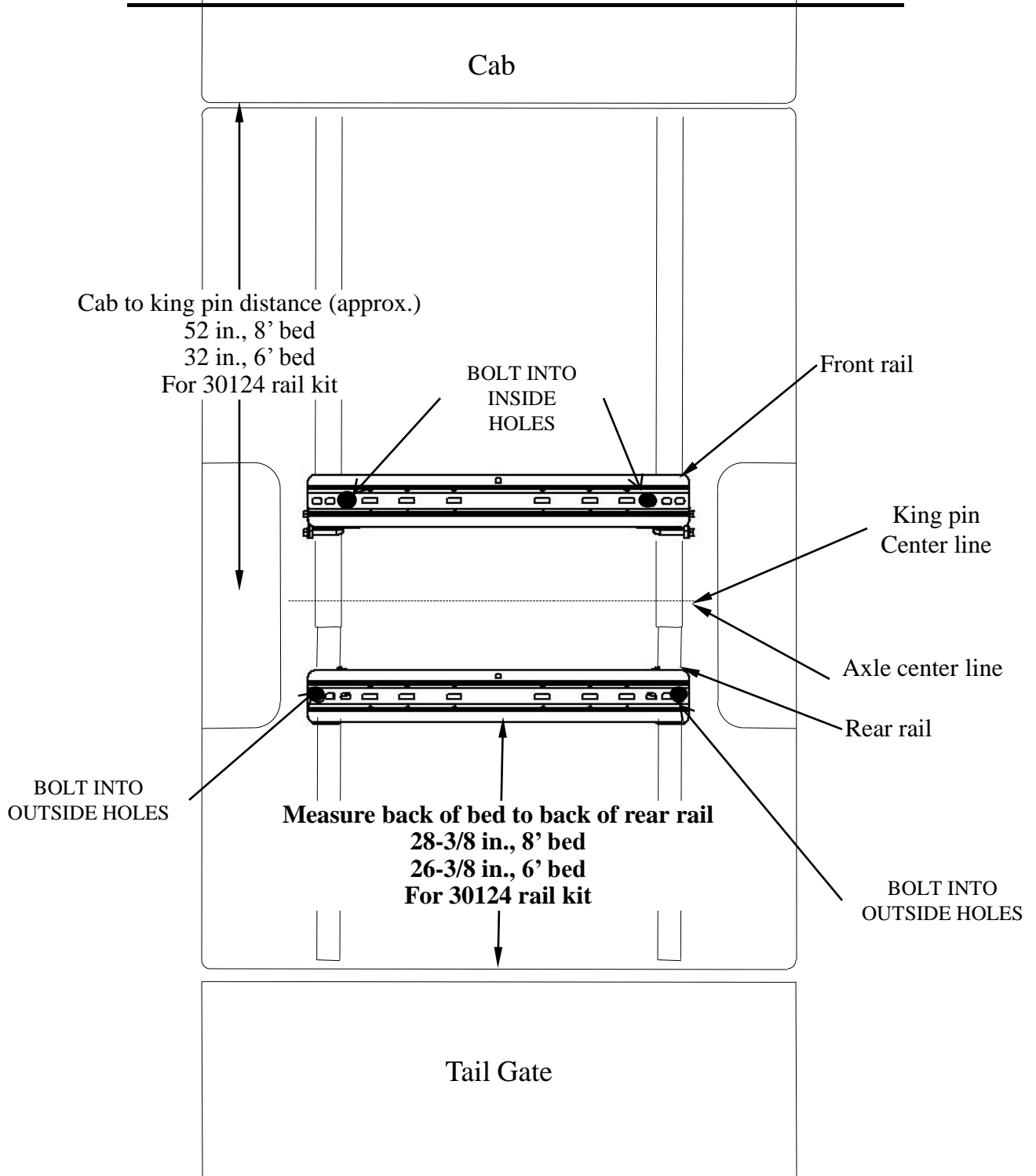

Figure 6

USE FOR 30124 RAIL KIT INSTALLATION ONLY

ON TRUCKS WITH GASOLINE ENGINES ONLY

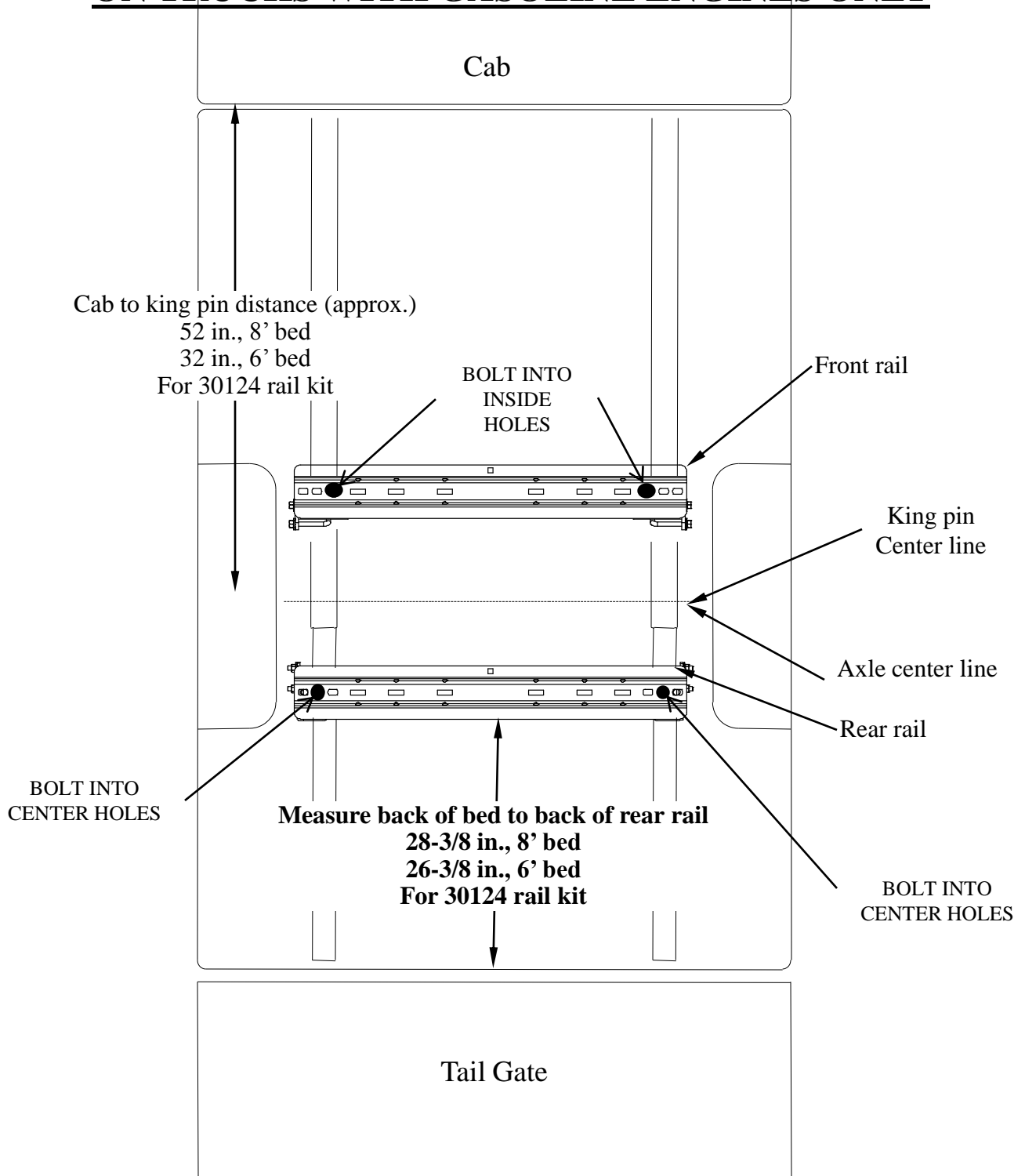

Figure 6A

Instrucciones de instalación
KIT DE MONTAJE PARA INSTALACIÓN
RÁPIDA A LA MEDIDA

Números de partes:

50140

Dodge Ram 2500/3500 Standard & Quad Cab, 2003 y posterior
Dodge Ram Megacab 1500/2500/3500, 2006-2009

Equipo necesario:

Kit de tornillos: 116629

Llaves: 3/4, 7/8, 15/16

Brocas de taladro: 1/8", 9/16", 11/16"

Otras herramientas: Perforador central, cinta de medir, sierra de copa 1-1/8"

ADVERTENCIA: Bajo ninguna circunstancia recomendamos superar la capacidad de remolque del vehículo recomendada por el fabricante del vehículo de remolque.

INSTALACIÓN DE LARGUEROS
58058

Algunos de los tornillos que se exhiben vienen con el kit de largueros

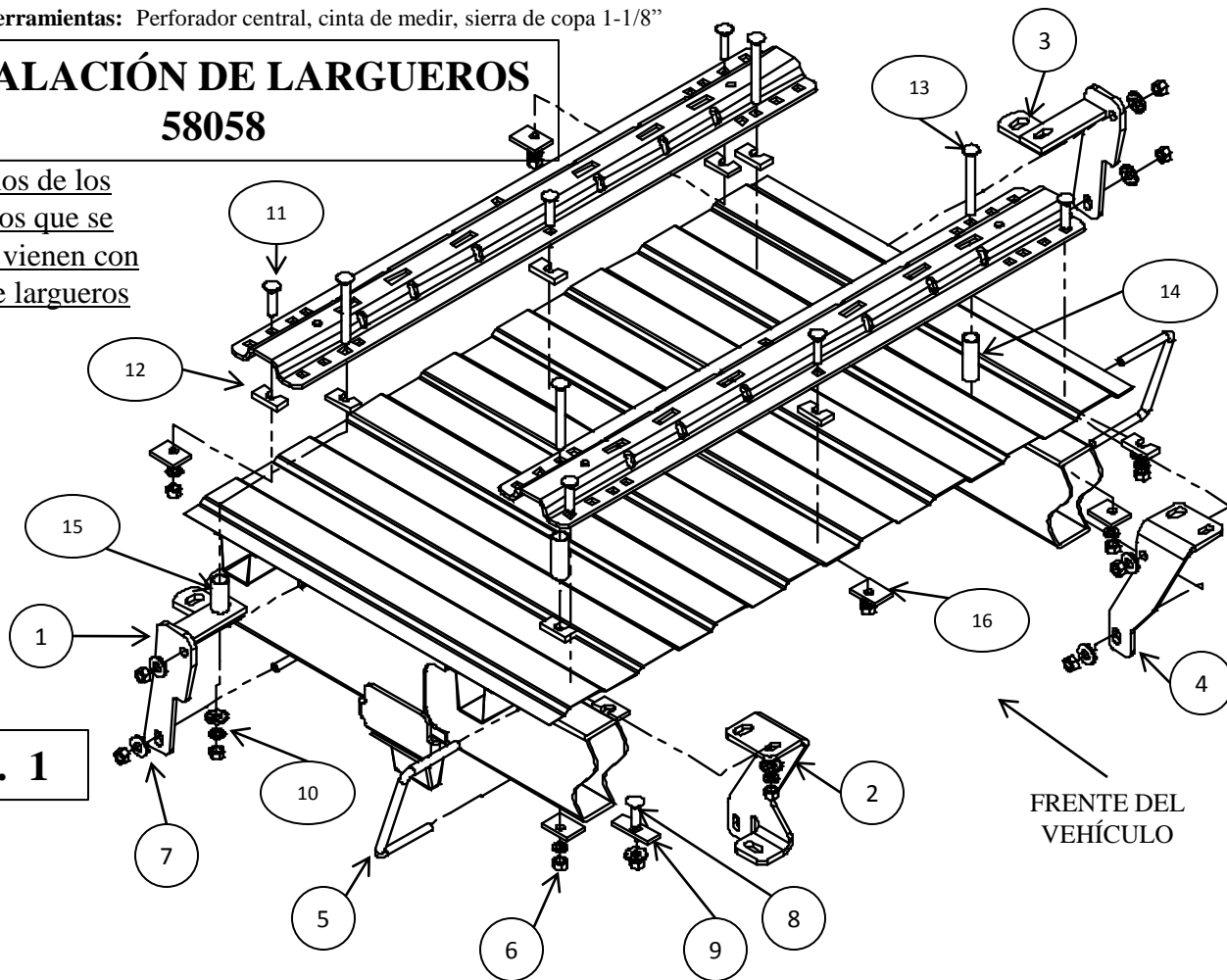

FIG. 1

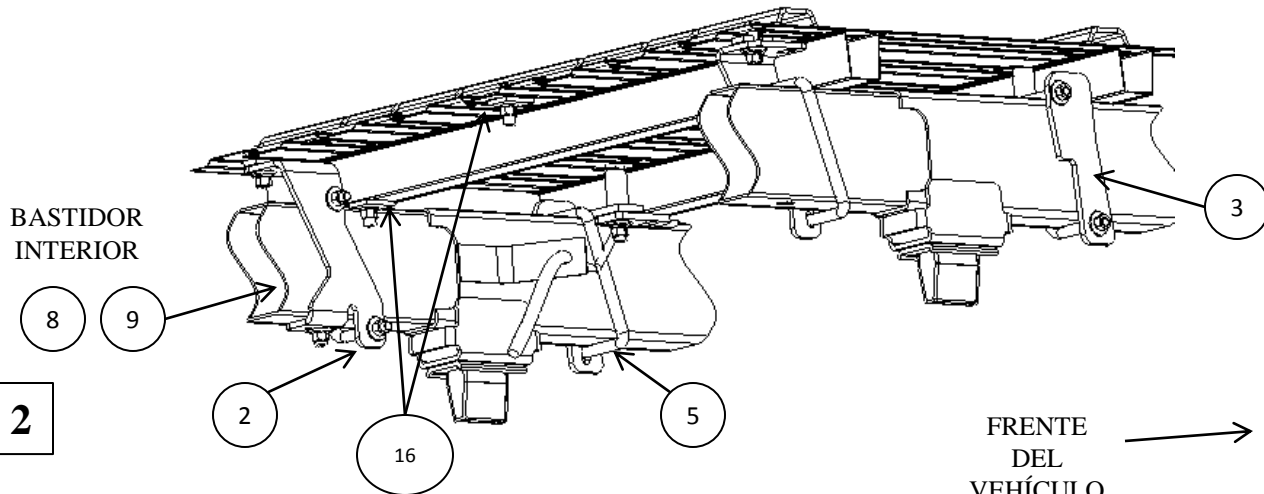

FIG. 2

Los números de piezas son de la Figura 1 y 2 en la página anterior.

ARTÍCULO No.	DESCRIPCIÓN:	Cant.
1	SOPORTE DEL BASTIDOR, LH DELANTERO	1
2	SOPORTE DEL BASTIDOR, LH POSTERIOR	1
3	SOPORTE DEL BASTIDOR, RH DELANTERO	1
4	SOPORTE DEL BASTIDOR, RH POSTERIOR	1
5	PERNO EN U, 1/2-13 x 7-3/4 x 4-1/2	4
6	TUERCA 1/2-13	19
7	ARANDELA CÓNICA 1/2"	20
8	PERNO DE CARRUAJE, 1/2"-13 x 1-3/4"	1
9	BLOQUE 1 x 3 x 3/4"	1
10	ARANDELA DE BLOQUEO, 1/2"	10
11	PERNO DE CARRUAJE, 1/2-13 X 2	6
12	BLOQUE ESPACIADOR 2 x 1 x 5/16"	8
13	PERNO DE CARRUAJE, 1/2"-13 x 4-1/2"	4
14	ESPACIADOR DE TUBO 2,77" LARGO	2
15	ESPACIADOR DE TUBO 2,06" LARGO	2
16	BLOQUE 1-1/2 x 2 x 1/4"	6

- **No instale largueros de montaje sobre los forros plásticos de la base. Los forros plásticos de la base deben cortarse para permitir contacto de metal a metal. Los largueros de montaje se pueden instalar en forros aplicados con spray.**
- **Use únicamente pernos, tuercas y arandelas suministradas para instalar este kit. Todos los pernos y tuercas son grado 5 a menos que se especifique lo contrario.**
- **Estas instrucciones son pautas únicamente, la instalación real es responsabilidad del instalador y del propietario. Siempre mida el vehículo y el remolque antes de instalar el enganche para verificar que haya espacio en la cabina y en el parachoques para permitir los giros.**

Instrucciones de instalación

Para motores de gas vaya al paso 19.

1. Baje y retire la llanta de repuesto si es necesario para acceso adicional al bastidor.
2. Desprenda el arnés del cableado desde el interior del bastidor en el lado del conductor entre el tanque de combustible y el montaje de los amortiguadores.
3. Coloque el larguero de montaje en la base del vehículo. Usando la cinta de medir, centre el larguero entre las costuras de soldar a lo largo del piso del vehículo y la distancia correcta desde el borde posterior de la caja del vehículo como se ilustra en la Figura 3 en la página 4.
4. Marque y centre los orificios según la ilustración en la Figura 3. Mueva el larguero del camino y perforo cada posición con una broca de 1/8". La fila delantera de orificios en el larguero posterior debe ir a través del apoyo de la base. **ADVERTENCIA: Al perforar los orificios tenga en cuenta los riesgos potenciales para los componentes del vehículo y tome las medidas necesarias para protegerlos de daños.**
5. Coloque temporalmente los soportes del bastidor posterior en el interior del bastidor como se muestra en la fig. 1 y 2 y revise que los orificios perforados de 1/8" se alineen con las ranuras del soporte del bastidor. Retire el soporte del bastidor del vehículo si los orificios se alinean. Si no, ajuste los orificios de 1/8" de manera que alineen.
6. Incremente los orificios perforados de 1/8" a 9/16".
7. **Instale sin apretar los soportes del bastidor posterior de la siguiente manera:**
 - a) Coloque los soportes posteriores en el interior del bastidor como se muestra en las Figuras 1 y 2.
 - b) Instale un perno en U en cada soporte. Los pernos en U se envuelven alrededor del exterior del bastidor, detrás del soporte de la base posterior. Instale sin apretar arandelas cónicas de 1/2" y las tuercas hexagonales en los extremos de los pernos en U. **NOTA: Podría ser necesario bajar el escape temporalmente para obtener acceso al extremo del perno en U del fondo en el soporte del bastidor posterior del lado del pasajero, dependiendo del vehículo.**
 - c) Para el lado del conductor únicamente, inserte un perno de carruaje de 1-3/4" y un espaciador de 1" x 3" a su posición en la ranura al fondo del bastidor usando un cable para halar. Hay un orificio redondo en el interior del bastidor que se puede usar para insertar las piezas. Sin apretar sujete el perno de carruaje con una arandela cónica de 1/2", arandela de bloqueo y tuerca hexagonal.
 - d) Con la sierra de copa de 1-1/8" abra los orificios delanteros de 1/8". Inserte un espaciador de tubo largo de 2-3/4" dentro del soporte de la base.
8. Vuelva a colocar el larguero de montaje sobre los orificios.
9. Instale los pernos de carruaje de 1/2" x 2" de largo con los espaciadores en forma de U en los orificios posteriores de los soportes posteriores. Coloque los espaciadores en forma de U entre el soporte y la base como se muestra en la Fig. 1 para evitar que la base colapse cuando los pernos se aprieten. Puede ser necesario instalar los espaciadores en U debajo de la base y encima del soporte del bastidor si está perforando dentro del área levantada del corrugado de la base.
10. Instale los pernos de carruaje de 1/2" 4-1/2" de largo a través de los espaciadores de tubo en los orificios delanteros de los soportes posteriores. Instale la placa de 1-1/2" x 2" con arandelas de bloqueo y tuercas en los pernos. Apriete los pernos a mano.

11. Instale los pernos de carruaje de 1/2" x 2" de largo en el orificio central del larguero posterior como se muestra en la Figura 1. Coloque el espaciador en forma de U entre el larguero y la base, e instale el perno con una placa de 1-1/2" x 2", arandela de bloqueo 1/2" y tuerca hexagonal en el fondo.
12. Coloque la 5ta rueda/monturas/deslizador/ganso dentro del larguero de montaje ya instalado. Coloque el segundo larguero de montaje (frente) con el deslizador/monturas/ganso insertando las lengüetas dentro del larguero de montaje y empujando el larguero de montaje firmemente hacia el otro larguero de montaje. Verifique que el larguero de montaje esté centrado entre las costuras de soldar a lo largo del piso de la caja del vehículo. Esto posicionará el larguero de montaje en la ubicación correcta y verificará que la quinta rueda quede ajustada en el vehículo. **NOTA:** Si se va a usar más de un producto de enganche con los largueros entonces se deben usar ambos al mismo tiempo para alejar el segundo larguero. Esto asegurará que un producto no comprometa el ajuste del otro.
13. Repita los pasos 4, 5 y 6 usando los soportes delanteros del bastidor. El soporte debe estar justo detrás del siguiente soporte de la base.
14. **Instale sin apretar los soportes del bastidor frontales de la siguiente manera:**
 - a) Coloque los soportes frontales en el exterior del bastidor como se muestra en las Figuras 1 y 2. una porción de los soportes del bastidor quedará debajo del soporte de la base.
 - b) Instale un perno en U en cada soporte. El perno en U se envuelve alrededor del interior del bastidor. Instale sin apretar arandelas cónicas de 1/2" y las tuercas hexagonales en los extremos de los pernos en U. **NOTA: El perno en U en el lado del conductor debe colocarse entre la línea del freno y el bastidor. Ver Figura 2. La colocación incorrecta del perno en U en el lado del conductor puede resultar en daños al sistema de frenos del vehículo. Mueva los cables eléctricos fuera del camino.**
15. Instale los pernos de carruaje de 1/2" x 2" de largo y los espaciadores en forma de U en la fila delantera del larguero como se muestra en la Figura 1. Coloque los espaciadores en forma de U entre el larguero y la base. Para instalar los pernos de carruaje en los soportes delanteros del bastidor, use arandelas cónicas de 1/2", arandelas de bloqueo y tuercas hexagonales. Instale pernos de 1/2" x 4-1/2" en los 2 orificios posteriores. Use un perno de 2" de largo en el orificio central. Inserte espaciadores de tubo de 2-1/16" de largo entre el fondo de la base y el soporte del bastidor. Instale los espaciadores en forma de U entre el larguero y la base. Instale las arandelas dentadas, bloquee las arandelas y las tuercas en los pernos.
16. Apriete los tornillos en la siguiente secuencia. 1) apriete los largueros de montaje en los soportes del bastidor 2) apriete los soportes del bastidor en el bastidor del vehículo. **Apriete a torsión todas las piezas 1/2" Gr5 a 72 pies-lbs. (98 N-m)**
17. Vuelva a instalar el arnés de cableado en el interior del bastidor del lado del conductor. Use el amarre de cables si es necesario.
18. Vuelva a instalar la llanta de repuesto y el escape si se bajó en un paso anterior.

Para modelos de motor de gas 2010 y posteriores únicamente

19. Siga las instrucciones anteriores pero instale los soportes (2) y (4) en las posiciones inversas.
20. Coloque el soporte 2 en el exterior del larguero del bastidor derecho y el soporte 4 en el exterior del larguero del bastidor izquierdo.
21. Para las ubicaciones de perforación vea la fig. 3A en la página 5.

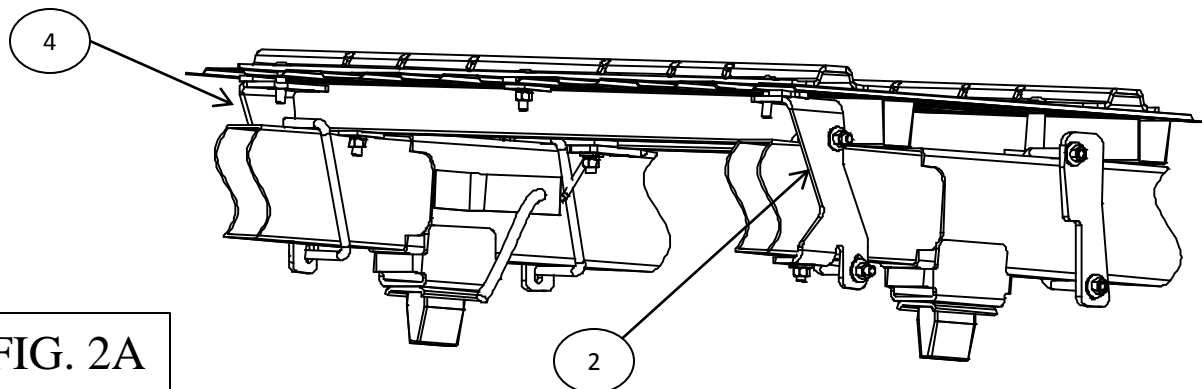

FIG. 2A

USE PARA LA INSTALACIÓN DEL KIT DE LARGUEROS 58058 ÚNICAMENTE

EN VEHÍCULOS CON MOTORES DE DÍSEL ÚNICAMENTE



Figura 3

USE PARA LA INSTALACIÓN DEL KIT DE LARGUEROS 58058 EN VEHÍCULOS CON MOTORES DE GASOLINA ÚNICAMENTE

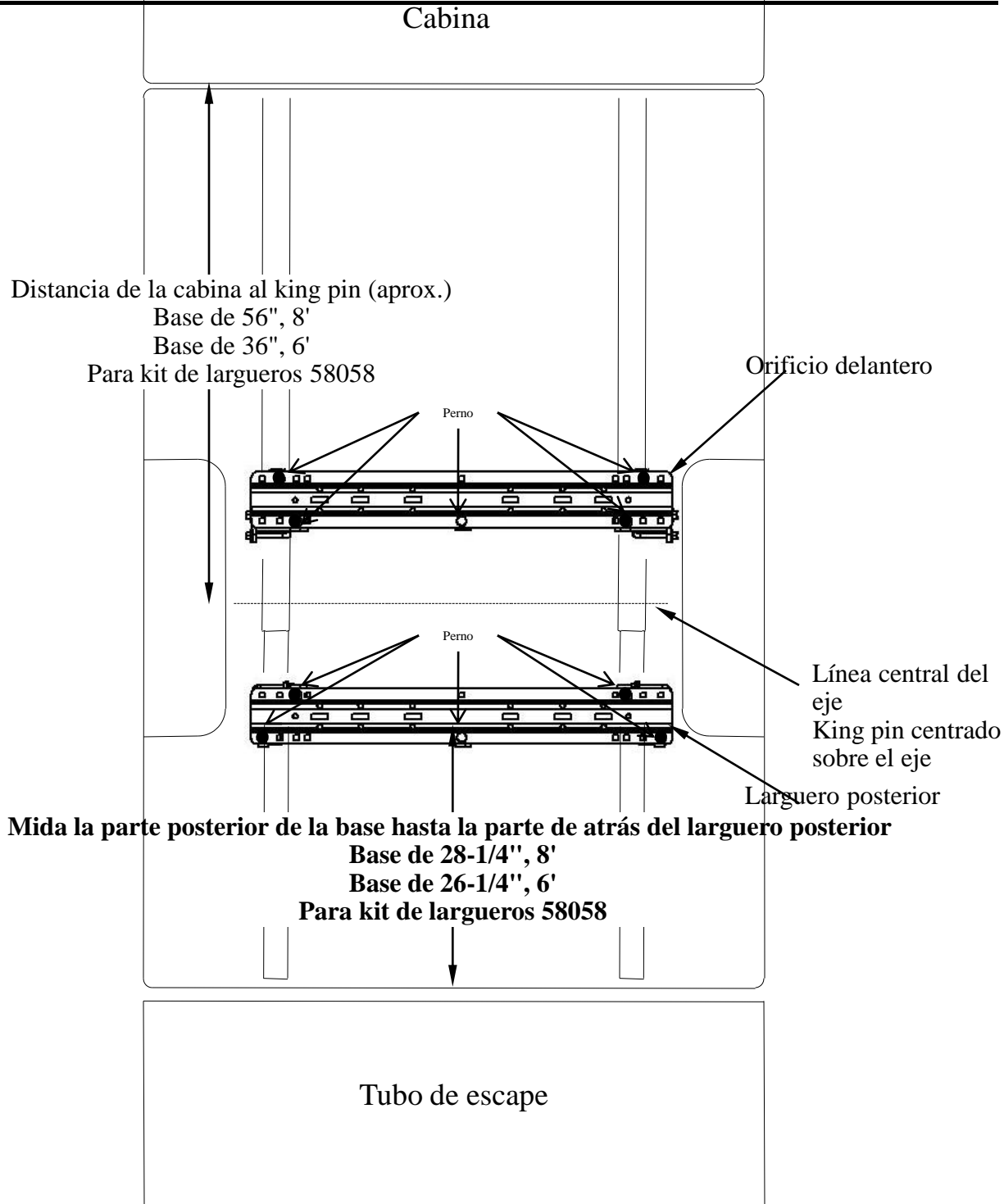

Figura 3A

INSTALACIÓN PARA LARGUEROS 30124 ÚNICAMENTE

FRENTE DEL
VEHÍCULO

FIG. 4

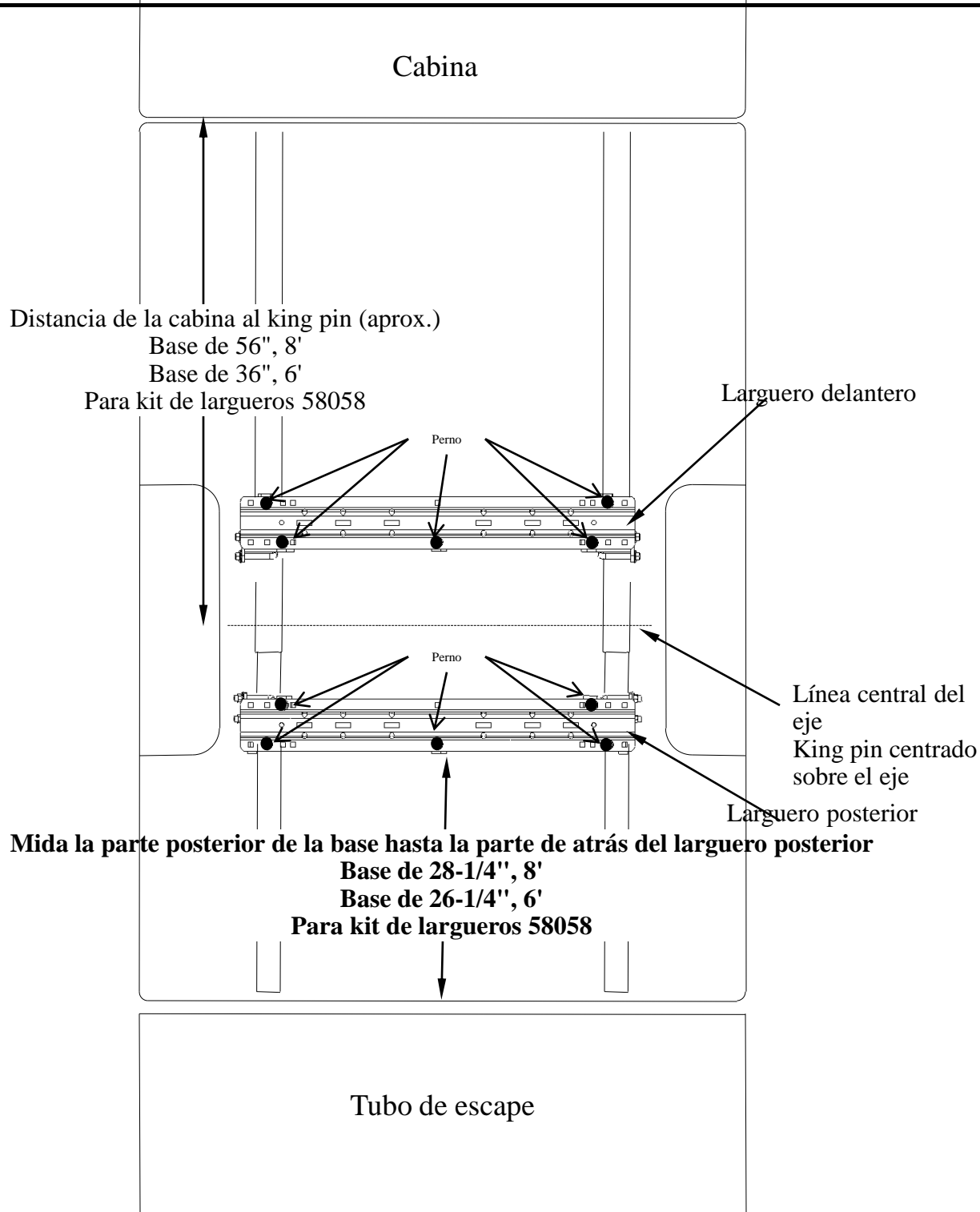
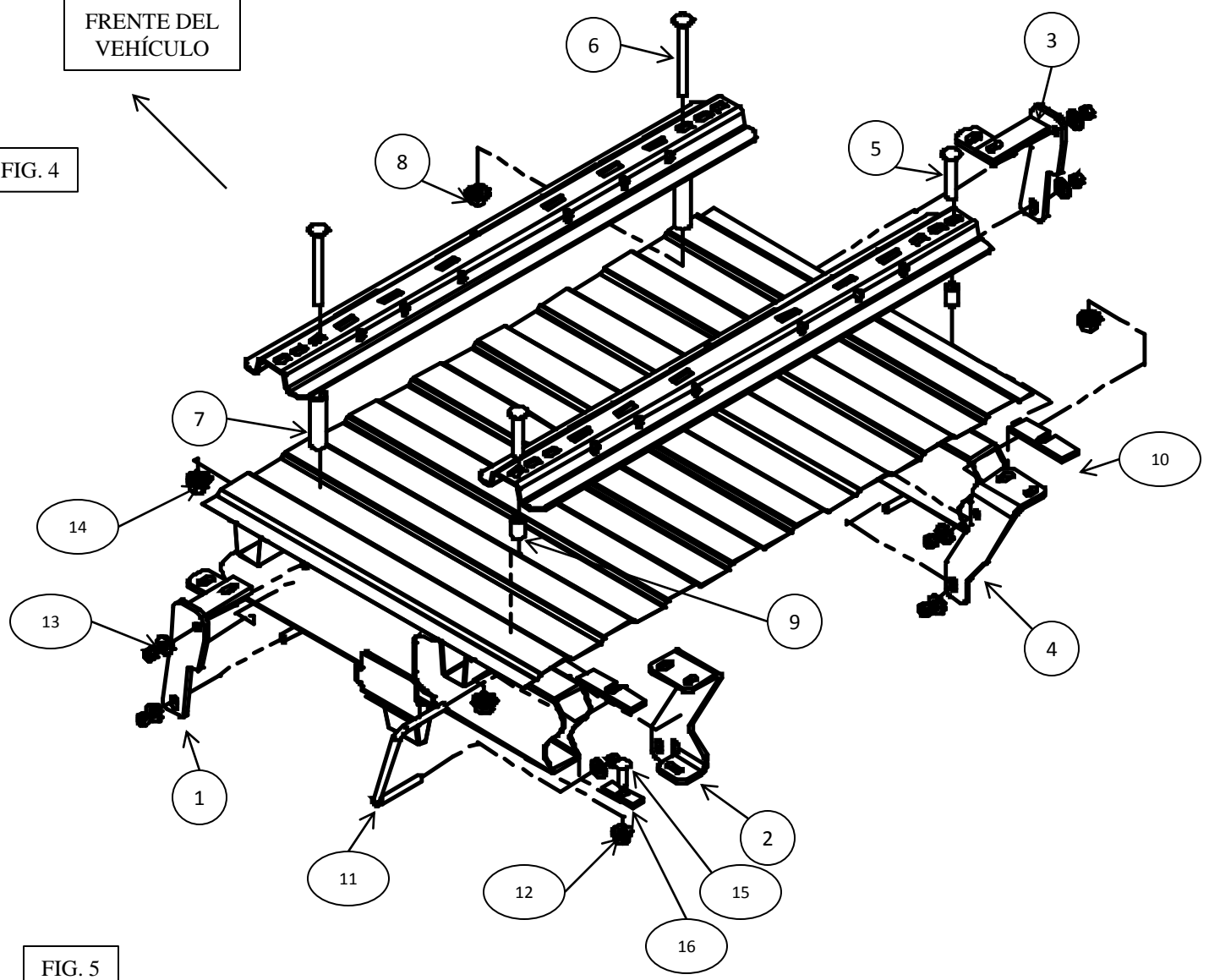
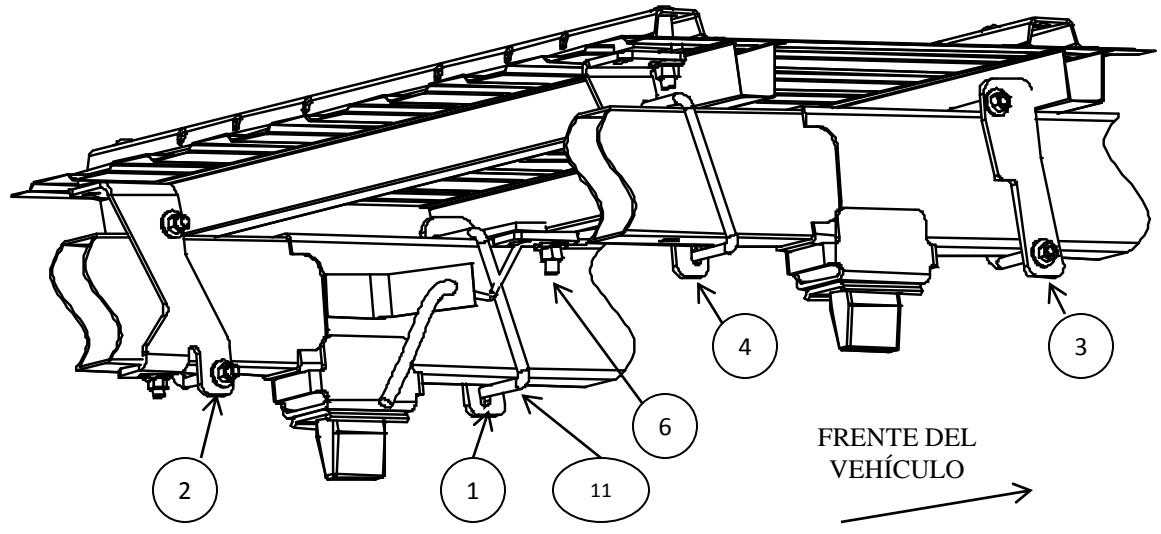

FIG. 5



Los números de piezas son de la Figuras 4 y 5 en la página anterior.

ARTÍCULO No.	DESCRIPCIÓN:	Cant.
1	SOPORTE DEL BASTIDOR, LH DELANTERO	1
2	SOPORTE DEL BASTIDOR, LH POSTERIOR	1
3	SOPORTE DEL BASTIDOR, RH DELANTERO	1
4	SOPORTE DEL BASTIDOR, RH POSTERIOR	1
5	PERNO DE CARRUAJE, 5/8-11 x 3-1/2	2
6	PERNO DE CARRUAJE, 5/8-11 X 6	2
7	ESPACIADOR DE TUBO, 3.94" LARGO	2
8	ARANDELA CÓNICA 5/8"	4
9	ESPACIADOR DE TUBO 1,27" LARGO	2
10	ESPACIADOR 5 x 1-1/2 x 5/16	2
11	PERNO EN U, 1/2-13 x 7-3/4 x 4-1/2	4
12	TUERCA 1/2-13	9
13	ARANDELA CÓNICA 1/2"	9
14	TUERCA 5/8-11	4
15	PERNO DE CARRUAJE, 1/2"-13 x 1-3/4"	1
16	BLOQUE 1 x 3 x 1/4	1

- **No instale largueros de montaje sobre los forros plásticos de la base. Los forros plásticos de la base deben cortarse para permitir contacto de metal a metal. Los largueros de montaje se pueden instalar en forros aplicados con spray.**
- **Use únicamente pernos, tuercas y arandelas suministradas para instalar este kit. Todos los pernos y tuercas son grado 5 a menos que se especifique lo contrario.**
- **Estas instrucciones son pautas únicamente, la instalación real es responsabilidad del instalador y del propietario. Siempre mida el vehículo y el remolque antes de instalar el enganche para verificar que haya espacio en la cabina y en el parachoques para permitir los giros.**

Para motores de gas vaya al paso 36.

22. Baje y retire la llanta de repuesto si es necesario para acceso adicional al bastidor.
23. Desprenda el arnés del cableado desde el interior del bastidor en el lado del conductor entre el tanque de combustible y el montaje de los amortiguadores.
24. Coloque el larguero de montaje posterior en la caja del vehículo. Usando la cinta de medir, centre el larguero entre las costuras de soldar a lo largo del piso del vehículo y la distancia correcta desde el borde posterior de la caja del vehículo como se ilustra en la Figura 6 en la página 8.
25. Marque y centre los orificios según la ilustración en la Figura 6. Mueva el larguero del camino y perforo cada posición con una broca de 1/8". Los orificios en el larguero posterior deben ir a través del apoyo de la base. **ADVERTENCIA: Al perforar los orificios tenga en cuenta los riesgos potenciales para los componentes del vehículo y tome las medidas necesarias para protegerlos de daños.**
26. Coloque temporalmente los soportes del bastidor en el interior del bastidor y revise que los orificios perforados de 1/8" se alineen con las ranuras del soporte del bastidor. Retire el soporte del bastidor del vehículo si los orificios se alinean. Si no, ajuste los orificios de 1/8" de manera que alineen.
27. Perfore los orificios de 1/8" a 11/16".
28. **Instale sin apretar los soportes del bastidor posterior de la siguiente manera:**
 - a) Coloque los soportes posteriores en el interior del bastidor como se muestra en las Figuras 4 y 5.
 - b) Instale un perno en U en cada soporte. Los pernos en U se envuelven alrededor del exterior del bastidor, detrás del soporte de la base posterior. Instale sin apretar arandelas cónicas de 1/2" y las tuercas hexagonales en los extremos de los pernos en U. **NOTA: Podría ser necesario bajar el escape temporalmente para obtener acceso al extremo del perno en U del fondo en el soporte del bastidor posterior del lado del pasajero, dependiendo del vehículo.**
 - c) Inserte un perno de carruaje de 1-3/4" y un espaciador de 1" x 3" en su posición en la ranura al fondo del bastidor izquierdo usando un cable para halar. Hay un orificio redondo en el interior del bastidor que se puede usar para insertar las piezas. Sin apretar sujete el perno de carruaje con una arandela cónica de 1/2 y tuerca hexagonal.
29. Vuelva a colocar los largueros de montaje sobre los orificios. Coloque el espaciador de 1-1/4" entre el larguero y la base. Coloque el espaciador de 1-1/2" x 5" entre los largueros y la base en el corrugado de manera que la base no colapse cuando los pernos se aprieten. Podría ser necesario que el espaciador esté debajo de la base entre el soporte y la base si el corrugado está arriba en el punto de unión del perno.
30. Instale los pernos de carruaje de 5/8" x 3-1/2" de largo a través del larguero, el espaciador de tubo y el orificio en el soporte del bastidor debajo de la base del vehículo. Instale una arandela cónica y tuerca de 5/8". Apriete las tuercas a mano.

28. Coloque la 5ta rueda/monturas/deslizador/ganso dentro del larguero de montaje ya instalado. Coloque el segundo larguero de montaje (frente) con el deslizador/monturas/ganso insertando las lengüetas dentro del larguero de montaje y empujando el larguero de montaje firmemente hacia el otro larguero de montaje. Verifique que el larguero de montaje esté centrado entre las costuras de soldar a lo largo del piso de la caja del vehículo. Esto posicionará el larguero de montaje en la ubicación correcta y verificará que la quinta rueda quede ajustada en el vehículo. **NOTA:** Si se va a usar más de un producto de enganche con los largueros entonces se deben usar ambos al mismo tiempo para alejar el segundo larguero. Esto asegurará que un producto no comprometa el ajuste del otro.
29. Repita los pasos 22, 5 y 23 usando los soportes delanteros del bastidor. El soporte debe estar justo detrás del soporte de la base frontal y colocarse en el exterior del bastidor. Perfore los orificios a $1/8''$ con una sierra de copa si los orificios de $1/8''$ se alinean. Orificios en la base únicamente. Perfore los orificios en el fondo del soporte de la base a $11/16''$.
30. **Instale sin apretar los soportes del bastidor frontales de la siguiente manera:**
 - a) Coloque los soportes frontales en el exterior del bastidor como se muestra en las Figuras 4 y 5.
 - b) Instale un perno en U en cada soporte. El perno en U se envuelve alrededor del interior del bastidor. Instale sin apretar arandelas cónicas de $1/2''$ y las tuercas hexagonales en los extremos de los pernos en U. **NOTA: El perno en U en el lado del conductor debe colocarse entre la línea del freno y el bastidor. Ver Figura 5. La colocación incorrecta del perno en U en el lado del conductor puede resultar en daños al sistema de frenos del vehículo. Mueva el arnés de cables eléctricos fuera del camino.**
31. Inserte un perno de carruaje de $5/8'' \times 6''$ de largo a través del larguero, soporte de la base, espaciador de tubo de $4''$ y hacia afuera a través del soporte del bastidor abajo. Instale una arandela cónica de $5/8''-13$ y tuerca $5/8''$ en el perno.
33. Apriete los tornillos en la siguiente secuencia. 1) apriete los largueros de montaje en los soportes del bastidor 2) apriete los soportes del bastidor en el bastidor del vehículo. **Apriete a torsión todas las piezas $5/8''$ Gr5 a 150 pies-lbs. (203 N-m)**
34. Vuelva a instalar el arnés de cableado en el interior del bastidor del lado del conductor. Use el amarre de cables si es necesario.
35. Vuelva a instalar la llanta de repuesto y el escape si se bajó en un paso anterior.

Para modelos de motor de gas 2010 y posteriores únicamente

19. Siga las instrucciones anteriores pero instale los soportes (2) y (4) en las posiciones inversas.
20. Coloque el soporte 2 en el exterior del larguero del bastidor derecho y el soporte 4 en el exterior del larguero del bastidor izquierdo. Ver abajo.
21. Para las ubicaciones de perforación vea la fig. 6A en la página 10.

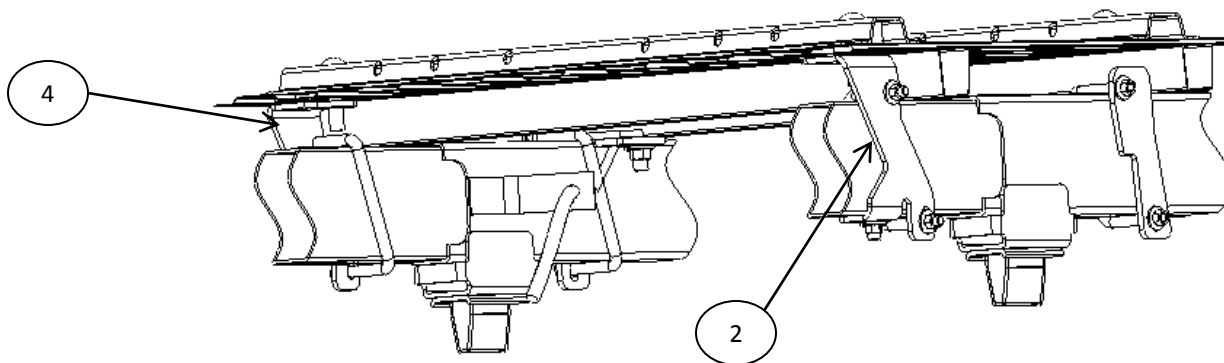

USE PARA LA INSTALACIÓN DEL KIT DE LARGUEROS 30124

ÚNICAMENTE

EN VEHÍCULOS CON MOTORES DE DÍSEL ÚNICAMENTE



Figura 6

USE PARA LA INSTALACIÓN DEL KIT DE LARGUEROS 30124
ÚNICAMENTE EN VEHÍCULOS CON MOTORES DE
GASOLINA ÚNICAMENTE

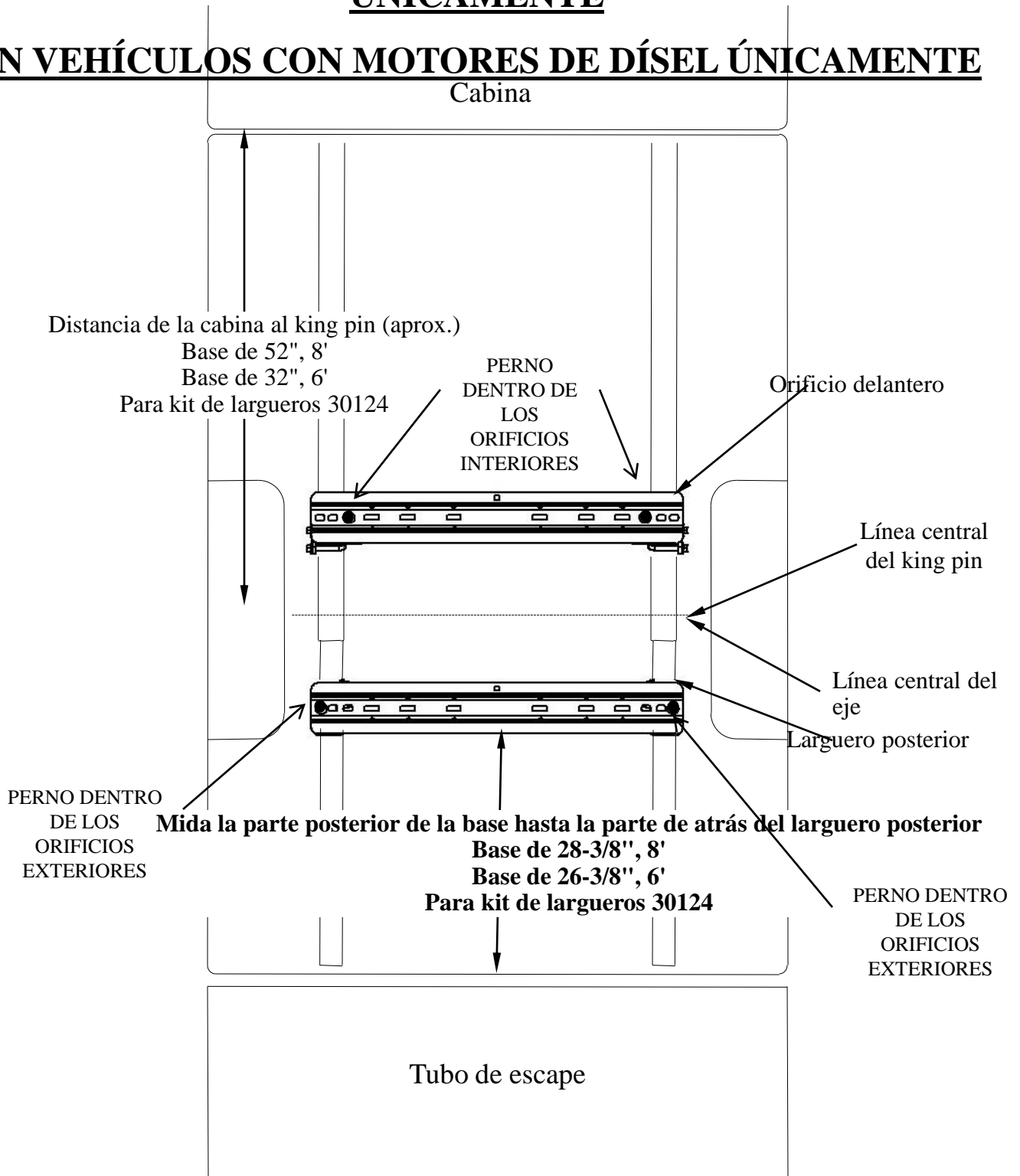

Figura 6A

Instructions d'installation

Numéros de pièce :

NÉCESSAIRE DE MONTAGE RAPIDE SUR MESURE

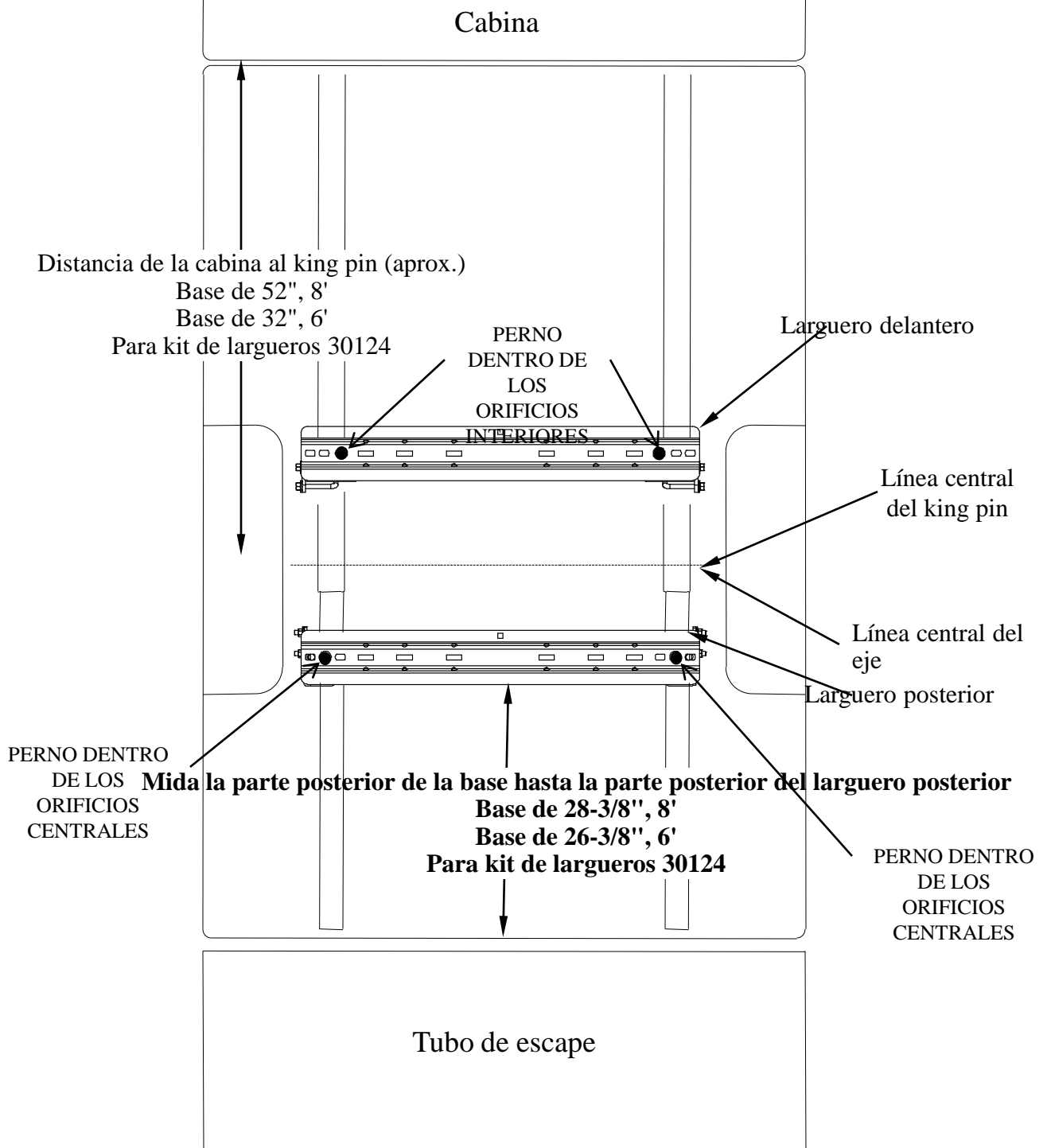
50140

Dodge Ram 2500/3500 Standard et Quad Cab, 2003 et plus récent

Dodge Ram Megacab 1500/2500/3500, 2006-2009

Équipement requis :

Visserie : 116629

Clés : 3/4, 7/8, 15/16

Mèches : 1/8", 9/16", 11/16"

Autres outils : Pointeau, ruban à mesurer, scie-cloche 1-1/8"

AVERTISSEMENT : En aucun cas nous ne recommandons de dépasser la capacité de charge indiquée par le fabricant du véhicule de remorquage.

INSTALLATION DES TRAVERSES 58058

Certaines fixations
illustrées sont fournies
avec le nécessaire de
traverses.

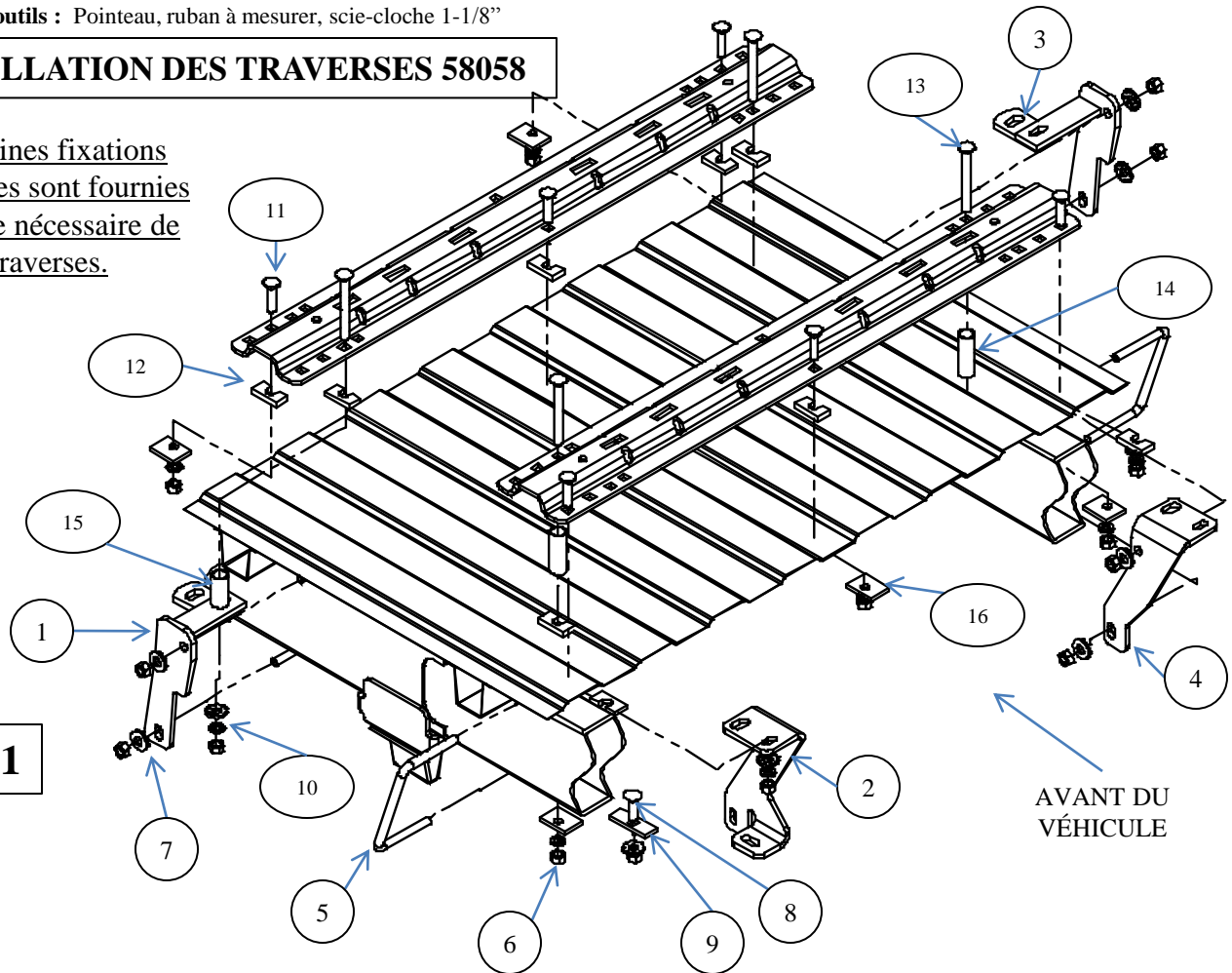

FIG. 1

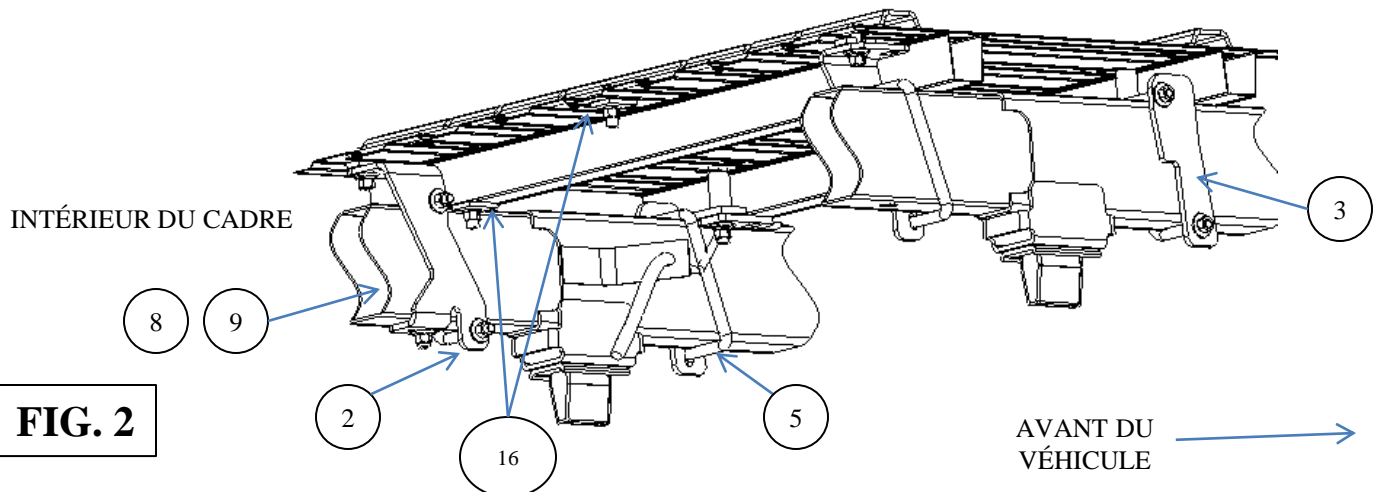

FIG. 2

Les numéros d'article proviennent des figures 1 et 2 de la page précédente.

N ART.	DESCRIPTION	QTÉ
1	SUPPORT DE CADRE, AVANT GCH	1
2	SUPPORT DE CADRE, ARRIÈRE GCH	1
3	SUPPORT DE CADRE, AVANT DRT	1
4	SUPPORT DE CADRE, ARRIÈRE DRT	1
5	BOULON EN U, 1/2-13 x 7-3/4 x 4-1/2	4
6	ÉCROU – 1/2-13	19
7	RONDELLE CONIQUE 1/2"	20
8	BOULON DE CARROSSERIE 1/2-13 X 1-3/4"	1
9	BLOC 1 x 3 x 1/4	1
10	RONDELLE FREIN 1/2"	10
11	BOULON DE CARROSSERIE 1/2-13 x 2	6
12	BLOC ESPACEUR, 2 x 1 x 5/16"	8
13	BOULON DE CARROSSERIE 1/2-13 X 4-1/2"	4
14	ESPACEUR TUBULAIRE 2,77" LONG	2
15	ESPACEUR TUBULAIRE 2,06" LONG	2
16	BLOC 1-1/2 x 2 x 1/4"	6

- **N'installez pas les traverses sur la doublure de caisse en plastique. La doublure de caisse en plastique doit être découpée pour permettre le contact métal à métal. Les traverses peuvent être installées sur une doublure pulvérisée en place.**
- **Utilisez seulement les boulons, écrous et rondelles fournis pour installer ce produit. Tous les boulons et les écrous sont de classe 5 sauf indication contraire.**
- **Ces instructions sont données à titre indicatif, l'installation demeure la responsabilité de l'installateur et du propriétaire. Mesurez toujours la camionnette et la remorque avant d'installer l'attelage pour vous assurer que le dégagement à la cabine et au pare-chocs est suffisant pour permettre les virages.**

Instructions d'installation - Pour moteurs à essence, aller à l'étape 19.

1. Abaisser et enlever le pneu de secours au besoin pour un accès suffisant au cadre.
2. Détacher le faisceau de fils de l'intérieur du cadre côté conducteur, entre le réservoir d'essence et le montage de l'amortisseur.
3. Placer la traverse de montage arrière dans la caisse de la camionnette. À l'aide du ruban à mesurer, centrer la traverse entre les joints de soudure sur la longueur du plancher de caisse, et déterminer la distance appropriée à partir du bord arrière de la caisse, comme illustré à la Figure 3 de la page 4.
4. Marquer l'emplacement des trous à l'aide d'un pointeau, comme illustré à la Figure 3. Écarter la traverse et percer chaque marque à l'aide d'une mèche 1/8 po. La rangée frontale de trous sur la traverse arrière doit passer à travers le support de plateforme.
AVERTISSEMENT : Lors du perçage, veiller à ne pas endommager les composants du véhicule et à prendre les mesures de protection nécessaires.
5. Placer temporairement les supports de cadre arrière sur l'intérieur du cadre comme illustré aux Figs 1 et 2 et vérifier que les trous percés de 1/8 po s'alignent sur les fentes du support de cadre. Enlever le support de cadre du véhicule si les trous s'alignent. Sinon, ajuster les trous 1/8 po de façon qu'ils s'alignent correctement.
6. Agrandir les trous percés de 1/8 po à 9/16 po.
7. **Posez les supports de cadre arrière sans trop serrer, comme suit :**
 - a) Placer les supports arrière sur l'intérieur du cadre, comme illustré aux Figures 1 et 2.
 - b) Poser un boulon en U sur chaque support. Le boulon en U entoure l'extérieur du cadre, juste derrière le support de plateforme arrière. Poser sans trop serrer des rondelles coniques et des écrous hex. 1/2 po sur les extrémités des boulons en U.
REMARQUE : Il se peut que l'échappement doive être temporairement abaissé pour obtenir l'accès à l'extrémité du boulon en U inférieur sur le support de cadre, tout dépendant du modèle de véhicule.
- c) Côté conducteur seulement, à l'aide d'un fil de tirage, acheminer un boulon de carrosserie 1-3/4 po et un espaceur 1 x 3 po en position à travers la fente dans le bas du cadre. Il y a un trou rond sur l'intérieur du cadre qui peut servir à faire passer la boulonnerie. Fixer le boulon de carrosserie à l'aide d'une rondelle conique, d'une rondelle frein et d'un écrou hex. 1/2 po.
- d) À l'aide d'une scie-cloche 1-1/8 po, percer les trous avant 1/8 po. Insérer un espaceur tubulaire 2-3/4 po dans le support de plateforme.
8. Repositionner la traverse de montage au-dessus des trous.
9. Poser les boulons de carrosserie 1/2 x 2 po avec les espaceurs en forme de U dans les trous arrière des supports arrière. Placer les espaceurs en forme de U entre le support et la plateforme, comme illustré à la Figure 1, afin d'éviter l'affaissement de la plateforme lors du serrage des boulons. Il se peut que les espaceurs en U doivent être posés sous la plateforme et au-dessus du support de cadre si l'on perce dans les sections hautes des ondulations de la plateforme.
10. Poser les boulons de carrosserie 1/2 x 4-1/2 po vers le bas à travers les espaceurs tubulaires puis dans les trous avant des supports arrière. Poser la plaque 1-1/2 x 2 po avec les rondelles frein et les écrous sur les boulons. Serrer les écrous à la main.

11. Poser le boulon de carrosserie 1/2 x 2 po dans le trou central de la traverse arrière, comme illustré à la Figure 1. Placer un espaceur en U entre la traverse et la plateforme, et poser le boulon dans le bas à l'aide d'une plaque 1-1/2 x 2, d'une rondelle frein 1/2 po et d'un écrou hexagonal.
12. Placer l'attelage non assemblé (socle de sellette, curseur ou col de cygne) dans la traverse de montage déjà montée. Mettre la seconde traverse (avant) et l'attelage (socle de sellette, curseur ou col de cygne) en place en insérant les languettes dans la traverse, puis en poussant cette dernière à fond vers l'autre traverse. S'assurer que la traverse est centrée entre les joints de soudure sur la longueur du plancher de la camionnette. La traverse sera ainsi à la position appropriée et la sellette sera bien ajustée à la camionnette. **REMARQUE** : Si plus d'un attelage doit être posé sur les traverses, alors les deux doivent être utilisés en même temps pour aligner la seconde traverse. De cette façon, un attelage ne gênera pas l'ajustement de l'autre.
13. Répéter les étapes 4, 5 et 6 en utilisant les supports de cadre avant. Le support de cadre doit se trouver juste derrière le prochain support de plateforme.
14. **Poser sans trop serrer les supports de cadre avant comme suit :**
 - a) Placer les supports avant sur l'extérieur du cadre, comme illustré aux Figures 1 et 2. Une partie des supports de cadre se trouveront sous le support de plateforme.
 - b) Poser un boulon en U sur chaque support. Le boulon en U entoure l'intérieur du cadre. Poser sans trop serrer des rondelles coniques et des écrous hex. 1/2 po sur les extrémités des boulons en U. **REMARQUE** : **Le boulon en U côté conducteur doit être placé entre la conduite de frein et le cadre. Voir la Figure 2. Un mauvais positionnement du boulon en U côté conducteur peut causer des dommages au système de freins du véhicule. Placer les fils électriques de façon qu'ils ne nuisent pas.**
15. Poser les boulons de carrosserie 1/2 x 2 po et les espaceurs en U dans la rangée avant de la traverse, comme illustré à la Figure 1. Placer les espaceurs en U entre la traverse et la plateforme. Pour poser les boulons de carrosserie dans les supports de cadre avant, utiliser des rondelles coniques 1/2 po, des rondelles freins 1/2 po et des écrous hexagonaux. Poser les boulons 1/2 x 4-1/2 po dans les 2 trous arrière. Utiliser un boulon 2 po pour le trou central. Insérer des espaceurs tubulaires 2-1/16 po entre le bas de la plateforme et le support de cadre. Poser les espaceurs en U entre la traverse et la plateforme. Poser des rondelles striées, des rondelles frein et des écrous 1/2 po sur les boulons.
16. Serrer les fixations selon la séquence suivante : 1) les traverses contre les supports de cadre, 2) les supports de cadre contre le cadre de la camionnette. **Serrer toute la visserie 1/2 po Gr5 au couple de 72 lb-pi (98 N*M).**
17. Rattacher le faisceau de fils sur l'intérieur du cadre côté conducteur. Utiliser une attache de câble, si nécessaire.
18. Remonter le pneu de secours, et aussi l'échappement s'il a été abaissé lors d'une étape précédente.

Modèles à moteur à essence 2010 et plus récents seulement

19. Suivre les instructions précédentes mais poser les supports (2) et (4) en position inversée.
20. Placer le support 2 sur l'extérieur du longeron droit et le support 4 sur l'extérieur du longeron gauche.
21. Pour les endroits à percer, voir la Fig. 3A à la page 5.

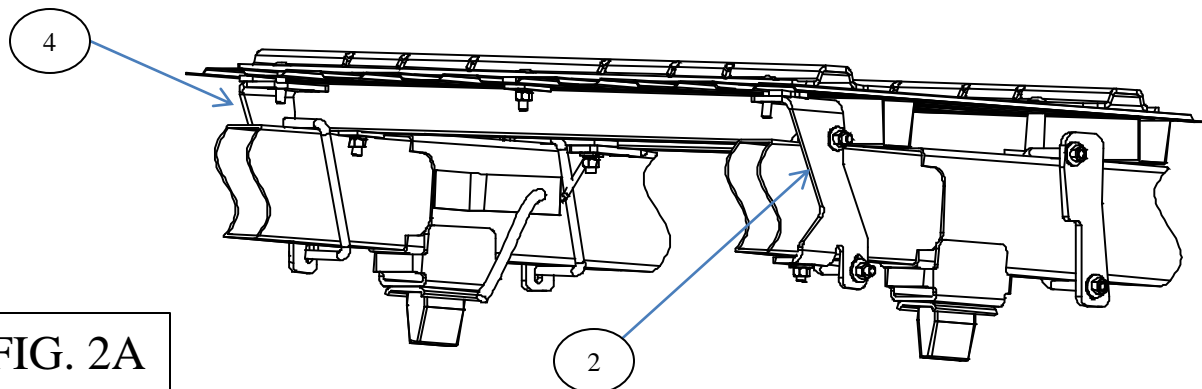

FIG. 2A

**POUR UTILISATION AVEC ENSEMBLE DE
TRAVERSES 58058 SEULEMENT**
CAMIONNETTES À MOTEUR DIÉSEL SEULEMENT

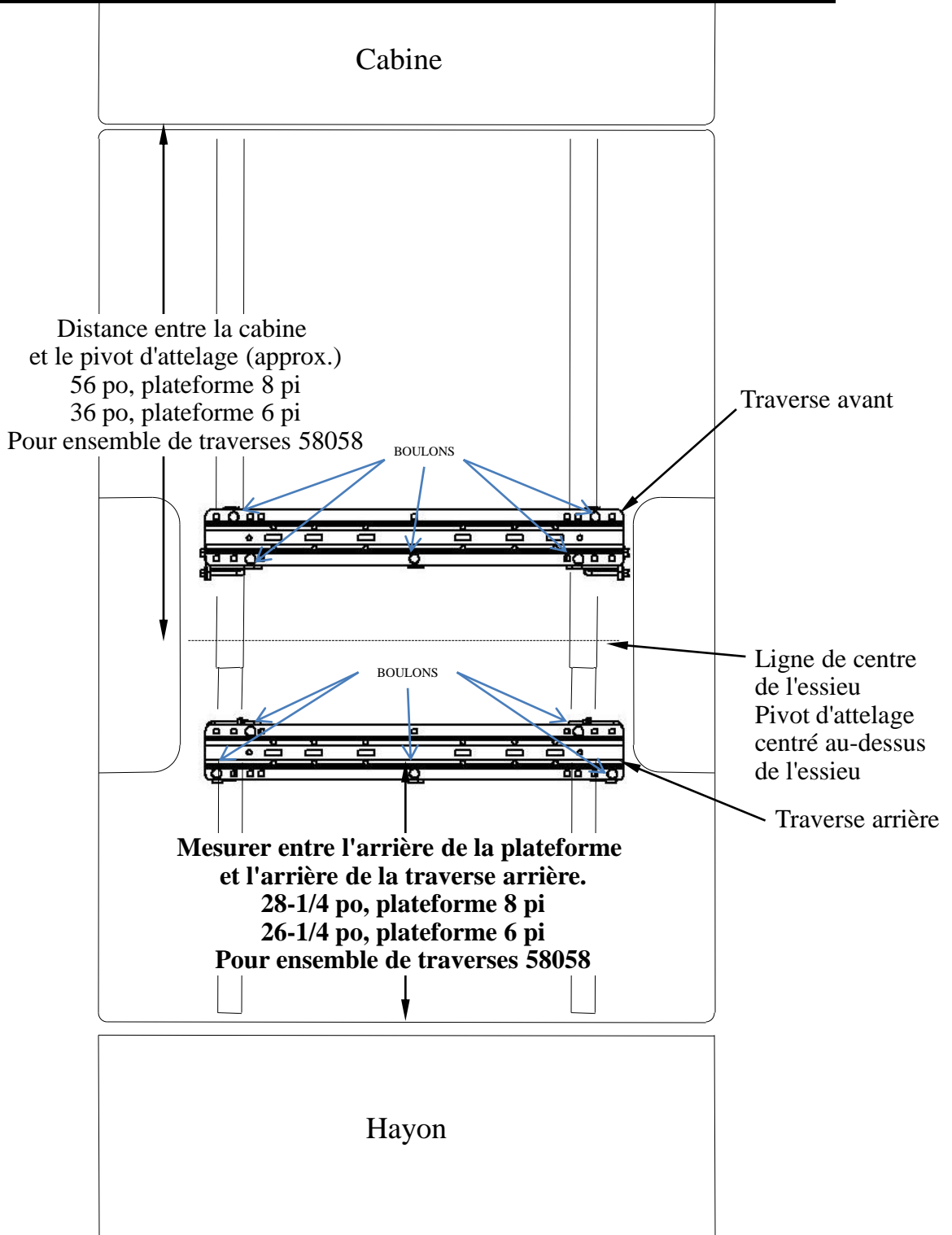

Figure 3

POUR UTILISATION AVEC ENSEMBLE DE TRAVERSES
58058 SEULEMENT
CAMIONNETTES À MOTEUR À ESSENCE SEULEMENT

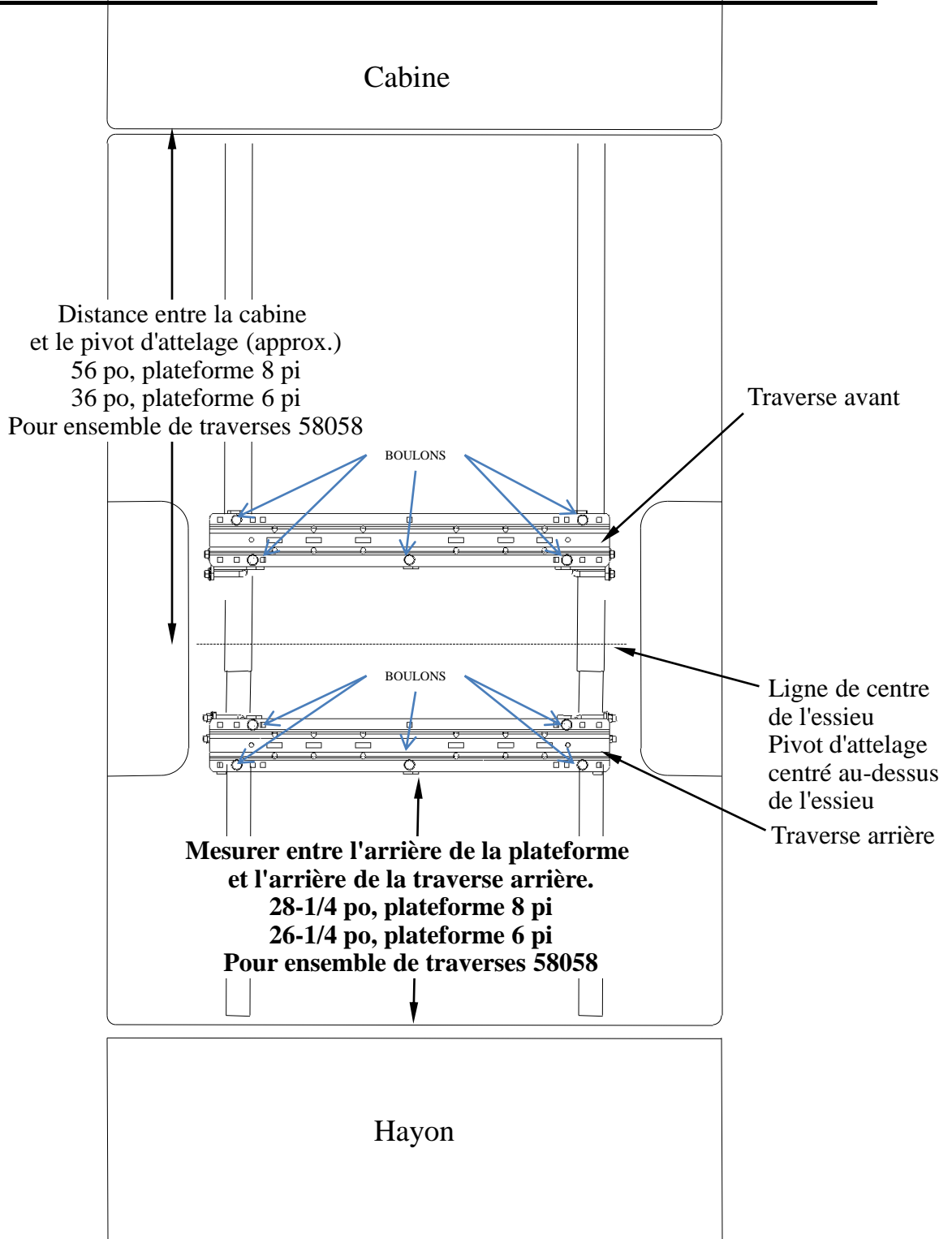

Figure 3A

INSTALLATION DES TRAVERSES 30124 SEULEMENT

AVANT DU
VÉHICULE

FIG. 4

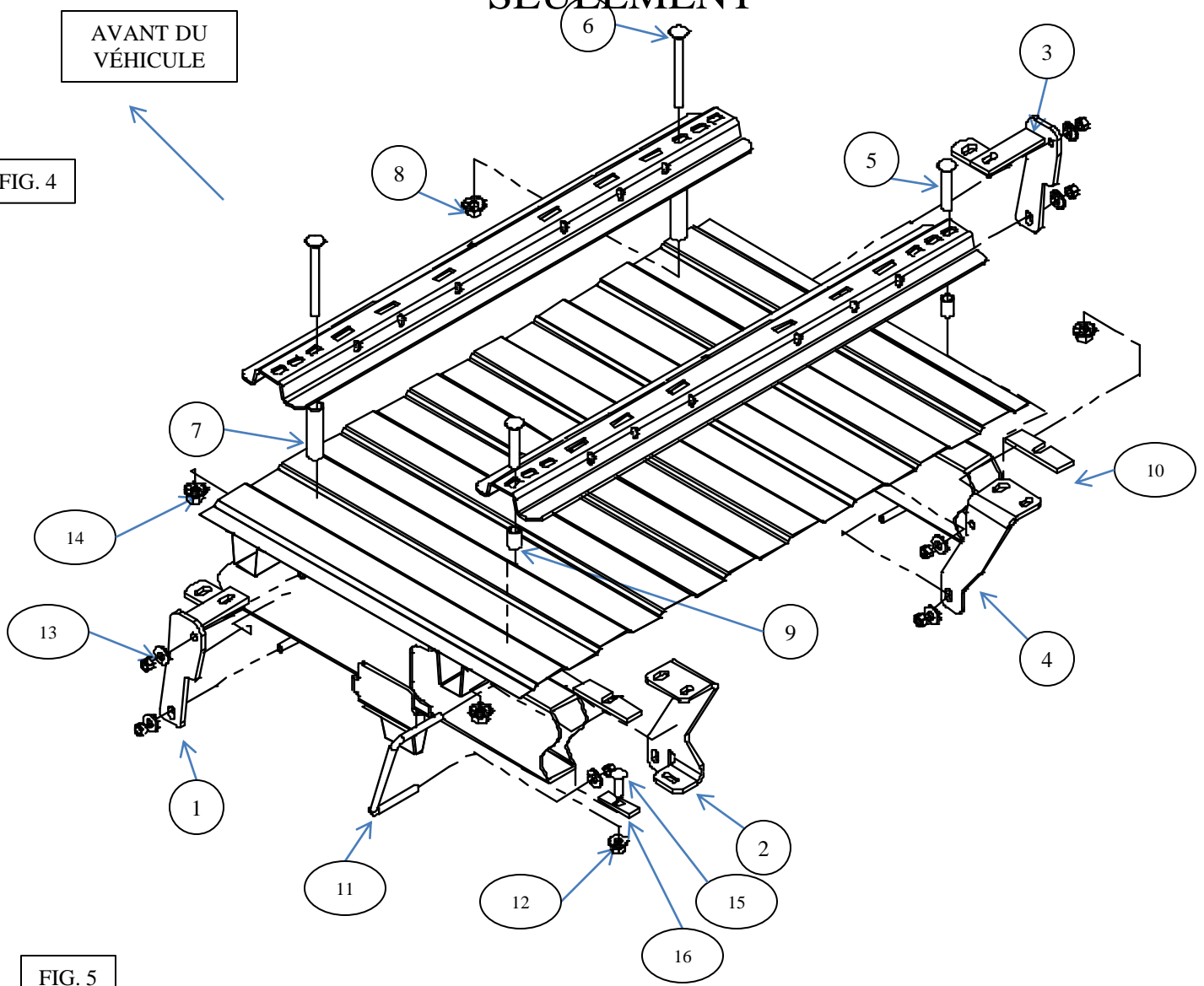
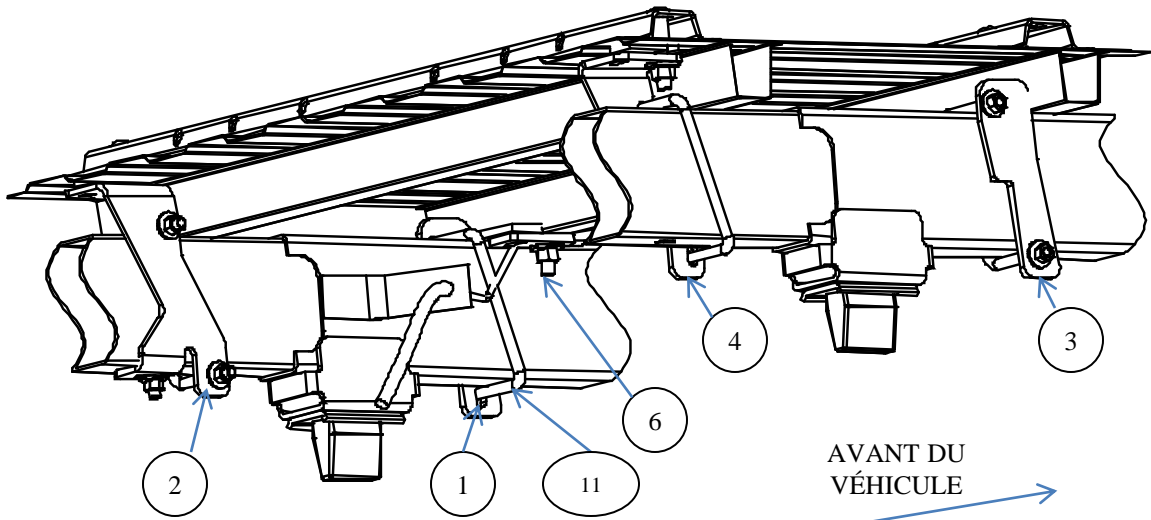

FIG. 5



Les numéros d'article proviennent des figures 4 et 5 de la page précédente.

N ART.	DESCRIPTION	QTÉ
1	SUPPORT DE CADRE, AVANT GCH	1
2	SUPPORT DE CADRE, ARRIÈRE GCH	1
3	SUPPORT DE CADRE, AVANT DRT	1
4	SUPPORT DE CADRE, ARRIÈRE DRT	1
5	BOULON DE CARROSSERIE 5/8-11 x 3-1/2	2
6	BOULON DE CARROSSERIE 5/8-11 x 6	2
7	ESPACEUR TUBULAIRE 3,94" LONG	2
8	RONDELLE CONIQUE 5/8"	4
9	ESPACEUR TUBULAIRE 1,27" LONG	2
10	ESPACEUR 5 x 1-1/2 x 5/16	2
11	BOULON EN U, 1/2-13 x 7-3/4 x 4-1/2	4
12	ÉCROU – 1/2-13	9
13	RONDELLE CONIQUE 1/2"	9
14	ÉCROU – 5/8-11	4
15	BOULON DE CARROSSERIE 1/2-13 X 1-3/4"	1
16	BLOC 1 x 3 x 1/4	1

- **N'installez pas les traverses sur la doublure de caisse en plastique. La doublure de caisse en plastique doit être découpée pour permettre le contact métal à métal. Les traverses peuvent être installées sur une doublure pulvérisée en place.**
- **Utilisez seulement les boulons, écrous et rondelles fournis pour installer ce produit. Tous les boulons et les écrous sont de classe 5 sauf indication contraire.**
- **Ces instructions sont données à titre indicatif, l'installation demeure la responsabilité de l'installateur et du propriétaire. Mesurez toujours la camionnette et la remorque avant d'installer l'attelage pour vous assurer que le dégagement à la cabine et au pare-chocs est suffisant pour permettre les virages.**

Pour moteurs à essence, aller à l'étape 36.

22. Abaisser et enlever le pneu de secours au besoin pour un accès suffisant au cadre.
23. Détacher le faisceau de fils de l'intérieur du cadre côté conducteur, entre le réservoir d'essence et le montage de l'amortisseur.
24. Placer la traverse de montage arrière dans la caisse de la camionnette. À l'aide du ruban à mesurer, centrer la traverse entre les joints de soudure sur la longueur du plancher de caisse, et déterminer la distance appropriée à partir du bord arrière de la caisse, comme illustré à la Figure 6 de la page 8.
25. Marquer l'emplacement des trous à l'aide d'un pointeau, comme illustré à la Figure 6. Écarter la traverse et percer chaque marque à l'aide d'une mèche 1/8 po. Les trous de la traverse arrière doivent passer à travers le support de plateforme.
AVERTISSEMENT : Lors du perçage, veiller à ne pas endommager les composants du véhicule et à prendre les mesures de protection nécessaires.
26. Placer temporairement les supports de cadre sur l'intérieur du cadre et vérifier que les trous percés de 1/8 po s'alignent sur les fentes du support de cadre. Enlever le support de cadre du véhicule si les trous s'alignent. Sinon, ajuster les trous 1/8 po de façon qu'ils s'alignent correctement.
27. Agrandir les trous percés de 1/8 po à 11/16 po.
28. **Posez les supports de cadre arrière sans trop serrer, comme suit :**
 - a) Placer les supports arrière sur l'intérieur du cadre, comme illustré aux Figures 4 et 5.
 - b) Poser un boulon en U sur chaque support. Le boulon en U entoure l'extérieur du cadre, juste derrière le support de plateforme arrière. Poser sans trop serrer des rondelles coniques et des écrous hex. 1/2 po sur les extrémités des boulons en U. **REMARQUE : Il se peut que l'échappement doive être temporairement abaissé pour obtenir l'accès à l'extrémité du boulon en U inférieur sur le support de cadre, tout dépendant du modèle de véhicule.**
 - c) À l'aide d'un fil de tirage, acheminer un boulon de carrosserie 1-3/4 po et un espaceur 1 x 3 po en position à travers la fente dans le bas du cadre de gauche. Il y a un trou rond sur l'intérieur du cadre qui peut servir à faire passer la boulonnerie. Fixer le boulon de carrosserie à l'aide d'une rondelle conique et d'un écrou hex. 1/2 po.
29. Repositionner les traverses de montage au-dessus des trous. Placer les espaceurs 1-1/4 po entre la traverse et la plateforme. Placer un espaceur 1-1/2" x 5" entre les traverses et la plateforme dans la cannelure de façon que la plateforme n'écrase pas lors du serrage des boulons. Il se peut que l'espaceur doive se placer sous la plateforme, entre le support et la plateforme, si la cannelure est en position haute au point de boulonnage.
30. Poser les boulons de carrosserie 5/8 X 3-1/2 po vers le bas à travers la traverse, l'espaceur tubulaire et le trou dans le support de cadre sous la plateforme. Poser les rondelles coniques et les boulons 5/8 po. Serrer les écrous à la main.

28. Placer l'attelage non assemblé (socle de sellette, curseur ou col de cygne) dans la traverse de montage arrière déjà montée. Mettre la seconde traverse (avant) et l'attelage (socle de sellette, curseur ou col de cygne) en place en insérant les languettes dans la traverse, puis en poussant cette dernière à fond vers l'autre traverse. S'assurer que la traverse est centrée entre les joints de soudure sur la longueur du plancher de la camionnette. La traverse sera ainsi à la position appropriée et la sellette sera bien ajustée à la camionnette. **REMARQUE** : Si plus d'un attelage doit être posé sur les traverses, alors les deux doivent être utilisés en même temps pour aligner la seconde traverse. De cette façon, un attelage ne gênera pas l'ajustement de l'autre.
29. Répéter les étapes 22 et 23 en utilisant les supports de cadre avant. Le support doit se trouver juste à l'arrière du support de plateforme avant et être placé sur l'extérieur du cadre. Agrandir les trous à 1-1/8 po avec la scie-cloche si les trous 1/8 po s'alignent. Trous dans la plateforme seulement. Agrandir à 11/16 po les trous dans le bas du support de plateforme.
30. **Poser sans trop serrer les supports de cadre avant comme suit :**
 - a) Placer les supports avant sur l'extérieur du cadre, comme illustré aux Figures 4 et 5.
 - b) Poser un boulon en U sur chaque support. Le boulon en U entoure l'intérieur du cadre. Poser sans trop serrer des rondelles coniques et des écrous hex. 1/2 po sur les extrémités des boulons en U. **REMARQUE : Le boulon en U côté conducteur doit être placé entre la conduite de frein et le cadre. Voir la Figure 5. Un mauvais positionnement du boulon en U côté conducteur peut causer des dommages au système de freins du véhicule. Placer le faisceau de fils électriques de façon qu'ils ne nuisent pas.**
31. Insérer un boulon de carrosserie 5/8 x 6 po vers le bas à travers la traverse, le support de plateforme, l'espaceur tubulaire 4 po, pour finalement le faire sortir à travers le support de cadre en dessous. Poser une rondelle conique 5/8 po et un écrou 5/8 po sur le boulon.
33. Serrer les fixations selon la séquence suivante : 1) les traverses contre les supports de cadre, 2) les supports de cadre contre le cadre de la camionnette. **Serrer toute la boulonnerie 5/8 po Gr5 au couple de 150 lb-pi (203 N*M).**
34. Rattacher le faisceau de fils sur l'intérieur du cadre côté conducteur. Utiliser une attache de câble, si nécessaire.
35. Remonter le pneu de secours, et aussi l'échappement s'il a été abaissé lors d'une étape précédente.

Modèles à moteur à essence 2010 et plus récents seulement

19. Suivre les instructions précédentes mais poser les supports (2) et (4) en position inversée.
20. Placer le support 2 sur l'extérieur du longeron droit et le support 4 sur l'extérieur du longeron gauche. Voir ci-dessous.
21. Pour les endroits à percer, voir la Fig. 6A à la page 10.

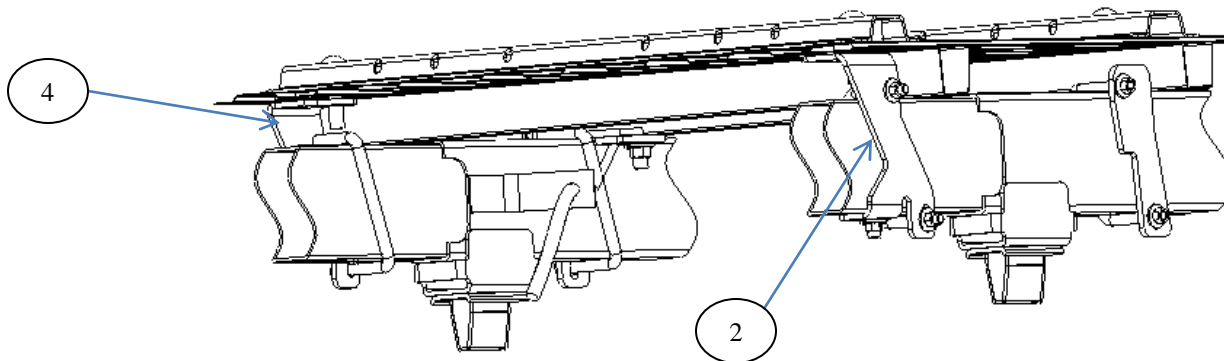

**POUR UTILISATION AVEC ENSEMBLE
DE TRAVERSES 30124 SEULEMENT**
CAMIONNETTES À MOTEUR DIÉSEL SEULEMENT

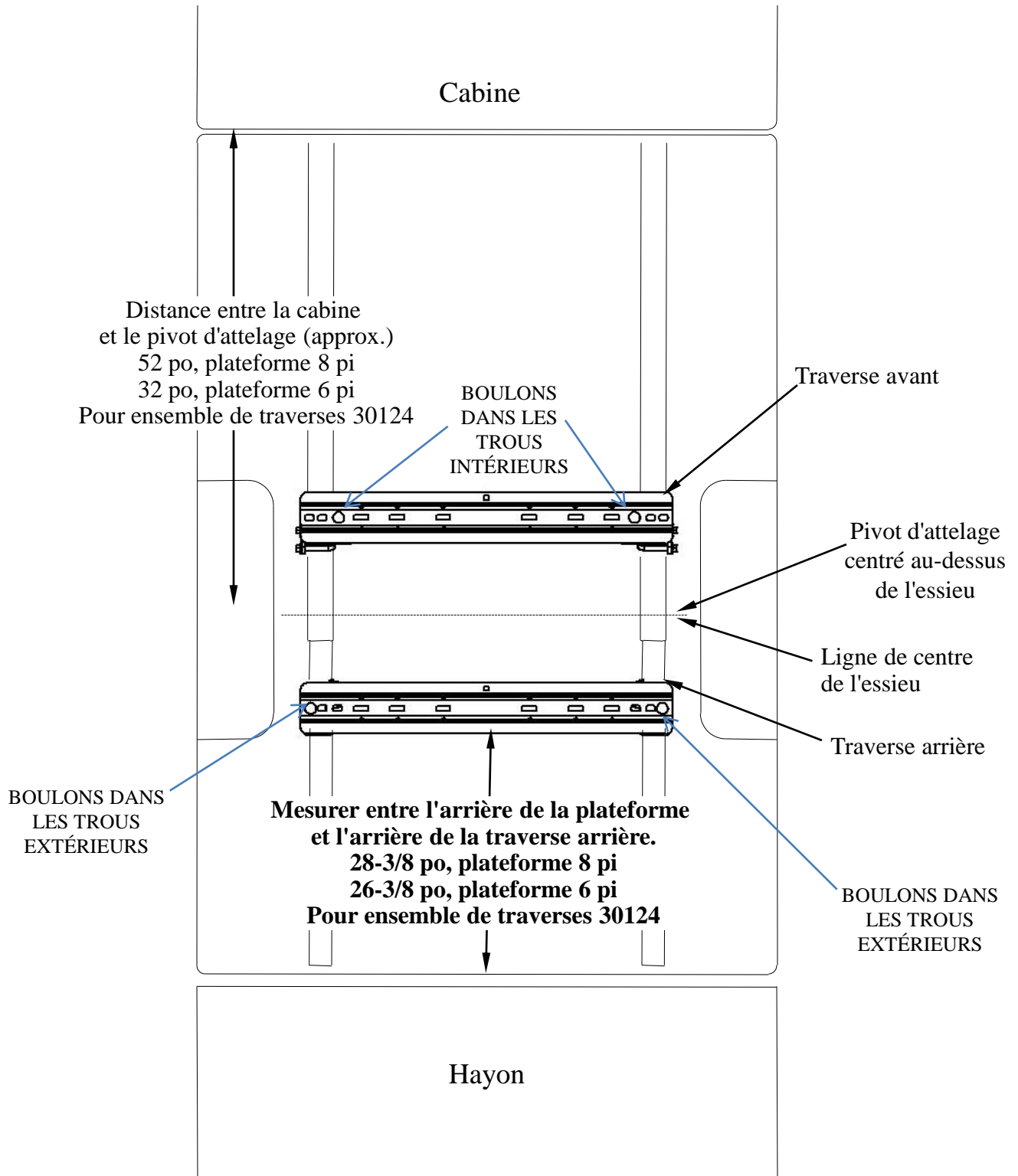

Figure 6

**POUR UTILISATION AVEC ENSEMBLE
DE TRAVERSES 30124 SEULEMENT**
CAMIONNETTES À MOTEUR À ESSENCE SEULEMENT

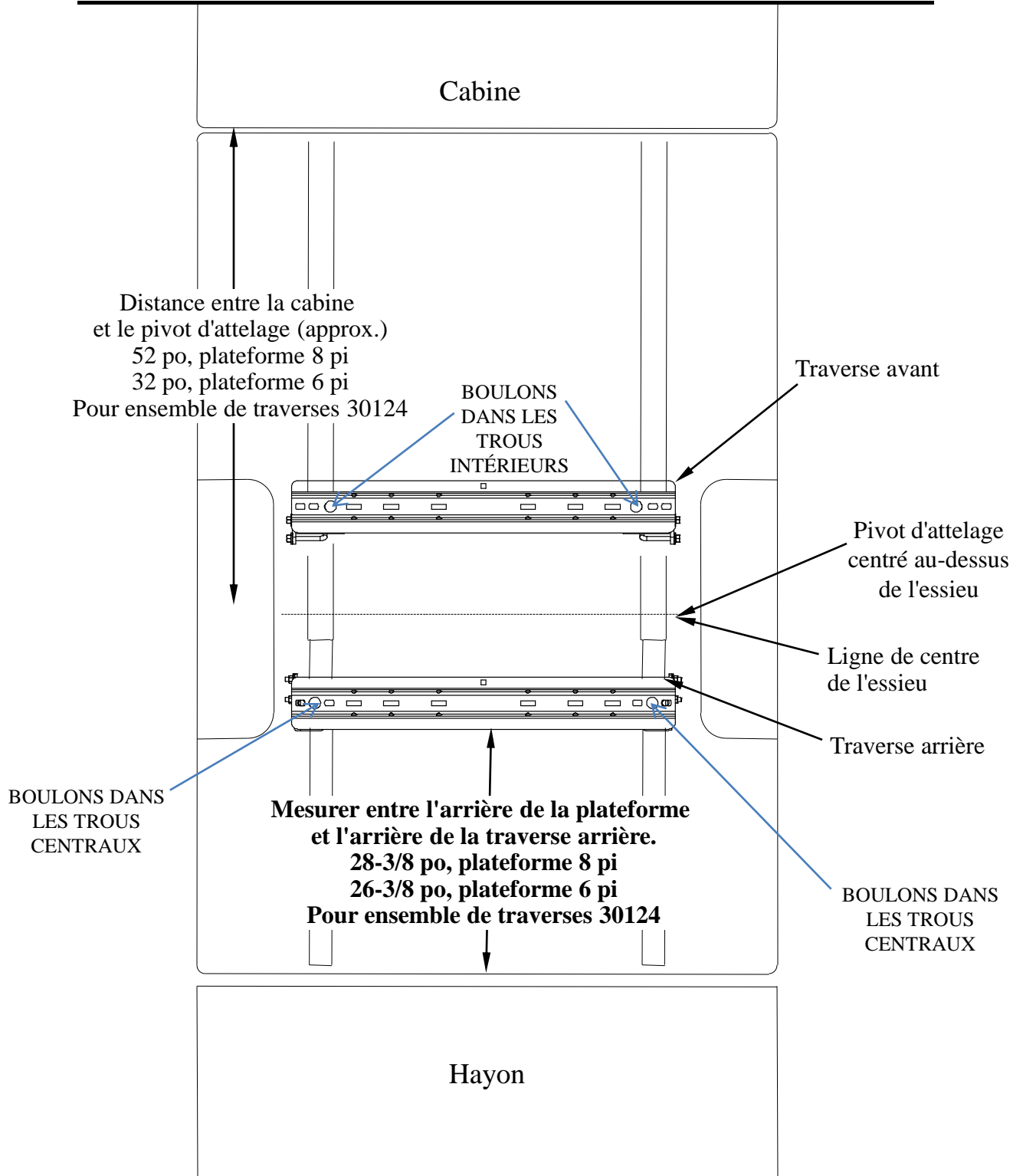

Figure 6A