

# **COVER PAGE**

**FORD F-150 (2015 & Newer)  
56013 REESE CUSTOM QUICK  
INSTALL MOUNTING KIT**

## **NOTE!**

Prior to installing product, please visit one of our websites to assure your kit contains the most recent revision to installation instruction and verify vehicle application.

***[www.ReeseProducts.com](http://www.ReeseProducts.com)***

# Installation Instructions

## REESE® CUSTOM QUICK INSTALL MOUNTING KIT

### FOR 30153 REESE® RAILS ONLY (48")

Ford F-150 (2015 & Newer)

**Part Number:**

**56013**

**WARNING:** Under no circumstances do we recommend exceeding the towing vehicle manufacturers recommended vehicle towing capacity.

## READ ALL INSTRUCTIONS BEFORE STARTING THE INSTALLATION

REESE® Custom Quick Install mounting brackets only include the hardware to attach the custom brackets to the frame.

### 10 BOLT INSTALLATION

All Fasteners  
Typical Both Sides

Vehicle Forward

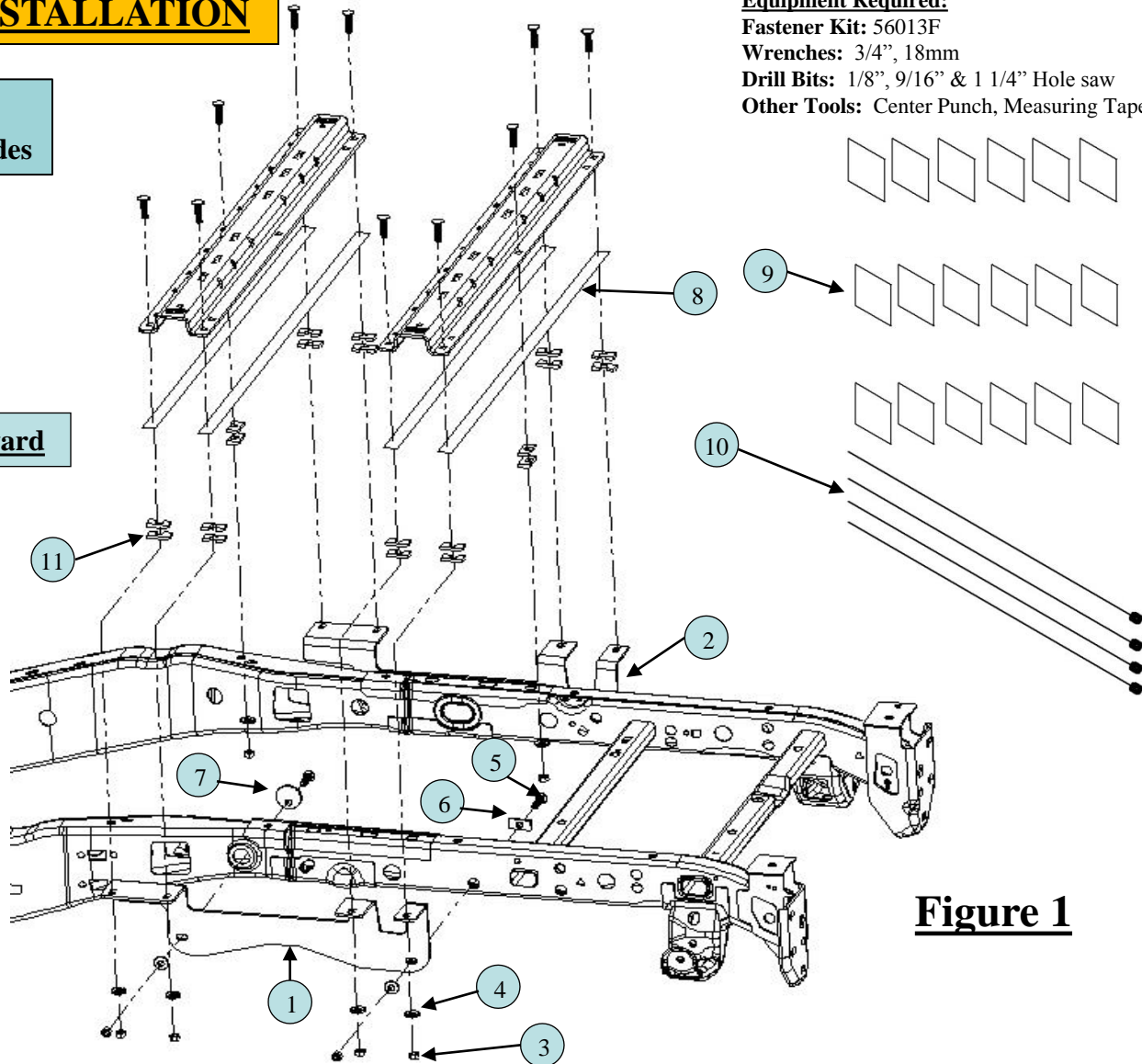
**Equipment Required:**

**Fastener Kit:** 56013F

**Wrenches:** 3/4", 18mm

**Drill Bits:** 1/8", 9/16" & 1 1/4" Hole saw

**Other Tools:** Center Punch, Measuring Tape



**Figure 1**

ITEM	DESCRIPTION	QUANTITY	ITEM	DESCRIPTION	QUANTITY
1	DRIVER BRACKET	1	7	CIRCLE BLOCK	2
2	PASSENGER BRACKET	1	8	GALVANIC ISOLATOR STRIP	4
3	1/2" NUT GR 8	4	9	SHIELD-GALVANIC ISOLATOR	18
4	CONICAL WASHER 1/2"	4	10	PULL WIRE (1/2"-13)	4
5	CARRIAGE BOLT, 1/2"-13 X 1.75" GR8	4	11	.1875" X 1" X 2" SPACER	20
6	.250" X 1" X 2" BLOCK	2			

**All of the fasteners listed to the left are supplied with this kit, all other mentioned fasteners are supplied with part number 30153.**

- **Do not install mounting rails over plastic bed liners. Plastic bed liners must be cut out of the way to provide metal to metal contact. Mounting rails may be installed on spray in liners.**
- **Use only bolts, nuts, and washers supplied to install this kit. All bolts and nuts are Grade 8 unless otherwise specified.**
- **These instructions are guidelines only, actual installation is the responsibility of the installer and the owner. Always measure truck and trailer before installing hitch to be sure that there is clearance at the cab and at the bumper to allow for turns.**
- **Do not install this product on or attempt to tow with a truck with a 5-1/2' bed unless a sidewinder pinbox coupler has been installed on the trailer.**

**IMPORTANT: Any steel components (frame mounting brackets, U-shaped spacers, mounting rails, etc.), must have either the galvanic isolator squares (9) or galvanic isolator strips (8) on the surface that will make contact with the truck bed. Failure to do so may cause corrosion of the truck bed. See Figure 4 and Figure 5.**

### Installation Instructions

1. Lower and remove spare tire if extra room is needed. If equipped with inner plastic wheel well liner, remove inner plastic wheel well liners to allow access to frame.
2. Place the galvanic isolator strips (8) on the bottom of each end of each rail to protect aluminum truck bed as shown in Figure 1.
 

**Note: It is important that the galvanic isolator strips (8) are installed correctly to avoid corrosion between the mounting rails and truck bed.**
3. Place the rear mounting rail in the box of the truck, using your tape measure, center the rail between the weld seams on the length of the truck box floor and the proper distance from the rear edge of the truck see Figure 2.
4. Mark and center punch the holes as per the illustrations. Move the rail out of the way and drill each position with a 1/8" drill bit.
 

**Warning: When drilling holes be aware of potential risks to vehicle components and make appropriate safe guards to protect them from damage.**
5. Loosely install the frame brackets (1) & (2) using the appropriate hardware and tighten hand tight. (See Figure 1)
 

**Note: If the U-shaped spacers (step 9) are on the top side of the truck bed, the frame brackets (1) & (2) must have galvanic isolator squares placed at the mounting hole of each mounting point through the truck bed. Failure to do so may cause corrosion of the truck bed.**

  - Starting with the rear mounting hole first, insert the head of the pull wire (10) through the 1" diameter mounting hole on the side of the truck frame and out through the 1-1/2" diameter access hole on the inside of the frame.
  - Slide the block (6) over the head of the bolt leader and attach the 1/2" x 1.75" carriage bolt (5).
  - Push the hardware up into the frame through the 1-1/2" diameter access hole on the inside of frame.
  - With the other end of the pull wire (10), thread it through the back side of the frame bracket (1) & (2) and gently pull on the end of the pull wire (10) so that the hardware moves through the frame and into position in the frame bracket.
  - Install the 1/2" conical washer (4) and 1/2" nut (3) and hand tighten.
  - For the forward mounting hole, insert the head of the pull wire (10) through the 1-1/2" diameter mounting hole on the side of the truck frame and out through the large oval access hole on the inside of the frame.
  - Slide the circle block (7) over the head of the bolt leader and attach the 1/2" x 1.75" carriage bolt(5).
  - Push the hardware up into the frame through the large oval access hole on the inside of the frame.

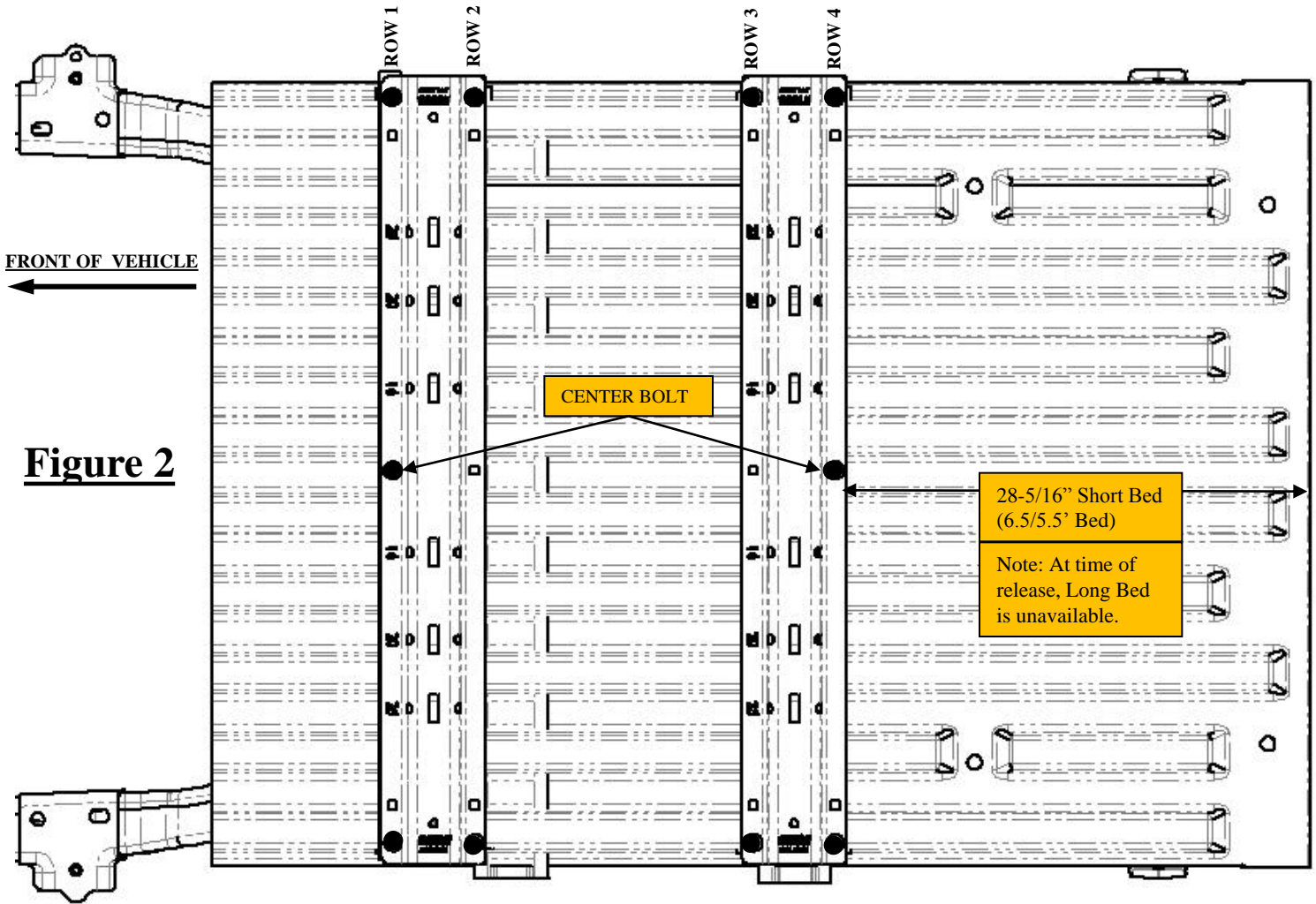
**Note: It is important that the bottom of the square hole sits at the bottom of the mounting hole on the frame as shown in Figure 1. The circle block (7) should fit inside embossment in truck frame.**

  - With the other end of the pull wire (10), thread it through the back side of the frame bracket (1) & (2) and gently pull on the end of the pull wire (10) so that the hardware moves through the frame and into position in the frame bracket.
  - Install the 1/2" conical washer (4) and 1/2" nut (3) and hand tighten.
6. Check that the 1/8" drilled holes align with the slots of the frame bracket (1) & (2).
7. Enlarge the 1/8" drilled holes to 9/16". **Warning: When drilling holes be aware of potential risks to vehicle components and make appropriate safe guards to protect them from damage, paint all bare metal.**
8. Reposition the mounting rail over the holes.
9. Install the 1/2" x 2" carriage bolts with the U-shaped spacer (x2) to be located in the corrugation between the box and the mounting rail or between box and frame bracket (1) & (2). This prevents crushing the bed corrugation. The U-shaped spacers must have the 2" x 2" galvanic isolator squares (9) placed on the side making contact with the truck bed (Figure 4 & 5). Attach with spacers, washers, and hex nuts as per the illustrations and tighten snug to keep the mounting rail from moving.
10. Place the unassembled 5th wheel legs/slider/goose into the already installed mounting rail. Position the second mounting rail with the saddles/slider/goose by inserting the tabs into the mounting rail and pushing the mounting rail tight towards the other mounting rail. Ensure that the mounting rail is centered between the weld seams on the length of the truck box floor. This will position the mounting rail in the correct location and ensure that the 5th wheel will have a snug fit to the truck.
 

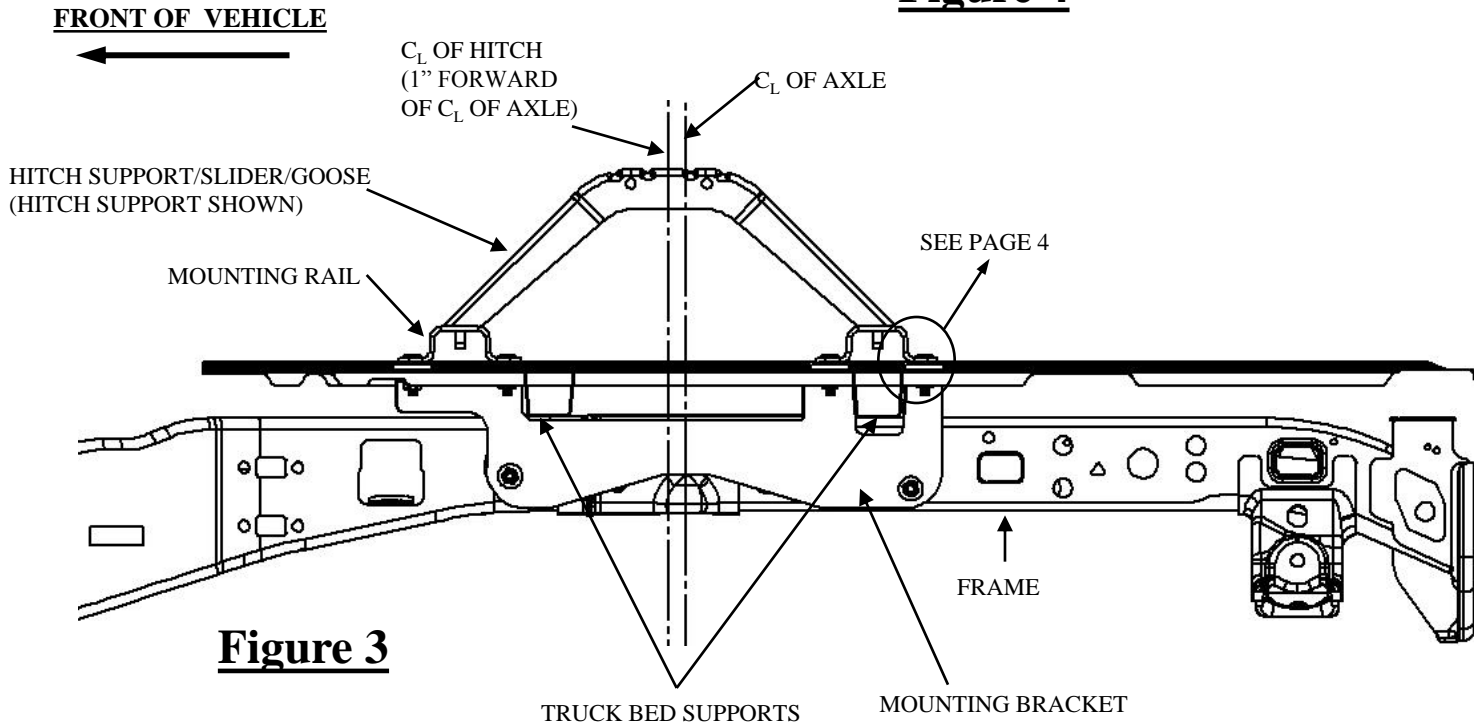
**Note: If more than one hitch product will be used with the rails then both should be used at the same time to align the second rail. This will ensure that one product does not compromise the fit of the other.**
11. Repeat steps 4,6,7 & 9 for front mounting rail.
 

**Note: Torque all 1/2" hardware to 110 ft-lbs. First torque the mounting rails to the frame brackets and then torque the frame brackets to the truck frame.**
12. Replace inner plastic wheel well liner to body, if removed reinstall spare tire.

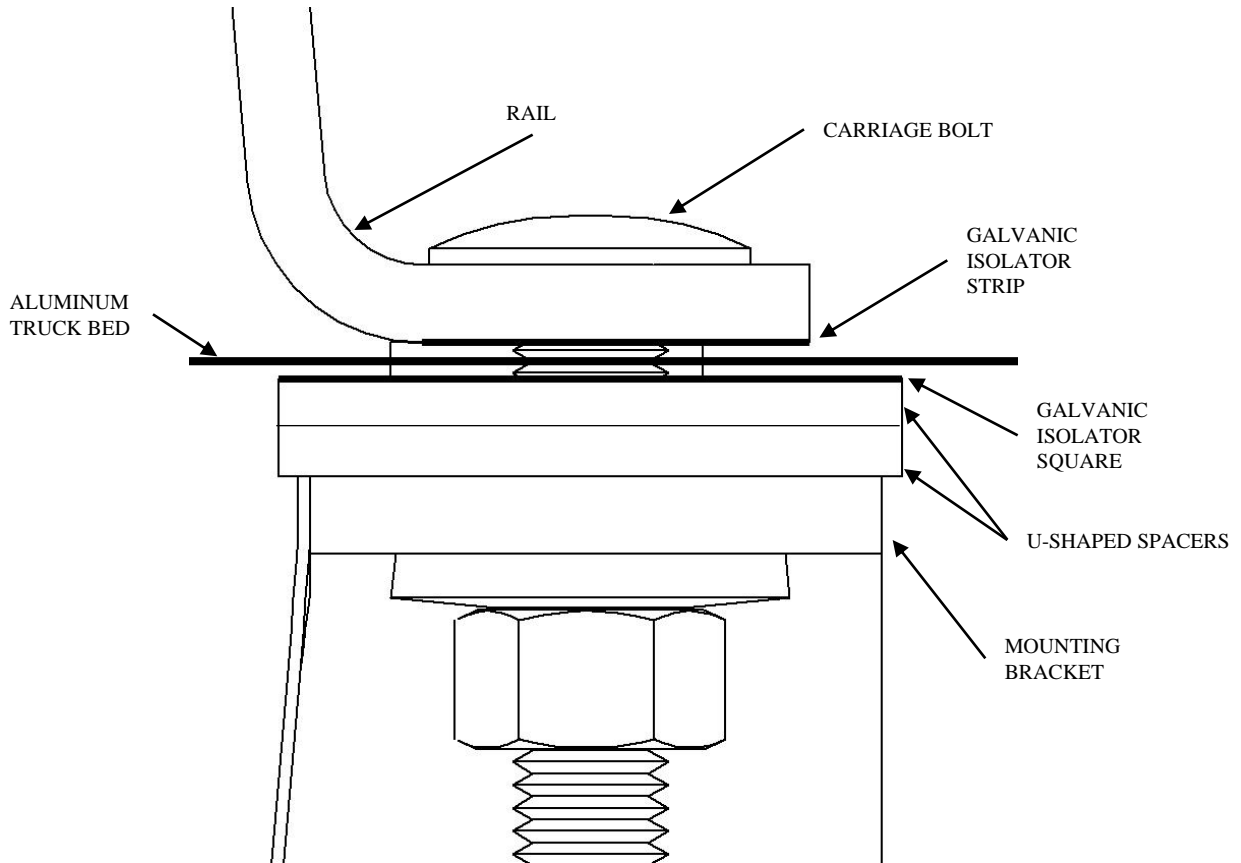
# DIMENSIONS SPECIFIC FOR RAIL KIT 30153



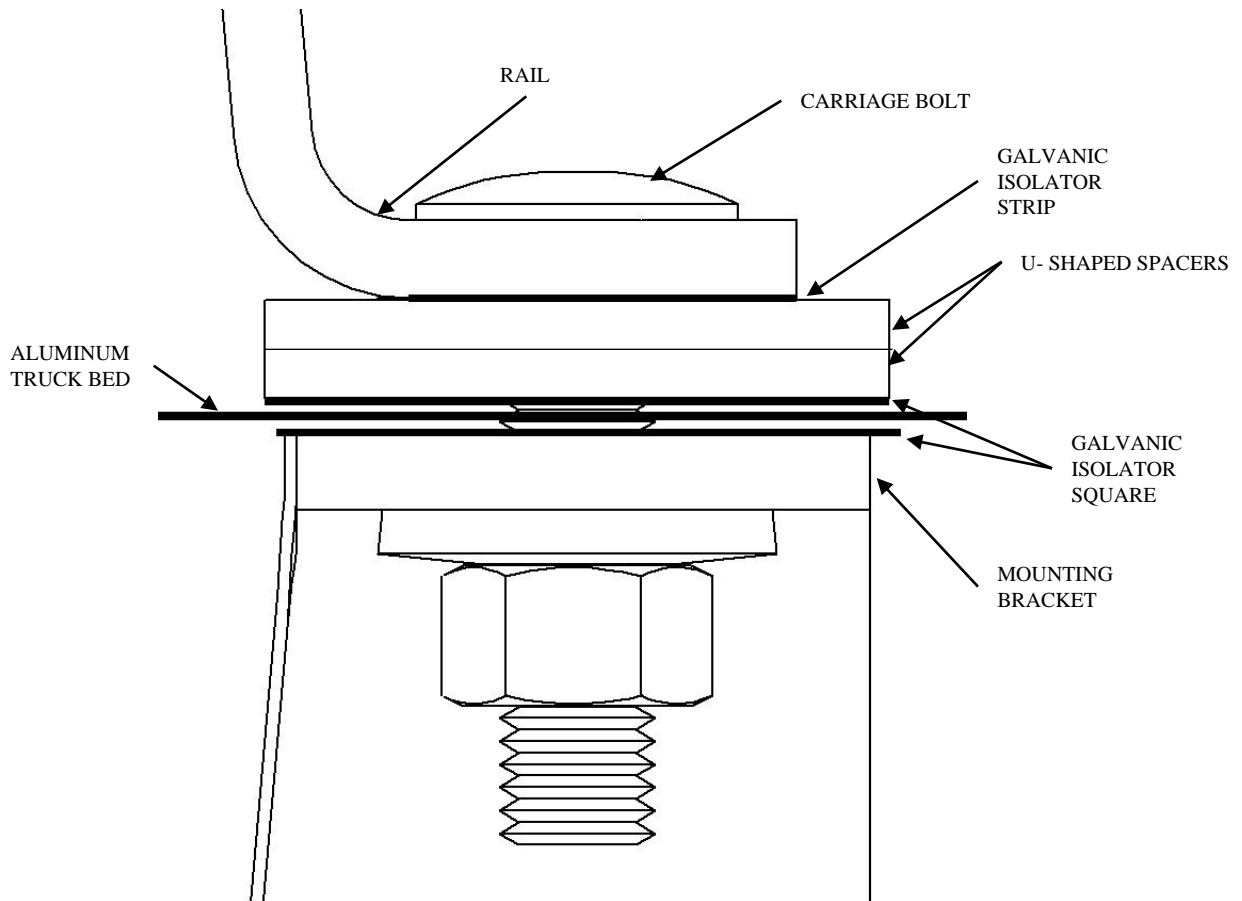
**Figure 4**



**Figure 4 - Spacer Block Below Bed**



**Figure 5 - Spacer Block Above Bed**



## **For Installers**

For corresponding REESE® Custom Quick Install Mounting Kit part numbers as well as latest revision of installation instructions please refer to ([www.REESEPROD.COM](http://www.REESEPROD.COM)).

1. REESE® Custom quick install mounting kit for 30153 REESE® rails kit only.
2. Do not install mounting rails over plastic bed liners. Plastic bed liners must be cut out of the way. Base rails may be installed on spray in liner. **Note:** Consult installer for recommended curing time.
3. Use only CEQUENT PERFORMANCE PRODUCTS, INC. supplied bolts, nuts, and washers to install this kit. All bolts are Grade 8 hardware, unless otherwise noted.
4. See that owner receives and fills out warranty information page.
5. Provide these instructions to owner.

## **Owner Responsibilities**

- Refer to vehicle tow rating for correct weight capacity.
- Refer to mounting bracket rating label for correct weight capacity.
- Check mounting system bolt tightness once per year.
- Save warranty sheet and receipt for any future support.

## **NOTES**

### **LIMITED LIFETIME WARRANTY**

**Part No:** \_\_\_\_\_

**Date of Original Purchase:** \_\_\_\_\_

**Original Owner:** \_\_\_\_\_

**Original Installer:** \_\_\_\_\_

1. Limited Lifetime Warranty (“Warranty”). Cequent Performance Products, Inc. (“We” or “Us”) warrants to the original consumer purchaser only (“You”) that the product will be free from material defects in both material and workmanship, ordinary wear and tear excepted; provided that installation and use of the product is in accordance with product instructions. There are no other warranties, express or implied, including the warranty of merchantability or fitness for a particular purpose. This warranty is not transferable.
2. Limitations on the Warranty. This Warranty does not cover: (a) normal wear and tear; (b) damage through abuse, neglect, misuse, or as a result of any accident or in any other manner; (c) damage from misapplication, overloading, or improper installation; (d) improper maintenance and repair; and (e) product alteration in any manner by anyone other than Us, with the sole exception of alterations made pursuant to product instructions and in a workmanlike manner.
3. Obligations of Purchaser. To make a Warranty claim, contact Us, at our principal address of 47912 Halyard Dr. Suite 100, Plymouth, MI 48170, 1-888-521-0510, identify the product by model number, and follow the claim instructions that will be provided. Any returned product that is replaced by Us becomes our property. You will be responsible for return shipping costs. Please retain your purchase receipt to verify date of purchase and that You are the original consumer purchaser. The product and the purchase receipt must be provided to Us in order to process Your Warranty claim.
4. Remedy Limits. Product replacement is Your sole remedy under this Warranty. We shall not be liable for service or labor charges incurred in removing or replacing a product or any incidental or consequential damages of any kind.
5. Assumption of Risk. You acknowledge and agree that any use of the product for any purpose other than the specified use(s) stated in the product instructions is at Your own risk.
6. Governing Law. This Warranty gives You specific legal rights, and You also may have other rights which vary from state to state. This Warranty is governed by the laws of the State of Michigan, without regard to rules pertaining to conflicts of law. The state courts located in Oakland County, Michigan shall have exclusive jurisdiction for any disputes relating to this Warranty.

Cequent Performance Products, Inc.  
47912 Halyard Dr. Suite 100  
Plymouth, MI 48170

# **PORTADA**

**Ford F-150  
KIT DE MONTAJE PARA  
INSTALACIÓN RÁPIDA A LA  
MEDIDA 56013 REESE**

## **¡NOTA!**

Antes de instalar el producto, visite uno de nuestros sitios web para asegurar que su kit contiene la versión más reciente de las instrucciones de instalación y verificar la aplicación del vehículo.

***[www.ReeseProducts.com](http://www.ReeseProducts.com)***

**KIT DE MONTAJE PARA INSTALACIÓN RÁPIDA A LA MEDIDA REESE®**

**PARA LARGUEROS 30153 REESE® (48") ÚNICAMENTE**

**Ford F-150**

**ADVERTENCIA:** Bajo ninguna circunstancia recomendamos superar la capacidad de remolque del vehículo recomendada por el fabricante del vehículo de remolque.

**LEA TODAS LAS INSTRUCCIONES ANTES DE EMPEZAR LA INSTALACIÓN**

Los soportes de montaje de instalación rápida a la medida REESE® sólo incluyen las piezas para instalar los soportes a la

**INSTALACIÓN DE 10 PERNOS**

medida al bastidor.

**Equipo necesario:**

**Kit de tornillos:** 56013F

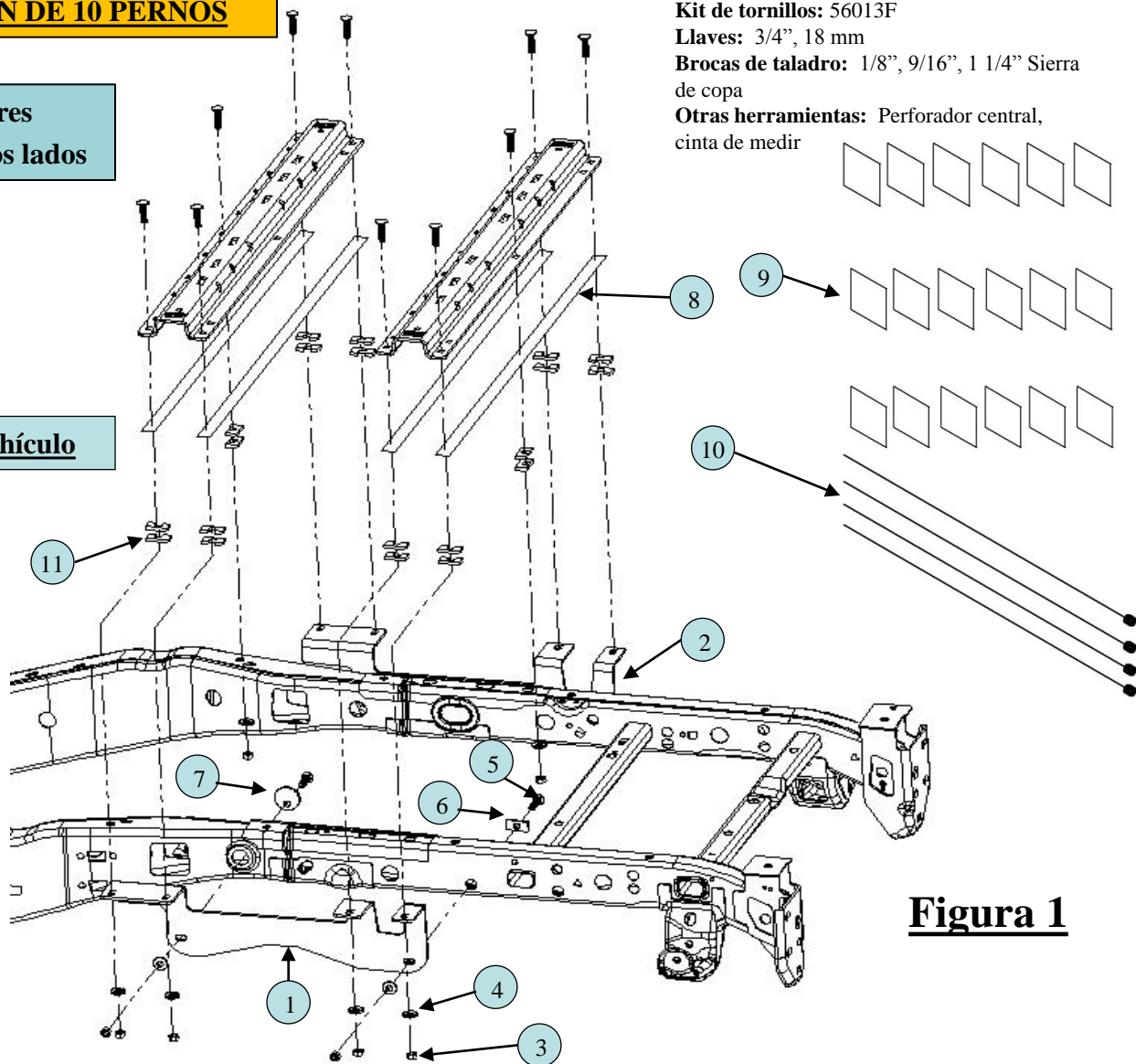
**Llaves:** 3/4", 18 mm

**Brocas de taladro:** 1/8", 9/16", 1 1/4" Sierra de copa

**Otras herramientas:** Perforador central, cinta de medir

Todos los fijadores  
Iguales en ambos lados

Frente del vehículo



**Figura 1**

PIEZA	DESCRIPCIÓN	CANT.	PIEZA	DESCRIPCIÓN	CANT.
1	SOPORTE, CONDUCTOR	1	7	BLOQUE CIRCULAR	2
2	SOPORTE, PASAJERO	1	8	TIRA AISLANTE GALVÁNICA	4
3	TUERCA GR. 8, 1/2"	4	9	AISLANTE GALVÁNICO-PROTECTOR	18
4	ARANDELA CÓNICA, 1/2"	4	10	ALAMBRE DE HALAR, (1/2"-13)	4
5	PERNO CARRUAJE, 1/2"-13 X 1.75" GR8	4	11	ESPACIADOR, .1875" X 1" X 2"	20
6	BLOQUE, .250" X 1" X 2"	2			

Todos los fijadores que se indican a la izquierda vienen con este kit, todas las otras piezas mencionadas se suministran con el número de parte 30153.

- No instale largueros de montaje sobre los forros plásticos de la cama. Los forros plásticos de la cama deben cortarse para permitir contacto de metal a metal. Los largueros de montaje se pueden instalar en forros aplicados con spray.
- Use únicamente pernos, tuercas y arandelas suministrados para instalar este kit. Todos los pernos y tuercas son Grado 8 a menos que se especifique lo contrario.
- Estas instrucciones son pautas únicamente, la instalación como tal es responsabilidad del instalador y del propietario. Siempre mida el vehículo y el remolque antes de instalar el enganche para verificar que haya espacio en la cabina y en el parachoques para permitir los giros.
- **NO INSTALE ESTE PRODUCTO NI INTENTE REMOLCARLO CON UN VEHÍCULO QUE TENGA UNA BASE DE 5-1/2' A MENOS QUE SE HAYA INSTALADO UNA CAJA CONECTORA SIDEWINDER EN EL REMOLQUE.**

**IMPORTANTE:** Cualquiera de los componentes de acero (soportes del bastidor de montaje, espaciadores en forma de U, rieles de montaje, etc.) deben tener ya sea cuadros aislantes galvánicos (9) o tiras aislantes galvánicas (8) en la superficie que va a entrar en contacto con la cama del vehículo. No hacerlo puede causar la corrosión de la base del vehículo. Figura 4 & 5

### Instrucciones de instalación

1. Baje y retire la llanta de repuesto si es necesario el espacio adicional. Si viene equipado con un forro plástico interior en el receptáculo de la rueda, retire las cubiertas plásticas interiores del receptáculo de la rueda para permitir el acceso al bastidor.
2. Coloque las tiras aislantes galvánicas (8) en la parte inferior de cada extremo de cada larguero para proteger la cama de aluminio del vehículo como se muestra en la Figura 1.
 

**Nota: Es importante que las tiras aislantes galvánicas (8) se instalen correctamente para evitar la corrosión entre los largueros de montaje y la cama del vehículo.**
3. Coloque el larguero de montaje posterior en la caja del vehículo, usando la cinta de medir, centre el larguero entre las costuras de soldar a lo largo del piso del vehículo y la distancia correcta desde el borde posterior del vehículo como se ilustra en la Figura 2.
4. Marque y perfore los orificios según las ilustraciones. Mueva el larguero del camino y perfore cada posición con una broca de 1/8".
 

**Advertencia: Al perforar los orificios tenga en cuenta los riesgos potenciales para los componentes del vehículo y tome las medidas necesarias para protegerlos de daños.**
5. Sin apretar instale los soportes del bastidor (1) y (2) usando las piezas apropiadas y apriete a mano. (Ver Figura 1).
 

**Nota: Si los separadores en forma de U (paso 9) están en la parte superior de la cama del vehículo, los soportes del bastidor (1) y (2) deben tener cuadros aislantes galvánicos colocados en el orificio de montaje de cada punto de montaje a través de la cama del vehículo. No hacerlo puede causar la corrosión de la base del vehículo.**

  - Empezando con el orificio de montaje delantero primero, inserte la cabeza del alambre de halar (10) a través del orificio de montaje de 1" de diámetro en el lado del bastidor del vehículo y hacia afuera a través del orificio de acceso de 1-1/2" de diámetro en el interior del bastidor.
  - Deslice el bloque (6) sobre la cabeza de la guía de pernos e instale el perno de carruaje de 1/2" x 1.75" (5).
  - Empuje las piezas dentro del bastidor a través del orificio de acceso de 1-1/2" de diámetro en el interior del bastidor.
  - Con el otro extremo del cable de halar (10), insértelo a través de la parte posterior del soporte del bastidor (1) y (2) y suavemente hale el extremo del alambre de halar (10) de manera que las piezas se muevan a través del bastidor y hacia su posición en el soporte del bastidor.
  - Instale la arandela cónica de 1/2" (4) y la tuerca de 1/2" (3) y apriete a mano.
  - Para el orificio de montaje delantero, inserte la cabeza del alambre de halar (10) a través del orificio de montaje de 1-1/2" de diámetro en el lado del bastidor del vehículo y hacia afuera a través del orificio de acceso ovalado grande en el interior del bastidor.
  - Deslice el bloque circular (7) sobre la cabeza de la guía de pernos e instale el perno de carruaje de 1/2" x 1.75" (5).
  - Empuje las piezas dentro del bastidor a través del orificio de acceso ovalado grande en el interior del bastidor.

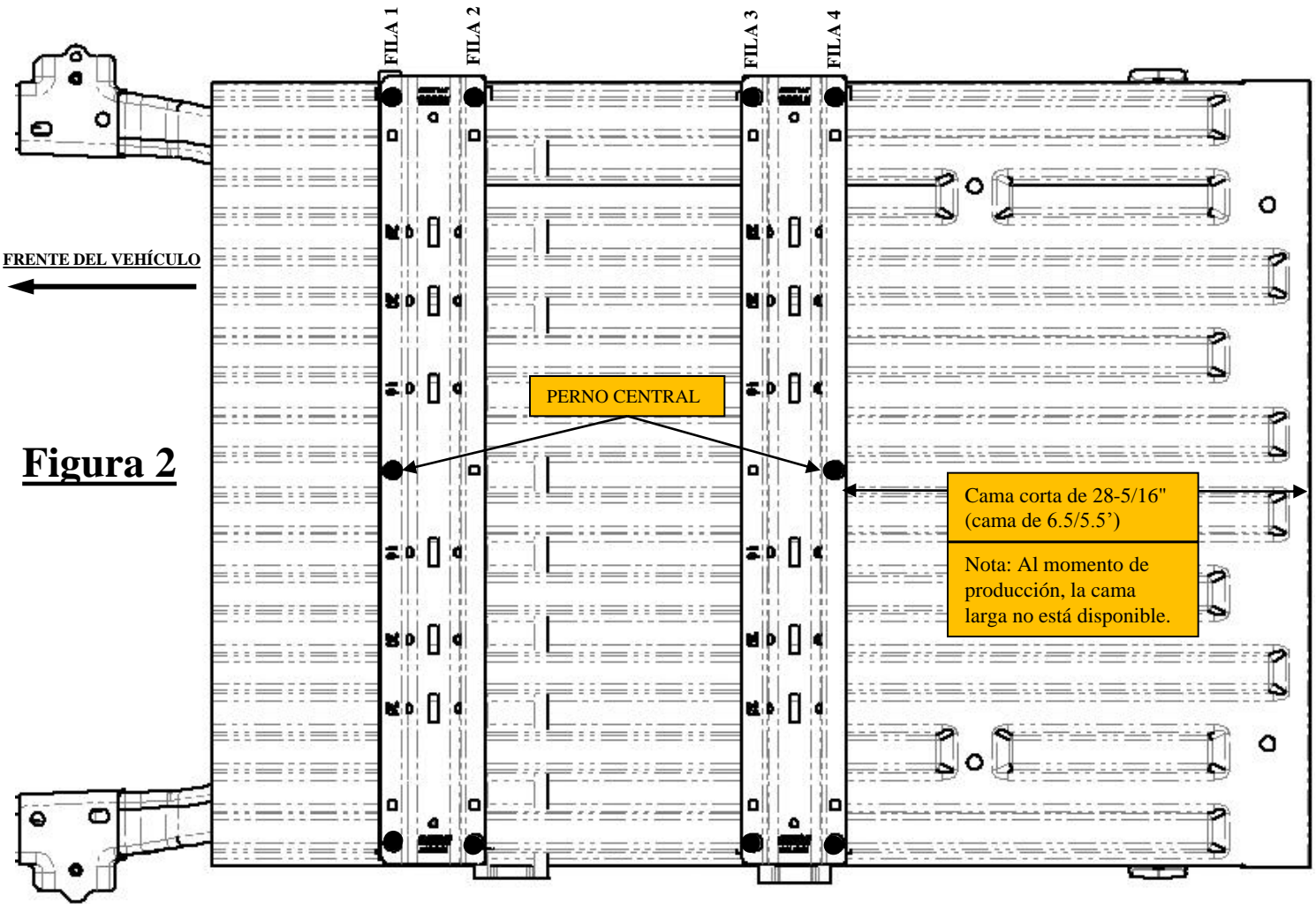
**Nota: Es importante que la parte inferior del orificio cuadrado encaje en la parte inferior del orificio de montaje en el bastidor como se muestra en la Figura 1. El bloque circular (7) debe encajar al interior del repujado en el bastidor del vehículo.**

  - Con el otro extremo del cable de halar (10), insértelo a través de la parte posterior del soporte del bastidor (1) y (2) y suavemente hale el extremo del alambre de halar (10) de manera que las piezas se muevan a través del bastidor y hacia su posición en el soporte del bastidor.
  - Instale la arandela cónica de 1/2" (4) y la tuerca de 1/2" (3) y apriete a mano.
6. Revise que los orificios perforados de 1/8" se alineen con las ranuras de los soportes del bastidor (1) y (2).
7. Incremente los orificios perforados de 1/8" a 9/16". **Advertencia: Al perforar los orificios tenga en cuenta los riesgos potenciales para los componentes del vehículo y tome las medidas necesarias para protegerlos de daños, pintar todo el metal desnudo.**
8. Vuelva a colocar el larguero de montaje sobre los orificios.
9. Instale los pernos de carruaje de 1/2" x 2" con el espaciador en forma de U para localizar(x2) en el corrugado entre la caja y el larguero de montaje o entre la caja y el soporte del bastidor (1) y (2). Esto evita que se aplaste el corrugado de la cama. Los espaciadores en forma de U deben tener los cuadros aislantes galvánicos de 2" x 2" (9) colocados en el lado que entre en contacto con la cama del vehículo (Figura 4 & 5). Una con espaciadores, arandelas y tuercas hexagonales según las ilustraciones y apriete con firmeza para impedir que el larguero del bastidor se mueva.
10. Coloque la 5ta rueda/montura/deslizador/ganso sin armar dentro del larguero de montaje ya instalado. Coloque el segundo larguero de montaje con el deslizador/montura/ganso insertando las lengüetas dentro del larguero de montaje y empujando el larguero de montaje firmemente hacia el otro larguero de montaje. Verifique que el larguero de montaje esté centrado entre las costuras de soldar a lo largo del piso de la caja del vehículo. Esto posicionará el larguero de montaje en la ubicación correcta y verificará que la quinta rueda quede ajustada en el vehículo.
 

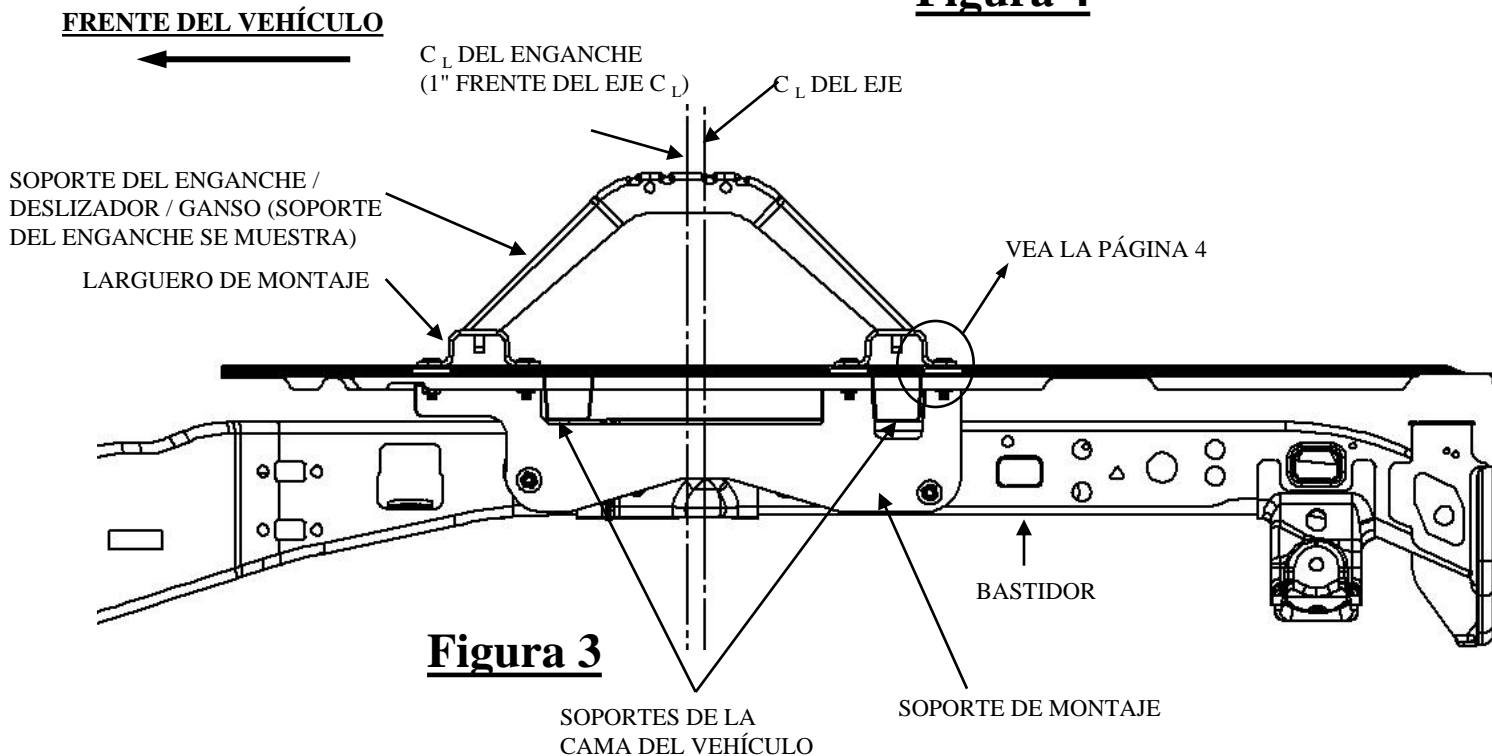
**Nota: Si se va a usar más de un producto de enganche con los largueros entonces se deben usar ambos al mismo tiempo para alinear el segundo larguero. Esto asegurará que un producto no comprometa el ajuste del otro.**
11. Repita los pasos 4, 6, 7 y 9 para el larguero de montaje delantero.
 

**Nota: Apriete a torsión todas las piezas de 1/2" a 110 pies-libras. Primero apriete los largueros de montaje en los soportes del bastidor y luego apriete los soportes al bastidor del vehículo.**
12. Reemplace el forro plástico interno de la rueda hacia la carrocería, vuelva a instalar la llanta de repuesto si se retiró.

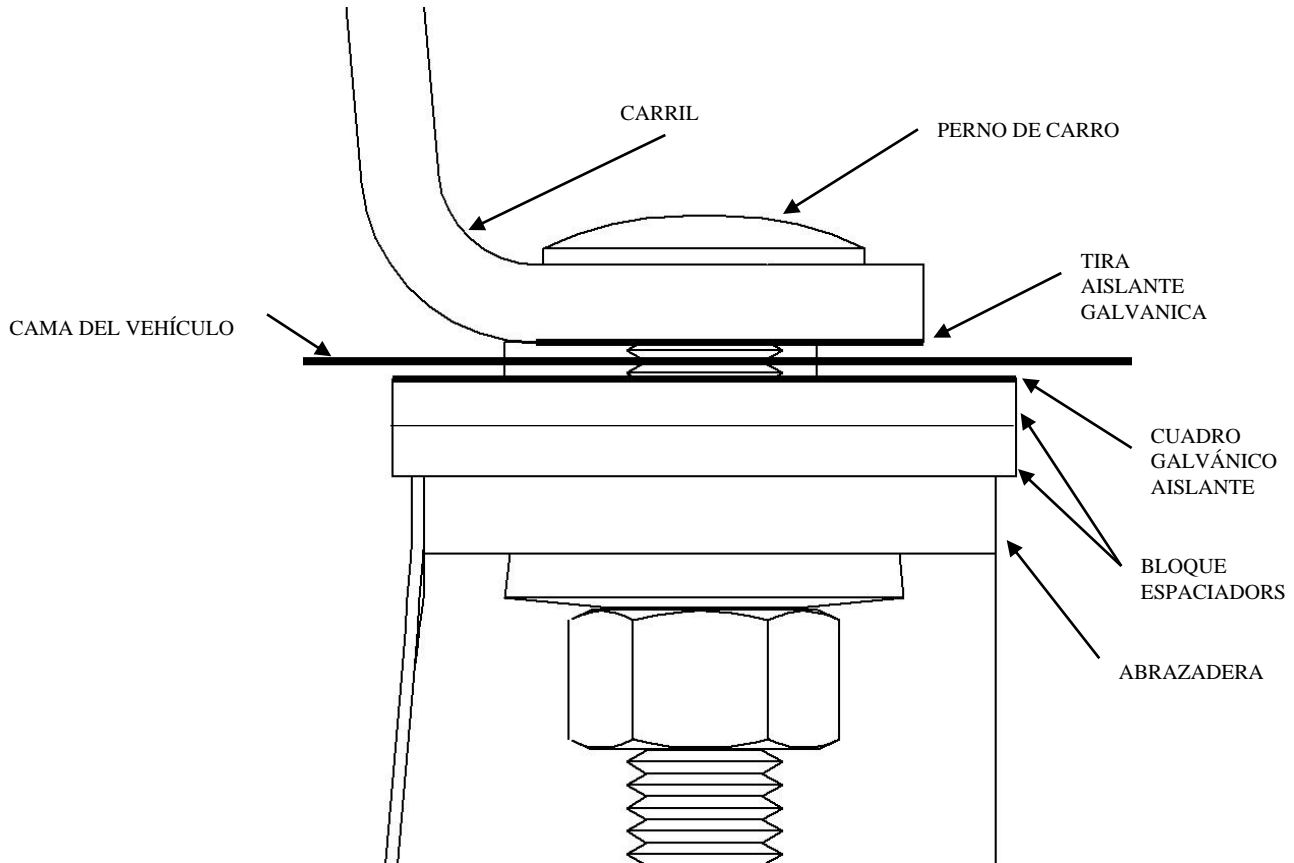
# DIMENSIONES ESPECÍFICAS PARA EL KIT DE LARGUEROS 30153



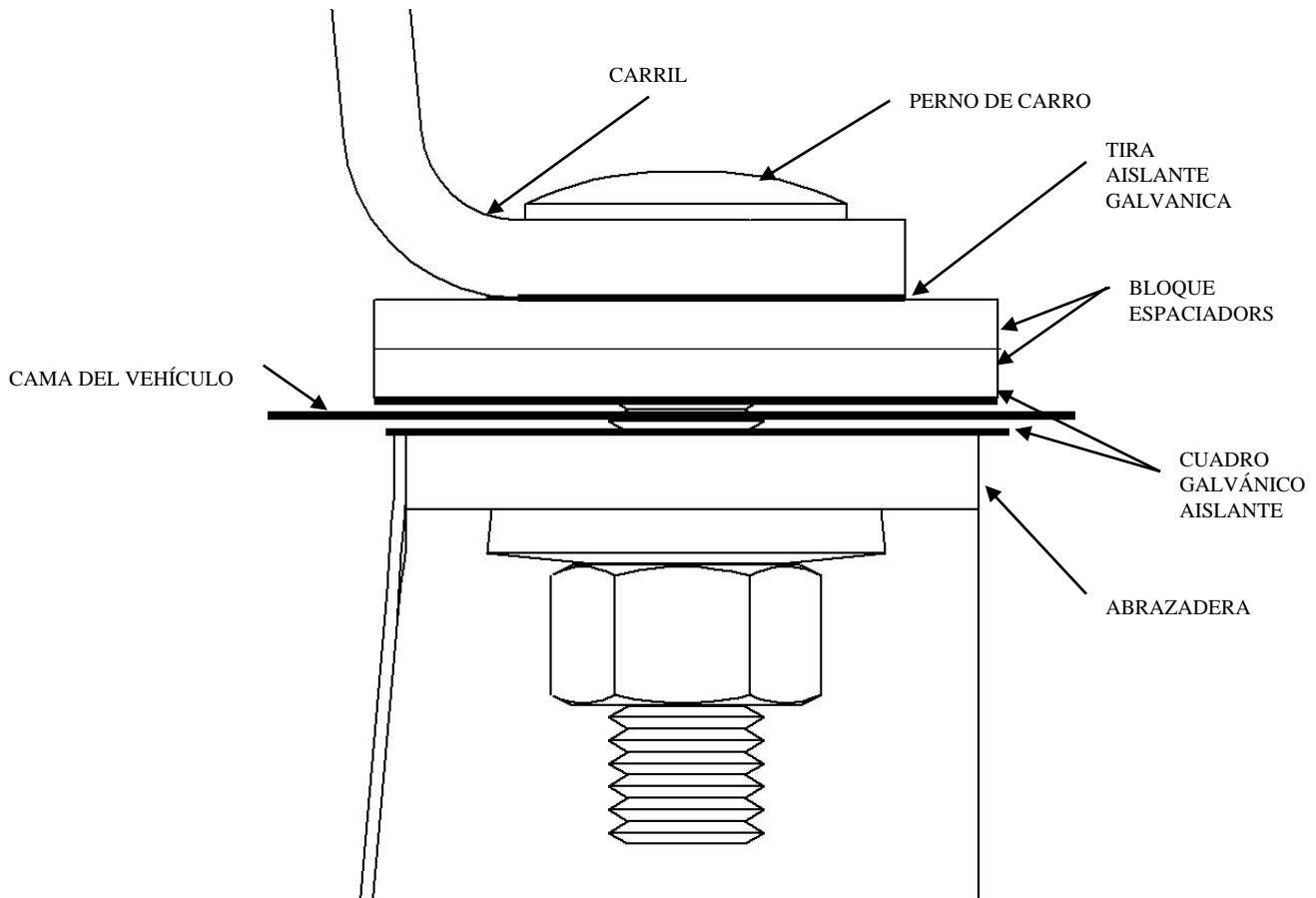
**Figura 4**



## Figura 4 - Bloque Espaciador de Casas



## Figura 5 – Bloque Espaciador Encima de la Cama



## **Para los instaladores**

Para los números de partes correspondientes del Kit de montaje de instalación rápida a la medida REESE® así como para la versión más reciente de las instrucciones de instalación, consulte ([www.REESEPROD.COM](http://www.REESEPROD.COM)).

1. Kit de instalación rápida a la medida REESE® 30153 para el kit de largueros Reese® únicamente.
2. No instale largueros de montaje sobre los forros plásticos de la cama. Los forros plásticos de la cama se deben recortar para despejar el camino. Los largueros de la base se pueden instalar en forros aplicados con spray. **Nota:** Consulte con el instalador para las recomendaciones de tiempo de curado.
3. Use únicamente los pernos, tuercas y arandelas suministrados por CEQUENT PERFORMANCE PRODUCTS, Inc. para instalar este kit. Todos los pernos son grado 8, a menos que se especifique lo contrario.
4. Verifique que el propietario reciba y llene la página de información de la garantía.
5. Entregue estas instrucciones al propietario.

## **Responsabilidades del propietario**

- Consulte la calificación del vehículo de remolque para la capacidad de peso correcto.
- Consulte la etiqueta de calificación del soporte de montaje para la capacidad de peso correcto.
- Revise la firmeza de los pernos del sistema de montaje una vez al año.
- Guarde la garantía y el recibo para cualquier referencia futura.

## **NOTAS**

## **GARANTÍA LIMITADA DE POR VIDA**

**Número de parte:** \_\_\_\_\_ **Fecha de compra original:** \_\_\_\_\_

**Propietario original:** \_\_\_\_\_ **Instalador original:** \_\_\_\_\_

1. Garantía de por vida limitada ("Garantía") Cequent Performance Products, Inc. ("Nosotros") garantiza al comprador minorista original únicamente ("usted") que el producto estará libre de defectos materiales y de mano de obra, con la excepción del uso y desgaste habitual, siempre y cuando la instalación y el uso del producto esté de acuerdo con las instrucciones del producto. No existen otras garantías, expresas o implícitas, incluida la garantía de comerciabilidad o idoneidad para un propósito en particular. Esta garantía no es transferible.
2. Limitaciones de la garantía. Esta garantía limitada no cubre lo siguiente: (a) desgaste normal y habitual; (b) daño por abuso, negligencia, mal uso, o como resultado de cualquier accidente o de cualquier otra manera; (c) daño por aplicación o instalación incorrectas o sobrecarga; (d) mantenimiento y reparación incorrectos; y (e) alteración del producto de cualquier manera por alguien que no seamos nosotros, con la única excepción de alteraciones realizadas de acuerdo con las instrucciones del producto y de una manera profesional.
3. Obligaciones del comprador. Para hacer una reclamación de garantía, contáctenos en nuestra dirección principal en 47912 Halyard Dr. Suite 100, Plymouth, MI 48170, 1-888-521-0510, identifique el producto por número de modelo y siga las instrucciones que se le darán para la reclamación. Cualquier producto devuelto que se reemplace o se reembolse se convierte en propiedad nuestra. Usted será responsable por los costos de envío del producto. Conserve el recibo de compra para verificar la fecha de compra y que usted es el comprador original. Nos debe entregar el producto y el recibo de compra para procesar su reclamo de garantía.
4. Límites de compensación. La sustitución del producto es su único recurso bajo esta garantía. No seremos responsables por el servicio o cargos de mano de obra en los que se incurra al quitar o reemplazar un producto o cualquier daño de cualquier tipo.
5. Riesgo asumido. Usted reconoce y acepta que cualquier uso del producto para cualquier propósito diferente al uso(s) especificado(s) en las instrucciones del producto es a su propio riesgo.
6. Ley gobernante. Esta garantía le otorga derechos legales. Usted también podría tener otros derechos que varían de estado a estado. Esta garantía está regida por las leyes del estado de Michigan, sin importar las normas relativas a conflictos de ley. Las cortes estatales ubicadas en el condado de Oakland, Michigan tendrán la jurisdicción exclusiva para cualquier disputa que surja con respecto a esta garantía.

Cequent Performance Products, Inc.  
47912 Halyard Dr. Suite 100  
Plymouth, MI 48170

# **PAGE DE COUVERTURE**

**FORD F-150**

**NÉCESSAIRE DE MONTAGE  
RAPIDE SUR MESURE 56013**

## **REMARQUE!**

Avant d'installer le produit, veuillez visiter un de nos sites Web pour vous assurer que votre ensemble contient la plus récente version des instructions d'installation et vérifier l'application qui convient à votre véhicule.

***[www.ReeseProducts.com](http://www.ReeseProducts.com)***

# Instructions d'installation

Numéro de pièce :

**NÉCESSAIRE DE MONTAGE RAPIDE SUR MESURE REESE® 56013**

**POUR TRAVERSES DE MONTAGE REESE 30153® SEULEMENT (48 po)**

**FORD F-150**

**AVERTISSEMENT :** En aucun cas nous ne recommandons de dépasser la capacité de charge indiquée par le fabricant du véhicule de remorquage.

## LIRE TOUTES LES INSTRUCTIONS AVANT L'INSTALLATION

Les supports du nécessaire de montage rapide sur mesure **REESE®** ne comprennent que la visserie nécessaire à la fixation des supports sur mesure sur le cadre.

### INSTALLATION À 10 BOULONS

Visserie similaire  
des deux côtés

Avant du véhicule

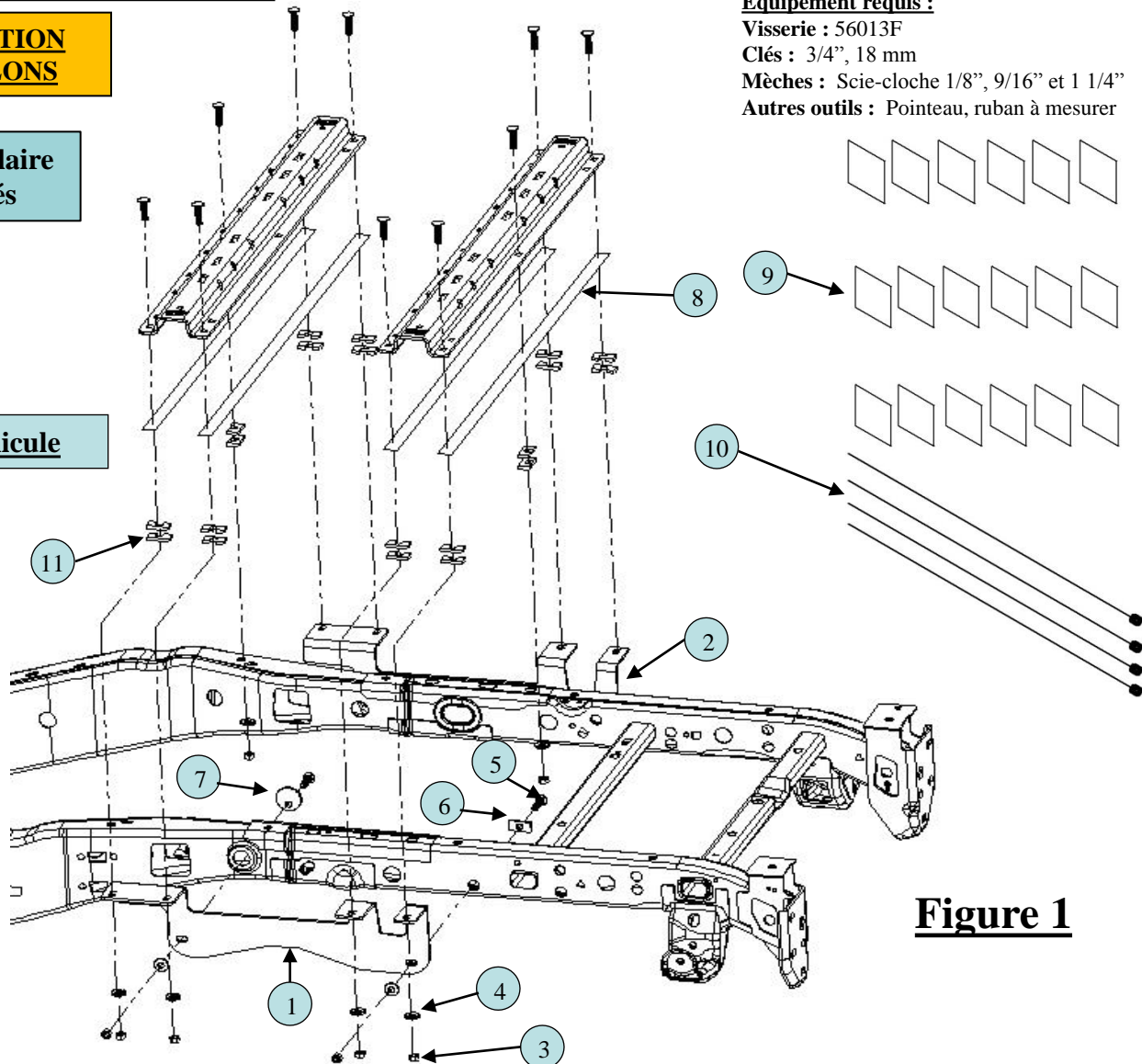
#### Équipement requis :

Visserie : 56013F

Clés : 3/4", 18 mm

Mèches : Scie-cloche 1/8", 9/16" et 1 1/4"

Autres outils : Pointeau, ruban à mesurer



**Figure 1**

ITEM	DESCRIPTION	QUANTITY	ITEM	DESCRIPTION	QUANTITY
1	DRIVER BRACKET	1	7	CIRCLE BLOCK	2
2	PASSENGER BRACKET	1	8	GALVANIC ISOLATOR STRIP	4
3	1/2" NUT GR 8	4	9	SHIELD-GALVANIC ISOLATOR	18
4	CONICAL WASHER 1/2"	4	10	PULL WIRE (1/2"-13)	4
5	CARRIAGE BOLT, 1/2"-13 X 1.75" GR8	4	11	.1875" X 1" X 2" BLOCK	20
6	.250" X 1" X 2" BLOCK	2			

Toutes les fixations listées à gauche sont fournies avec cet ensemble, toutes les autres fixations mentionnées sont fournies avec l'ensemble 30153.

- Ne pas installer les traverses de montage sur des doublures de caisse en plastique. La doublure de caisse en plastique doit être découpée pour permettre le contact métal à métal. Les traverses peuvent être installées sur une doublure pulvérisée en place.
- Utilisez seulement les boulons, les écrous et les rondelles fournis pour installer ce produit. Tous les boulons et les écrous sont de grade 8 sauf indication contraire.
- Ces instructions sont données à titre indicatif, l'installation demeure la responsabilité de l'installateur et du propriétaire. Mesurez toujours la camionnette et la remorque avant d'installer l'attelage pour vous assurer que le dégagement à la cabine et au pare-chocs est suffisant pour permettre les virages.
- Ne tentez pas d'installer ce produit ni de remorquer avec celui-ci si la plateforme de la camionnette mesure 5-1/2 pi, à moins qu'un coupleur pour boîtier de pivot Sidewinder ne soit installé sur la caravane.

**IMPORTANT : Tout composant en acier (supports de montage sur cadre, espaceurs en U, traverses de montage, etc.), doivent comporter des carrés (9) ou des bandes (9) d'isolant galvanique sur la surface qui feront le contact avec la plateforme de la camionnette. Autrement, il y a risque de corrosion de la plateforme. Figure 4 and 5.**

### Instructions d'installation

1. Abaisser et enlever le pneu de secours si de l'espace supplémentaire est requis. Si des doublures de passage de roue en plastique sont présentes, les enlever pour accéder au cadre.
2. Placer les bandes d'isolant galvanique (8) dans le bas de chaque extrémité de traverse de montage afin de protéger la plateforme en aluminium, comme illustré à la Figure 1.
 

**Nota : Il est important que les bandes d'isolant galvanique (8) soient posées correctement afin d'éviter la corrosion entre les traverses de montage et la plateforme de camionnette.**
3. Placer la traverse de montage arrière dans la caisse de la camionnette et, à l'aide d'un ruban à mesurer, centrer la traverse entre les joints de soudure sur la longueur du plancher de caisse et mesurer la distance correcte à partir du bord arrière de caisse, voir la Figure 2.
4. Marquer au pointeau les trous d'après les illustrations. Écarter la traverse et percer chaque marque à l'aide d'une mèche 1/8 po.
 

**Avertissement : Lors du perçage, veiller à ne pas endommager les composants du véhicule et à prendre les mesures de protection nécessaires.**
5. Sans trop serrer, poser les supports de cadre (1) et (2) à l'aide de la visserie appropriée puis serrer à la main. (Voir Figure 1)
 

**Nota : Si les espaceurs en U (étape 9) sont sur le côté supérieur de la plateforme de la camionnette, les supports de cadre (1) et (2) doivent s'accompagner de carrés d'isolant galvanique placés au trou de chaque point de montage dans la plateforme. Autrement, il y a risque de corrosion de la plateforme.**

  - En commençant par le trou de montage arrière, insérer la tête du fil de tirage (10) à travers le trou de 1 po de diamètre sur le côté du cadre de la camionnette, puis le faire sortir par le trou d'accès de 1 1/2 po sur l'intérieur du cadre.
  - Glisser le bloc (6) par-dessus la tête du guide de boulon et attacher le boulon de carrosserie 1/2 x 1.75 po (5).
  - Pousser la visserie vers le haut dans le cadre à travers le trou d'accès de 1 1/2 po sur l'intérieur du cadre.
  - Avec l'autre extrémité du fil de tirage (10), acheminer la visserie à travers la face arrière du support de cadre (1) et (2), puis tirer délicatement sur l'extrémité du fil de tirage (10) de façon que la visserie se déplace dans le cadre jusqu'à sa position sur le support de cadre.
  - Poser la rondelle conique 1/2 po (4) et l'écrou 1/2 po (3) et serrer à la main.
  - Pour le trou de montage avant, insérer la tête du fil de tirage (10) à travers le trou de 1 1/2 po de diamètre sur le côté du cadre de la camionnette, puis le faire sortir par le grand trou d'accès ovale sur l'intérieur du cadre.
  - Glisser le bloc circulaire (7) par-dessus la tête du guide de boulon et attacher le boulon de carrosserie 1/2 x 1.75 po (5).
  - Pousser la visserie vers le haut dans le cadre à travers le grand trou d'accès ovale sur l'intérieur du cadre.

**Nota : Il est important que le bas de l'orifice carré repose dans le bas du trou de montage sur le cadre, comme illustré à la Figure 1. Le bloc circulaire (7) doit reposer à l'intérieur de la bosselure dans le cadre de camionnette.**

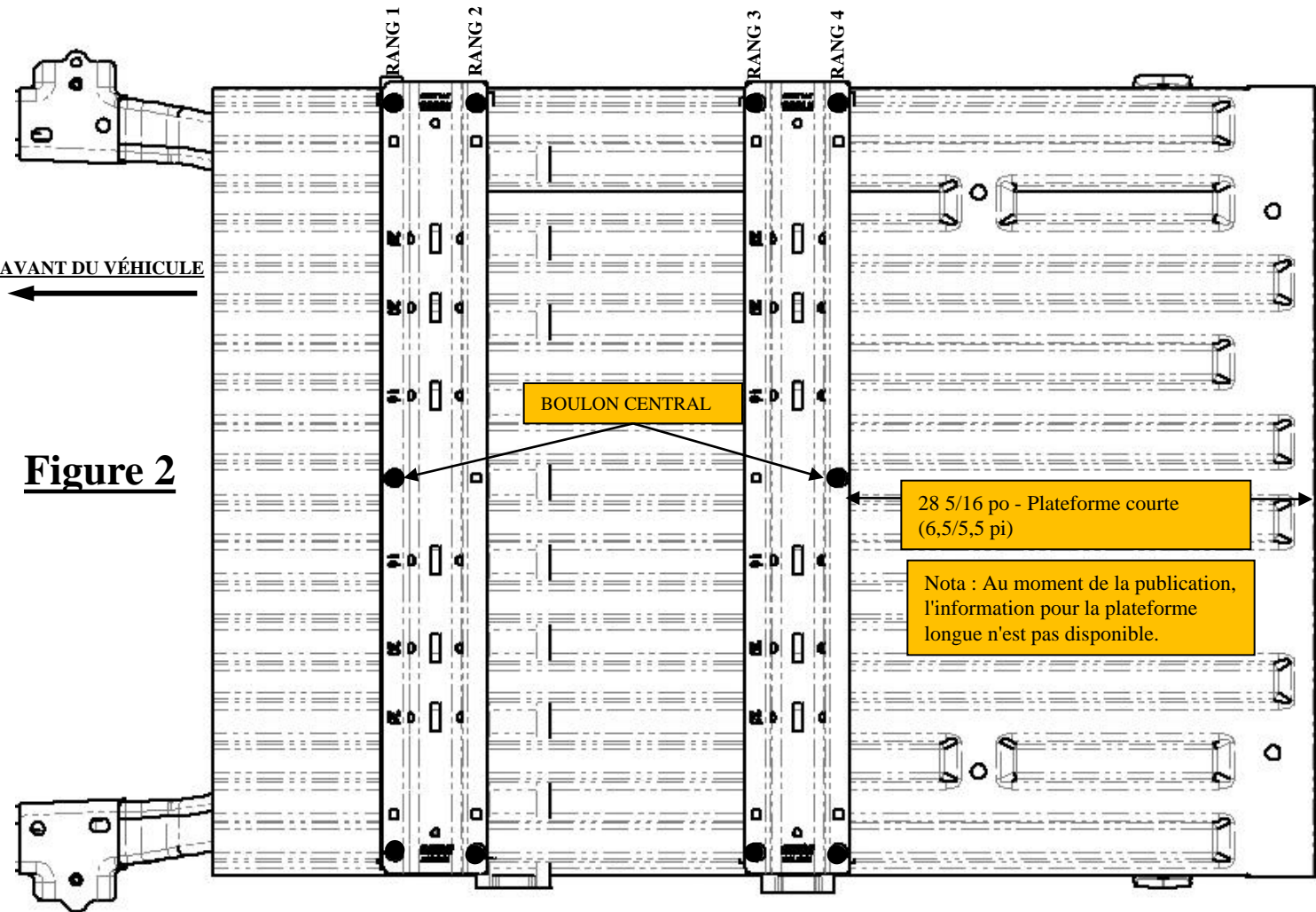
  - Avec l'autre extrémité du fil de tirage (10), acheminer la visserie à travers la face arrière du support de cadre (1) et (2), puis tirer délicatement sur l'extrémité du fil de tirage (10) de façon que la visserie se déplace dans le cadre jusqu'à sa position sur le support de cadre.
  - Poser la rondelle conique 1/2 po (4) et l'écrou 1/2 po (3) et serrer à la main.
6. Vérifier que les trous 1/8 po percés s'alignent sur les fentes du support de cadre (1) et (2).
7. Agrandir les trous 1/8 po à 9/16 po.
 

**Avertissement : Lors du perçage, veiller à ne pas endommager les composants du véhicule et à prendre les mesures de protection nécessaires, peindre tout métal nu.**
8. Repositionner la traverse de montage au-dessus des trous.
9. Poser les boulons de carrosserie 1/2 x 2 po en plaçant l'espaceur en U dans la cannelure(x2) entre la caisse et la traverse de montage, ou entre la caisse et le support de cadre (1) et (2). Cette mesure prévient l'écrasement des ondulations de la plateforme. Les espaceurs en forme de U doivent être accompagnés de carrés d'isolant galvanique 2 x 2 po (9) placés aux marques latérales pour faire le contact avec la plateforme de la camionnette (Figure 4 & 5). Fixer à l'aide d'espaceurs, de rondelles et d'écrous hexagonaux selon les illustrations, puis serrer fermement pour empêcher la traverse de montage de bouger.
10. Placer l'attelage non assemblé (pattes de sellette, curseur ou col de cygne) dans la traverse déjà montée. Positionner la seconde traverse et l'attelage (socle de sellette, curseur ou col de cygne) en insérant les languettes dans la traverse, puis en poussant cette dernière à fond vers l'autre traverse. S'assurer que la traverse est centrée entre les joints de soudure sur la longueur du plancher de la camionnette. La traverse sera ainsi à la position appropriée et la sellette sera bien appuyée contre la camionnette.
 

**Nota : Si plus d'un attelage doit être posé sur les traverses, alors les deux doivent être utilisés en même temps pour aligner la seconde traverse. De cette façon, un attelage ne gênera pas l'ajustement de l'autre.**
11. Répéter les étapes 4, 6, 7 et 9 pour la traverse de montage avant.
 

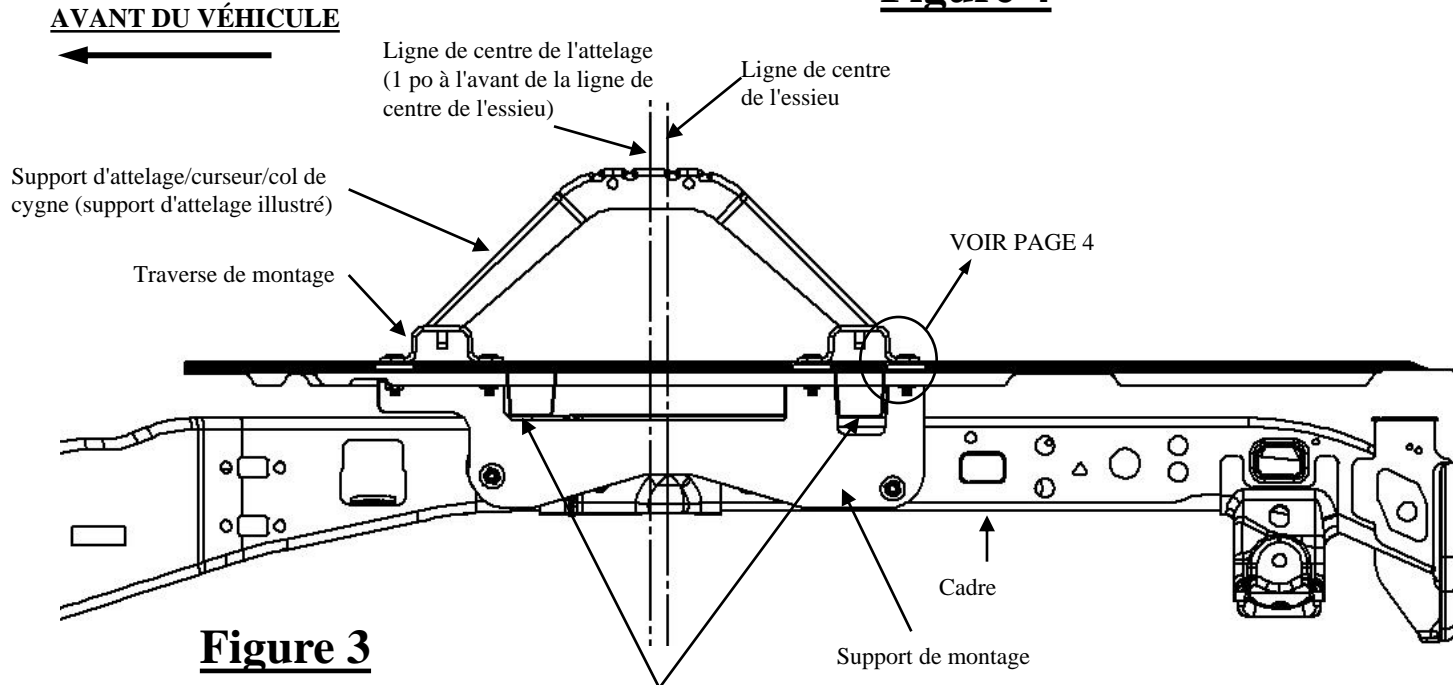
**Nota : Serrer toute la visserie 1/2 po au couple de 110 lb-pi. Serrer d'abord les traverses contre les supports de cadre, puis serrer les supports de cadre contre le cadre de la camionnette.**
12. Replacer la doublure de passage de roue en plastique sur la carrosserie et, s'il a été enlevé, le pneu de secours.

# DIMENSIONS SPÉCIFIQUES POUR ENSEMBLE DE TRAVERSES DE MONTAGE 30153



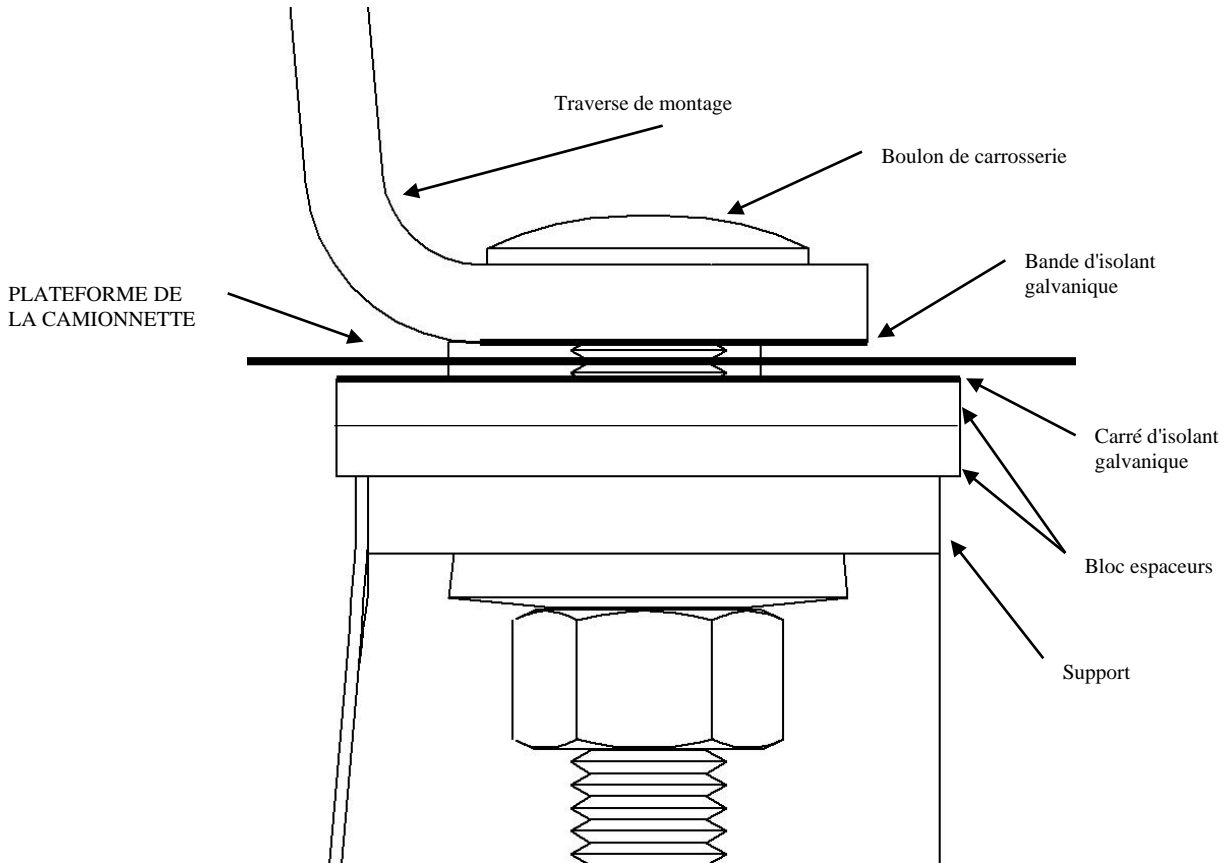
**Figure 2**

**Figure 4**

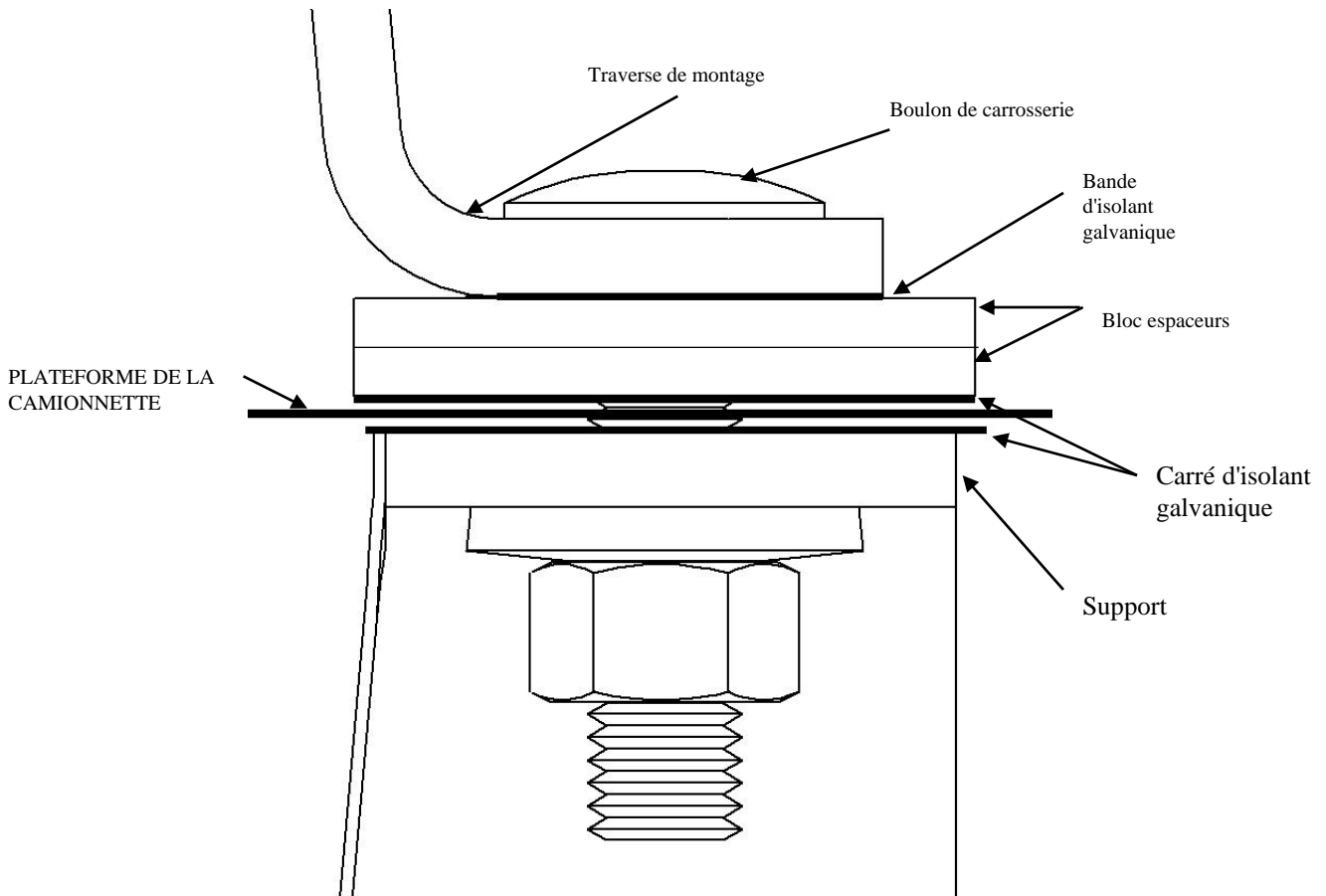


**Figure 3**

**Figure 4 - Spacer Bloc Ci-dessous Chambre**



**Figure 5 – Spacer Bloc-dessus Du Lit**



## Installateurs

**Pour obtenir le numéro de pièce du nécessaire de montage rapide REESE® et la dernière version des instructions d'installation, veuillez vous reporter à ([www.REESEPROD.COM](http://www.REESEPROD.COM)).**

1. Nécessaire de montage rapide sur mesure REESE® pour traverses 30153 REESE ® seulement. N'installez pas les traverses de montage sur la doublure de caisse en plastique. La doublure de caisse en plastique doit être découpée pour libérer l'accès. Les traverses peuvent être installées sur une doublure pulvérisée en place. **Nota** : Consulter l'installateur pour connaître le temps de durcissement recommandé.
2. Utilisez seulement les boulons, écrous et rondelles fournis par CEQUENT PERFORMANCE PRODUCTS, INC. pour installer ce produit. Tous les boulons sont de Grade 8, sauf indication contraire.
3. S'assurer que le propriétaire a bien reçu et rempli la page de renseignements sur la garantie.
4. Remettre ces instructions au propriétaire du véhicule.

## Responsabilités du propriétaire

- Se reporter à la capacité de charge nominale du véhicule pour connaître le poids exact.
- Se reporter à l'étiquette située sur le support de montage pour connaître la capacité de charge exacte.
- Vérifier le serrage des boulons du système de montage une fois par année.
- Conserver la fiche de la garantie et la preuve d'achat en cas de besoin d'assistance.

# REMARQUES

## GARANTIE À VIE LIMITÉE

**No pièce :** \_\_\_\_\_

**Date de l'achat initial :** \_\_\_\_\_

**Propriétaire initial :** \_\_\_\_\_

**Installateur initial :** \_\_\_\_\_

1. Garantie à vie limitée (« Garantie »). Cequent Performance Products, Inc. (« Nous ») garantit à l'acheteur initial seulement (« Vous ») que le produit sera exempt de vices de matières et de fabrication, exception faite de l'usure normale, dans la mesure où l'installation et l'utilisation du produit sont conformes aux instructions accompagnant celui-ci. Aucune autre garantie, expresse ou implicite, ne s'applique, y compris les garanties relatives à la qualité marchande ou à l'adéquation à un usage particulier. Cette garantie n'est pas transférable.
2. Limites de la garantie. Cette garantie ne couvre pas : (a) l'usure normale; (b) les dommages causés par l'abus, la négligence, une mauvaise utilisation, ou résultant de tout accident survenu de quelque manière que ce soit; (c) les dommages causés par une application inappropriée, une charge excessive ou une installation inadéquate; (d) un entretien ou une réparation inadéquats; (e) un produit modifié de quelque manière que ce soit par quiconque d'autre que Nous, à l'exception des modifications stipulées dans les instructions accompagnant le produit et réalisées selon les règles de l'art.
3. Obligations de l'acheteur. Pour effectuer une réclamation, communiquez avec nous à notre adresse principale, 47912 Halyard Dr. Suite 100, Plymouth, MI 48170, 1-888-521-0510, et veuillez identifier le produit d'après le numéro de modèle et suivre les directives qui vous seront fournies. Tout produit retourné qui est remplacé par Nous devient notre propriété. Vous serez tenu d'assumer les frais d'expédition de retour. Veuillez conserver votre reçu d'achat afin que nous puissions en vérifier la date et confirmer que Vous êtes l'acheteur initial. Le produit et le reçu d'achat doivent Nous être fournis afin que nous puissions traiter Votre réclamation.
4. Limites des recours. Le remplacement du produit est Votre seul recours en vertu de cette Garantie. Nous ne sommes pas responsables des frais de service ou de main-d'oeuvre encourus pour l'enlèvement ou la réinstallation d'un produit, ni des dommages accessoires ou indirects, quels qu'ils soient.
5. Acceptation des risques. Vous reconnaissez et acceptez que toute utilisation du produit à des fins autres que celle(s) stipulée(s) dans les instructions relatives au produit est faite à vos propres risques.
6. Loi applicable. Cette Garantie Vous confère des droits légaux spécifiques, et il se peut que Vous possédiez d'autres droits qui peuvent varier d'une province à l'autre. Cette Garantie est régie par les lois de l'État du Michigan, abstraction faite des règles relatives aux conflits de lois. Les cours de l'État situés dans le comté d'Oakland, Michigan, constituent les autorités judiciaires exclusives relativement à tout litige relevant de cette Garantie.

Cequent Performance Products, Inc.  
47912 Halyard Dr. Suite 100  
Plymouth, MI 48170