

**Note: Prior to Assembly**

Prior to assembling your cross bar kit check that the kit contains all the parts you will need to fit the cross bars. Refer to parts lists for guidance. L-Wrench is stored in the End Support. Please read these instructions before assembly.

**Step 1: Removing the vehicles anchor point covers.**

- A. On the vehicles roof or ditch molding you will find fore and aft anchor point covers. (fig 1)
- B. Carefully remove these covers by sliding them in the direction shown on the cover. This will reveal the anchor points. It is advisable to screw the bolts into the anchor point threads at this time to clean the threads.

**Note: Take care when removing the covers to avoid damaging or losing clips. Covers will not be replaced while the cross bars are on the vehicle.**  
 Store the covers and any plugs while cross bars are in use for later replacement.

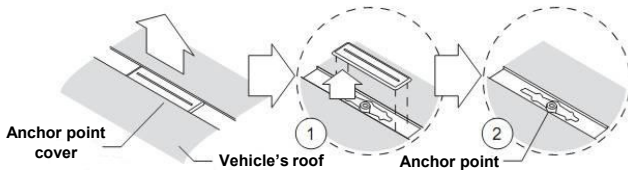

**Fig 1**

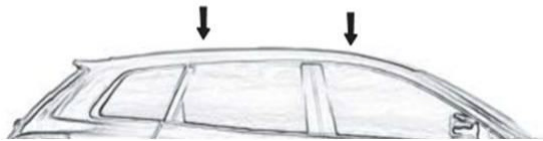

**Location of anchor points on vehicle**

**Step 2: Installing Rubber Gaskets and Adaptor**

- A. Position the rubber gaskets over the anchor points as shown in figure. (fig 2)
- B. Ensure that the gasket is properly aligned.
- C. If your gasket and/or adaptor has a directional arrow ensure this is correctly positioned.
- D. Ensure that the gasket slots are centered over the anchor point threads in the roof.
- E. Place the plastic adaptors into the gasket's recessed top surface. (fig 3) Repeat for all four anchor points. (fig 4)

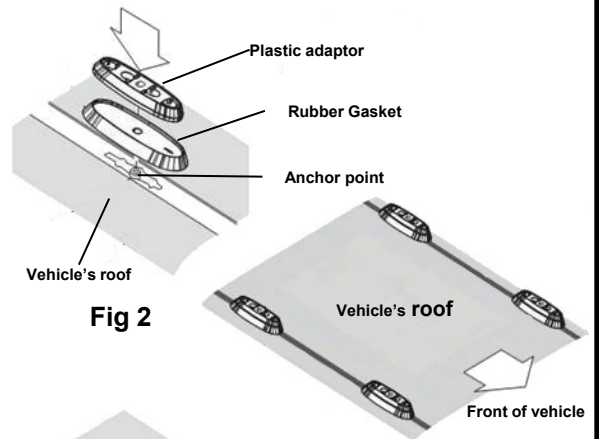

**Fig 2**

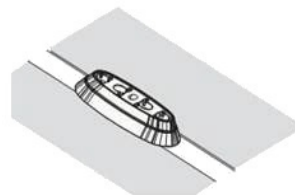

**Fig 3**

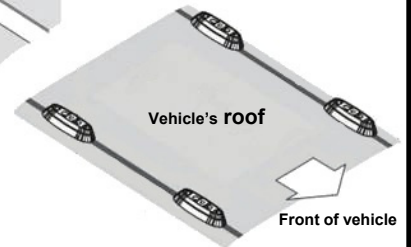

**Fig 4**

**Parts list**



**Cross Bar / End Support Assembly (2)**



**L-Wrench – Security Key(2) (Stored in End Support)**



**Plastic adaptor (4)**



**Rubber Gasket (4)**



**Bolt (4)**



**Key (4)**

**Step 3: Fitting Cross Bars to the vehicle (fig 5)**

- A. Each Cross Bar varies in length. The Cross Bar labeled "FRONT" on the underside of the Cross Bar, belongs to the front location. The remaining bar, without the label, belongs to the rear location.
- B. Place the End Supports of one Cross Bar assembly on the corresponding Gasket/Adaptor assembly and loosely bolt down by inserting the 50mm bolt into the anchor point threads and turning approx 2-3 turns with the L wrench security key. Do not tighten yet. Repeat for the opposite side. (fig 6)
- C. Repeat for the other Cross Bar assembly assuring proper fit and alignment.
- D. Using the L-Wrench Security Key, tighten all 4 M6 x 50mm Bolts to approx. 5Nm ( 44 in/lbs) of torque or a firm hand-tightness. (fig 7)

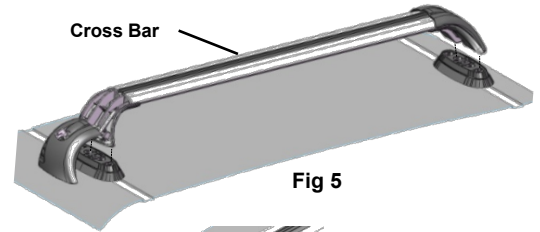

**Fig 5**

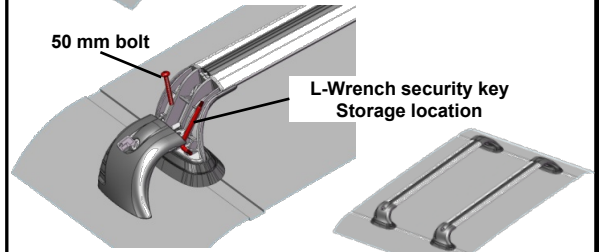

**Fig 6**



**Fig 7**

**Step 4: Attaching Covers to End Supports**

Should you need to remove your GTX covers the following describes the replacement and use.

- A. Locate the ends of the Hinge with the Cover hinge holes. Flex the Hinge ends in and push through the Cover holes until the capped ends engage. (you'll hear and audible click) (Fig 8, 9)
- B. To fully extend the Covers away from the Support (to access the Accessory Channel or mounting hardware) pivot the Cover on the Hinge while pushing down on the top of the Cover. (Fig 10, 11)

**Step 5: Closing the End Support Covers**

- A. Store L-Wrench Security Key in it's storage location in the End Support. (Fig 6)
- B. Close the End Support Covers by moving the cover up, over, and then down on the End Support. Push Cover against the End Support until you hear an audible "click", indicating the Cover is fully engaged with the End Support. (fig 13, 14)
- C. Lock all four covers into place using the keys provided. (Fig 12) Store your keys in a safe place such as the glove box or key ring. Replacement locks and keys are available as service items.

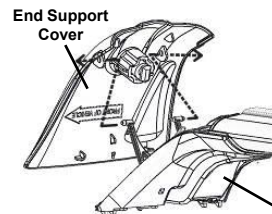

**Fig 8**

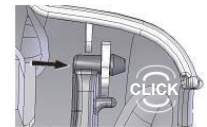

**Fig 9**

**Step 5: Mounting Accessories**

- A. You are now ready to mount your accessories examples: Bike, Kayak, luggage carriers by using the Accessory Channel if applicable (fig 11). "T" bolts are available to mount accessories. Be sure to cut your buffer strips to size to completely cover your channel once the accessories are mounted. Replacement Buffer Strips are available as service items.



**Fig 10**



**Fig 11**

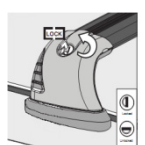

**Fig 12**

**General Usage Information**

- \* It is essential for the proper assembly, operation and use of the Roof Rack that the instructions and safety precautions supplied are strictly observed.
- \* The maximum permissible load for your roof rack is the lower of the maximum load capacity specified in your vehicle owner's manual or specified on your roof rack load label. Do NOT exceed the maximum load capacity. Maximum load capacity equals the weight of the rack + accessories + weight of cargo.
- Ensure your vehicle's function is not impaired before driving.

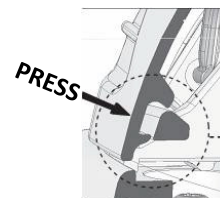

**Fig 13**

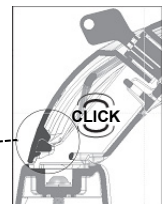

**Fig 14**

- ⚠ **REGULARLY CHECK THE TIGHTNESS OF CROSS BAR ATTACHMENTS.**
- ⚠ Loads should be evenly distributed and secured.
- ⚠ Check the function of all doors and sunroof before driving.
- ⚠ Any weight carried on the vehicle will adversely affect its handling particularly in cornering or in a cross wind and the vehicle should therefore be driven with increased caution.
- ⚠ For lost key replacement or other service items call customer service: 1-800-632-3290 or visit: [www.rolaproducts.com](http://www.rolaproducts.com). Please have lock core number or part numbers available.
- ⚠ Only use NON-STRETCH tie down straps.

⚠ *Ensure bars are parallel and straps are tightened against the side rails. Perform a check by tugging on the cross bars.*

**A number of accessories for carrying special loads are available.**

**Nota: Antes de ensamblar**

Antes de ensamblar el kit de travesaños revise que el kit contenga todas las piezas que se necesitan para ajustar los travesaños. Consulte la lista de piezas para guía. La llave se almacena en el soporte lateral. Lea las instrucciones antes de la instalación.

**Paso 1: Retire las tapas de los puntos de anclaje del vehículo.**

- A. En la moldura o techo del vehículo encontrará las tapas de los puntos de anclaje para antes y después. (fig 1)
- B. Con cuidado retire estas tapas deslizándolas en la dirección que se indica. Esto revelará los puntos de anclaje. Es recomendable atornillar los pernos dentro de las roscas de los puntos de anclaje en este momento para limpiar las roscas.

**Nota: Tenga cuidado cuando retire las tapas para evitar dañar o perder los clips. Las tapas no se reemplazarán mientras los travesaños estén sobre el vehículo.**

Guarde las tapas y cualquier tapón mientras los travesaños estén en uso para reposición posterior.

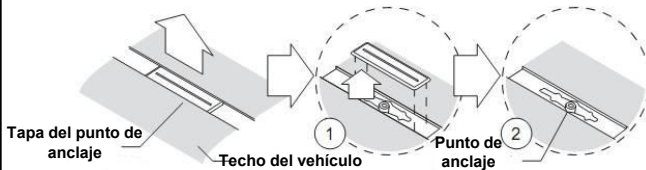

**Fig. 1.**

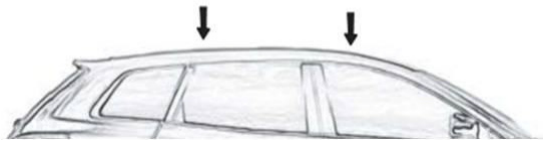

**Ubicación de los puntos de anclaje en el vehículo**

**Paso 2: Instalación de los empaques de goma y adaptador**

- A. Coloque los empaques de goma sobre los puntos de anclaje, como se muestra en la figura. (fig 2)
- B. Verifique que el empaque esté correctamente alineado.
- C. Si su empaque o adaptador tiene una flecha direccional asegurar esto esté correctamente posicionado.
- D. Asegúrese de que las ranuras de los empaques estén centradas sobre las roscas de los puntos de anclaje en el techo.
- E. Coloque los adaptadores plásticos dentro de la superficie superior empotrada del empaque. (Fig. 3) Repita el procedimiento para los cuatro puntos de anclaje. (fig 4)

**Lista de partes**



Llave en L - Llave de seguridad (2) (almacenada en el soporte lateral)

**Ensamble de travesaños/soporte lateral (2)**

Adaptador plástico (4)

Empaque de goma (4)

Perno (4)

Llave (4)

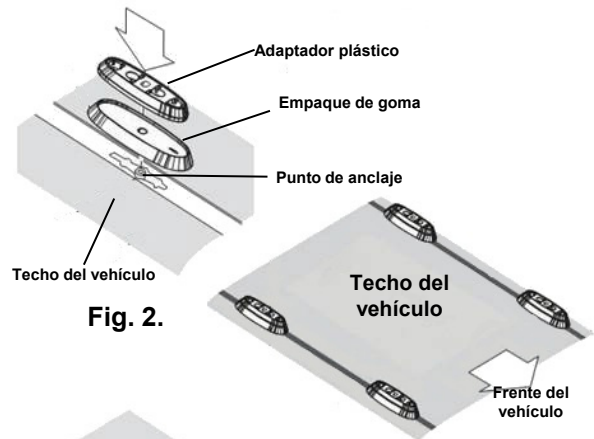

**Fig. 2.**

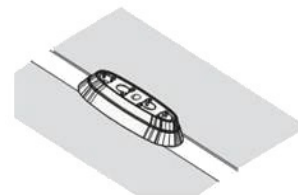

**Fig. 3.**

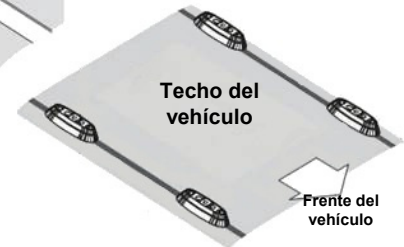

**Fig. 4.**

**Paso 3: Instalación de los travesaños en el vehículo (fig 5)**

- A. Cada travesaño varía en longitud. El travesaño con la etiqueta "FRENTE" en la parte inferior corresponde a la ubicación delantera. El travesaño restante, sin la etiqueta, corresponde a la parte posterior.
- B. Coloque los soportes laterales de un ensamble de travesaños sobre el ensamble de empaque/adaptador correspondiente y sin apretar atornille insertando el perno de 50 mm dentro de las roscas del punto de anclaje y girando aproximadamente 2-3 giros con la llave de seguridad en L. No apriete todavía. Repita para el lado opuesto. (fig 6)
- C. Repita para el otro ensamble de travesaño verificando el ajuste y alineación correctos. Usando la llave de seguridad en L, apriete el perno aproximadamente 5Nm ( 44 in/lbs) de torsión o a mano firmemente. (fig 7)

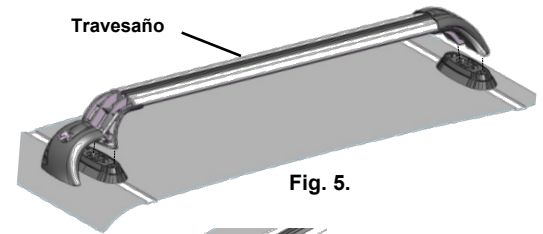

Fig. 5.

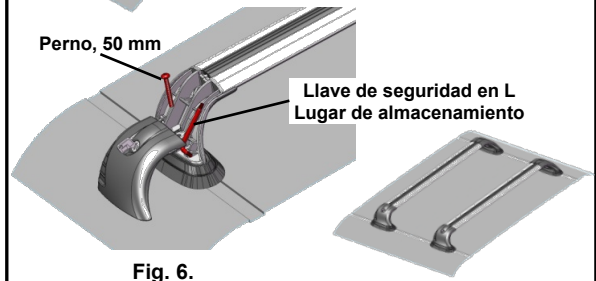

Fig. 6.

Fig. 7.

**Paso 4: Instalación de las tapas en los soportes laterales**

Si necesita retirar las tapas GTX, siga los pasos a continuación.

- A. Localice los extremos de la bisagra con los orificios de la bisagra de la tapa. Flexione los extremos de la bisagra y empuje a través de los orificios de la tapa hasta que los extremos con tapa se enganchen. (usted escuchará un sonido) (Fig. 8, 9)
- B. Para extender por completo las tapas lejos del soporte (para acceder al canal de accesorios o piezas de montaje) gire la tapa sobre la bisagra mientras empuja hacia abajo en la parte superior de la tapa. (Fig 10, 11)

**Paso 5: Cierre de las tapas de los soportes laterales**

- A. Guarde la llave de seguridad en L en lugar de almacenamiento que está en el soporte lateral. (Fig 6)
- B. Cierre las tapas del soporte lateral al mover la tapa hacia arriba, voltearla y luego bajarla sobre el soporte lateral. Empuje la tapa contra el soporte lateral hasta que escuche un ruido que indique que la tapa está totalmente enganchada con el soporte lateral. (Fig 13, 14)
- C. Bloquee las cuatro tapas en su lugar usando las llaves provistas. (Fig. 12)

Guarde sus llaves en un lugar seguro, como la guantera o en el llavero. Los candados y llaves de repuesto están disponibles al igual que otras piezas de servicio.

**Paso 5: Accesorios de instalación**

- A. Ahora usted está listo para cargar sus accesorios: Bicicleta, Kayak, portaequipajes usando el canal de accesorios si es el caso (Fig. 11). Los pernos en "T" están disponibles para el montaje de accesorios. Asegúrese de cortar las tiras de amortiguación a la medida para cubrir por completo el canal una vez que los accesorios se montan. Las tiras amortiguadoras de repuesto están disponibles al igual que otras piezas de servicio.

**Información de uso general**

\* Es esencial para el montaje, operación y uso correcto del cargador que las instrucciones y precauciones de seguridad suministrados se sigan de manera estricta.

\* La carga máxima permitida para su cargador de techo es la menor entre la capacidad de carga máxima especificada en el manual de usuario o la que se especifica en la etiqueta del cargador de techo. NO se debe exceder la capacidad máxima de carga.

La capacidad de carga máxima es igual al peso del cargador + accesorios + peso de la carga. Verifique que el funcionamiento de su vehículo no esté afectado antes de conducir.

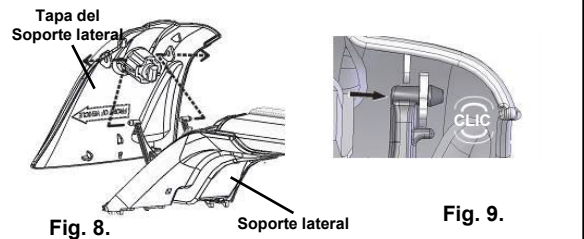

Fig. 8.

Fig. 9.

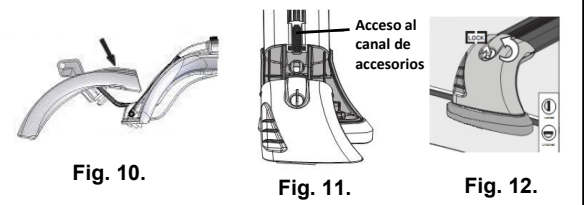

Fig. 10.

Fig. 11.

Fig. 12.

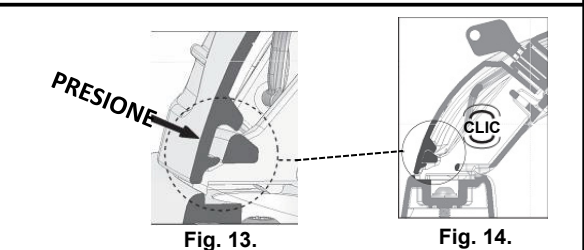

Fig. 13.

Fig. 14.

**REVISE CON FRECUENCIA LA FIRMEZA DE LA INSTALACIÓN DE LOS TRAVESAÑOS**

- ⚠ Las cargas deben distribuirse de manera uniforme y asegurarse.
- ⚠ Revise la función de todas las puertas y techo corredizo antes de conducir.
- ⚠ Cualquier peso del vehículo afectará de manera adversa su manipulación especialmente en las esquinas o con el viento en contra, por lo cual el vehículo se debe conducir con mayor precaución.
- ⚠ Para el reemplazo de llaves perdidas u otras piezas de servicio llame a servicio al cliente: **1-800-632-3290** o visite [www.rolaproducts.com](http://www.rolaproducts.com). Tenga a mano el número de candado o números de partes.
- ⚠ Use únicamente correas de amarre que NO ESTIREN.

⚠ Verifique que las barras estén paralelas y que las correas estén apretadas contra los largueros laterales. Revise halando los travesaños.

**Tenemos disponibles una variedad de accesorios para cargas especiales.**

**Nota : Avant le montage**

Avant le montage, vérifier que l'ensemble comprend toutes les pièces nécessaires pour installer les traverses. Se reporter à la nomenclature des pièces pour vous guider. La clé en L est rangée dans le support d'extrémité.

Prière de lire les instructions avant de procéder au montage.

**Étape 1 : Enlèvement des capuchons de points d'ancrage du véhicule.**

- A. Sur le toit du véhicule ou dans les rainures de drainage, on trouvera de l'avant à l'arrière des capuchons de points d'ancrage. (Fig. 1)
- B. Retirer avec précaution ces capuchons en les faisant glisser dans la direction indiquée sur ceux-ci. Les points d'ancrage seront ainsi exposés. Il est préférable de visser les boulons dans les points d'ancrage à ce moment afin de nettoyer le filetage.

**Nota : Prendre des précautions en retirant les capuchons afin d'éviter d'endommager ou de perdre les attaches. Les capuchons ne seront pas remis en place une fois les traverses installées sur le véhicule.**

En vue d'une pose ultérieure, conserver les capuchons et tout bouchon lorsque les traverses sont utilisées.

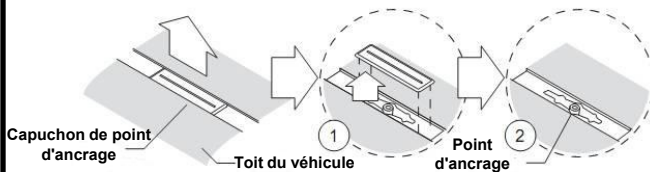

**Fig. 1**

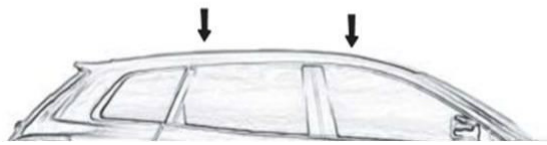

**Emplacement des points d'ancrage sur le véhicule**

**Étape 2 : Installation des joints de caoutchouc et de l'adaptateur**

- A. Placer les joints en caoutchouc au-dessus des points d'ancrage comme illustré. (Fig. 2)
- B. S'assurer de bien aligner le joint d'étanchéité.
- C. Si votre joint et/ou adaptateur dotée d'une flèche directionnelle garantir cela est correctement positionné.
- D. S'assurer que les fentes du joint sont centrées au-dessus du filetage des points d'ancrage du toit.
- E. Placer les adaptateurs en plastique sur la surface enfoncée du joint d'étanchéité. (Fig. 3) Répéter la manoeuvre pour les quatres points d'ancrage. (Fig. 4)

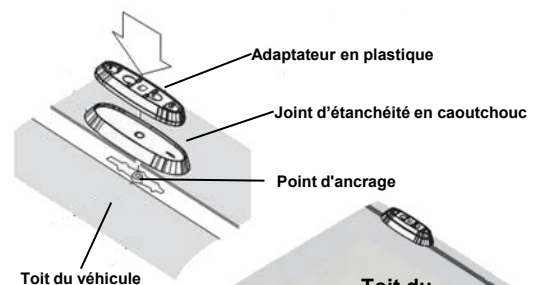
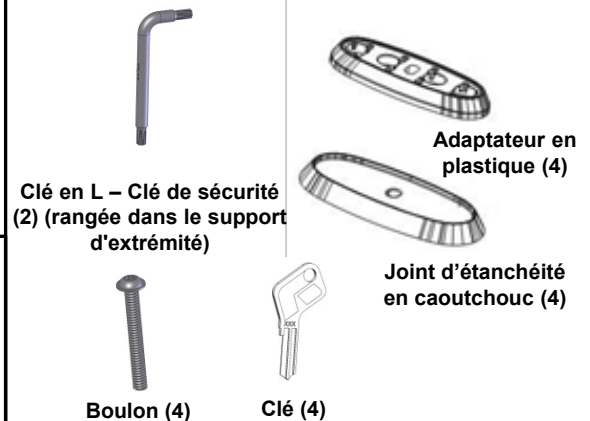
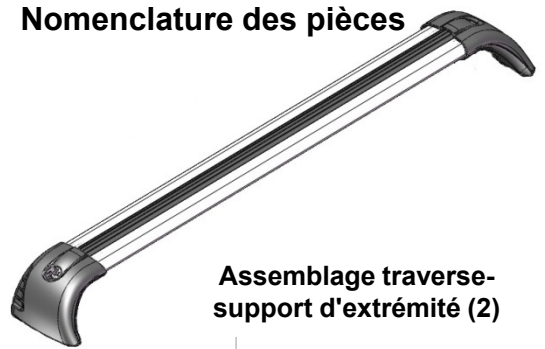

**Fig. 2**



**Fig. 3**

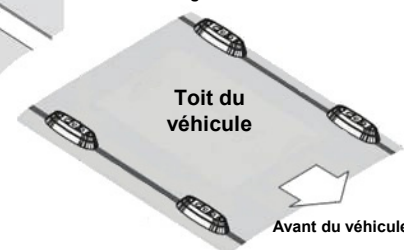

**Fig. 4**

**Étape 3 : Pose des traverses sur le véhicule (fig 5)**

- A. Chaque traverse varie en longueur. La traverse étiquetée 'FRONT' (Avant) (sur le dessous de la traverse) ira à l'avant. L'autre traverse (sans étiquette) ira à l'arrière.
- B. Placer les supports d'extrémité d'une traverse dans le joint d'étanchéité/l'adaptateur correspondant et, sans trop serrer, insérer un boulon 50 mm dans le filetage du point d'ancrage, puis serrer d'environ 2 ou 3 tours à l'aide de la clé de sécurité en L. Ne pas serrer à fond pour l'instant. Répéter pour le côté opposé. (Fig. 6)
- C. Répéter pour l'autre traverse en s'assurant de bien la poser et l'aligner. À l'aide de la clé de sécurité en L, serrer le boulon au couple d'environ 5 N.m (44 po-lb), ou serrer fermement à la main. (Fig. 7)

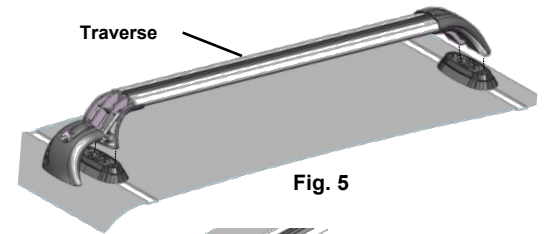

**Fig. 5**

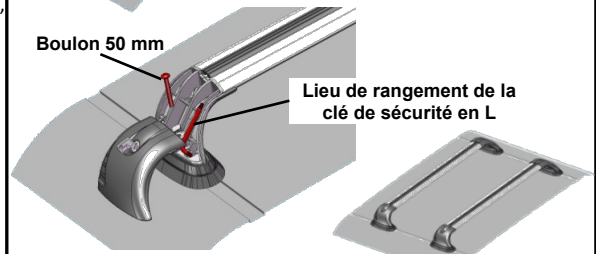

**Fig. 6**

**Fig. 7**

**Étape 4 : Fixation des capuchons sur les supports d'extrémité**

Si l'on doit enlever les capuchons GTX, suivre la procédure suivante concernant la remise en place et l'emploi.

- A. Repérer les extrémités de la charnière comportant les trous pour capuchon. Fléchir les extrémités de charnière en les introduisant et les pousser à travers les trous de capuchon jusqu'à ce que les extrémités encapsonnées s'engagent (un clic se fera entendre) (Figs 8 et 9).
- B. Pour étendre complètement les capuchons à l'écart du support (pour accéder au profilé de l'accessoire ou à la quincaillerie de montage), faire pivoter le capuchon sur la charnière tout en poussant vers le bas sur le dessus du capuchon. (Figs 10 et 11)

**Étape 5 : Fermeture des capuchons de supports d'extrémité**

- A. Ranger la clé de sécurité en L dans son emplacement dans le support d'extrémité. (Fig. 6)
- B. Fermer le capuchon de support d'extrémité en le déplaçant vers le haut, le dessus, puis le bas du support d'extrémité. Pousser le couvercle contre le support d'extrémité jusqu'à entendre un clic indiquant que le couvercle est engagé à fond. (Figs 13 et 14)
- C. Verrouiller les quatre capuchons en place à l'aide des clés fournies. (Fig. 12) Ranger les clés dans un endroit sûr tel que boîte à gants ou porte-clés. Des verrous et des clés sont disponibles comme pièces de rechange.

**Étape 5 : Montage des accessoires**

- A. Tout est maintenant prêt pour le montage d'accessoires : vélo, kayak, porte-bagages - en utilisant le profilé pour accessoire le cas échéant (Fig.11). Des boulons en "T" sont disponibles pour monter des accessoires. S'assurer de découper les bandes d'isolement à la taille voulue pour recouvrir complètement le profilé une fois l'accessoire installé. Des bandes d'isolement sont disponibles en pièces de rechange.

**Informations générales**

- \* Pour obtenir un montage, un fonctionnement et une utilisation corrects du porte-bagages de toit, il est essentiel que les instructions et les mesures de sécurité fournies soient observées minutieusement.
- \* La charge maximale admissible de ce porte-bagages de toit correspond à la moins élevée des deux valeurs suivantes : (1) capacité de charge maximale spécifiée dans le manuel du propriétaire du véhicule, ou (2) celle spécifiée sur l'étiquette du porte-bagages de toit. NE PAS dépasser la capacité de charge maximale.
- La capacité de charge maximale égale le poids du porte-bagages de toit + le ou les accessoires + poids des bagages. Avant de prendre le volant, s'assurer que le fonctionnement du véhicule n'est pas gêné.

⚠ **VÉRIFIER RÉGULIÈREMENT LE SERRAGE DES FIXATIONS DES TRAVERSES.**

- ⚠ Les charges doivent être distribuées et fixées uniformément.
- ⚠ Vérifier le fonctionnement de toutes les portières et du toit ouvrant avant la conduite.
- ⚠ Toute charge transportée par le véhicule affectera la conduite, notamment par effet de dérive ou par vent de côté, de sorte qu'il convient de redoubler de prudence.
- ⚠ Pour le remplacement de clés ou obtenir d'autres pièces de rechange, contacter le service à la clientèle : **1-800-632-3290** ou visitez : [www.rolaproducts.com](http://www.rolaproducts.com). Veiller à tenir le numéro de l'âme du verrou ou le numéro de pièce à portée de la main.
- ⚠ Utiliser uniquement des sangles d'arrimage NON ÉLASTIQUES.

**Plusieurs accessoires sont disponibles pour transporter des charges spéciales.**

⚠ *S'assurer que les traverses sont parallèles et que les sangles sont bien tendues contre les longerons de toit. Effectuer un test en secouant les traverses.*

Capuchon de support d'extrémité

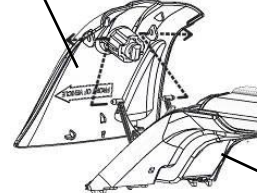

**Fig. 8**

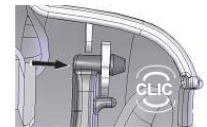

**Fig. 9**

Support d'extrémité



**Fig. 10**



**Fig. 11**

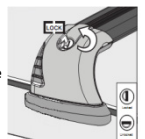

**Fig. 12**

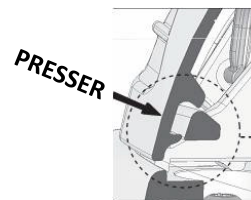

**Fig. 13**

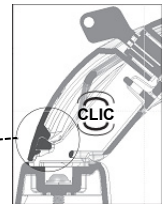

**Fig. 14**