

Front Mounted Receiver Installation Instructions

Ford SuperDuty 250/350/450

All including Cab-on-Chassis

Part Numbers:
65049

CARGO CAPACITY – Do not exceed
500 LB. or Truck Front
Gross Axle Weight Rating, (GAWR).

9,000lb.	MAXIMUM WINCH LINE PULL
-----------------	--------------------------------

Receiver Shown In Proper Position

Equipment Required:

Fastener Kit: 65049F

Wrenches: 13/16", 7/8", 15/16"

Drill Bits: None

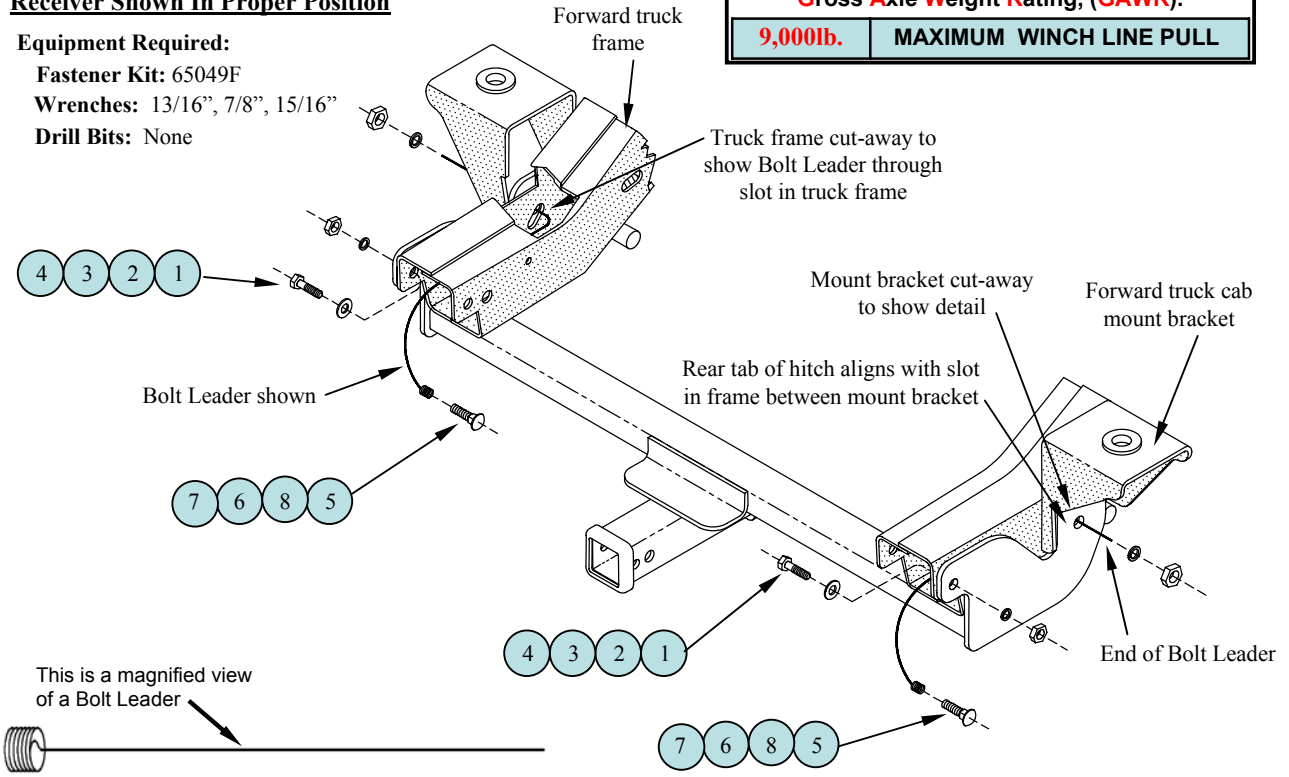

This is a magnified view of a Bolt Leader

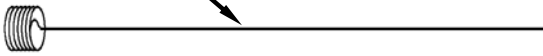

1	Qty. (2)	Hex Bolt, 9/16"-12 x 2" Gr5	5	Qty. (2)	Carriage Bolt, 5/8"-11 X 1-1/2" Gr5
2	Qty. (2)	Flat Washer, 9/16"	6	Qty. (2)	Lock Washer, 5/8"
3	Qty. (2)	Lock Washer, 9/16"	7	Qty. (2)	Hex Nut, 5/8"
4	Qty. (2)	Hex Nut, 9/16"	8	Qty. (1)	Bolt Leader, 5/8"

1. On newer model 4 wheel Drive trucks it is necessary to trim plastic air dam attached to bottom of bumper.
CONSULT VEHICLE OWNER BEFORE TRIMMING.
2. Position hitch and install fasteners as shown above. Using 5/8" bolt leader to pull 5/8" carriage bolt into frame slot.
3. Torque fasteners to specifications below.

Tighten all 9/16" GR5 fasteners with torque wrench to 110 Lb.-Ft (149 N-M).

Tighten all 5/8" GR5 fasteners with torque wrench to 150 Lb.-Ft (203 N-M).

Note: check hitch frequently, making sure all fasteners and ball are properly tightened. If hitch is removed, plug all holes in trunk pan or other body panels to prevent entry of water and exhaust fumes. A hitch or ball which has been damaged should be removed and replaced. Observe safety precautions when working beneath a vehicle and wear eye protection. Do not cut access or attachment holes with a torch.

This product complies with safety specifications and requirements for connecting devices and towing systems of the state of New York, V.E.S.C. Regulation V-5 and SAE J684.

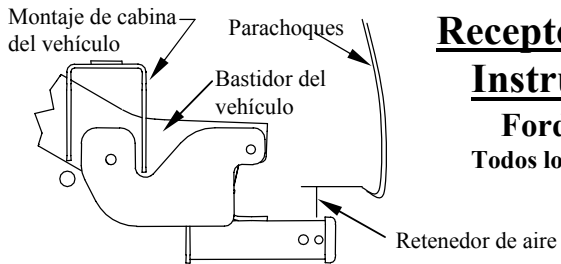

Receptor instalado por el frente

Instrucciones de instalación

Ford SuperDuty 250/350/450

Todos los modelos incluido Cab-on-Chassis

Números de partes:

65049

El receptor se muestra en la posición correcta

Equipo necesario:

Kit de tornillos: 65049F

Llaves: 13/16", 7/8", 15/16"

Brocas de taladro: Ninguna

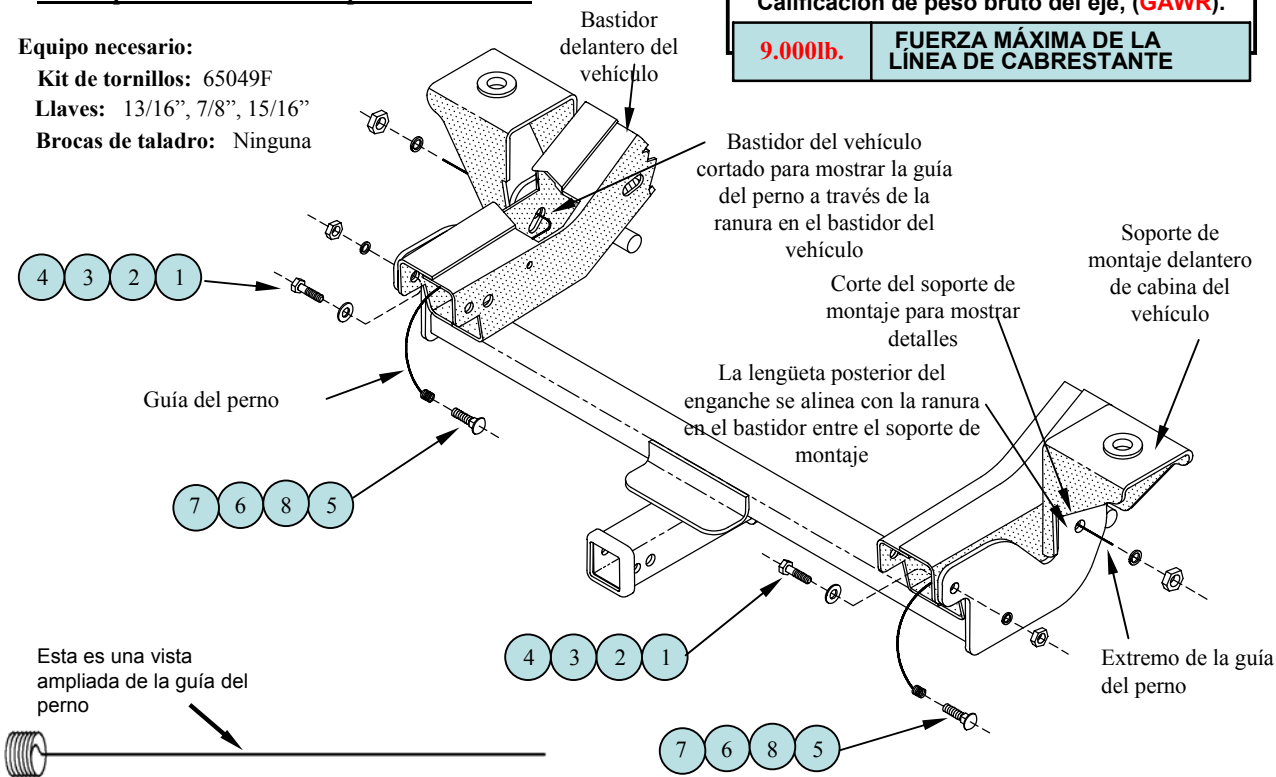

CAPACIDAD DE CARGA – No supere
500 LB. o el frente del vehículo
Calificación de peso bruto del eje, (GAWR).

9.000lb.	FUERZA MÁXIMA DE LA LÍNEA DE CABRESTANTE
-----------------	---

1	Cant. (2)	Perno hexagonal, 9/16"-12 x 2" Gr5	5	Cant. (2)	Perno de carruaje, 5/8"-11 x 1-1/2" Gr5
2	Cant. (2)	Arandela plana 9/16	6	Cant. (2)	Arandela de bloqueo, 5/8"
3	Cant. (2)	Arandela de bloqueo, 9/16"	7	Cant. (2)	Tuerca hexagonal, 5/8"
4	Cant. (2)	Tuerca hexagonal, 9/16"	8	Cant. (1)	Guía del perno, 5/8"

- En vehículos con tracción en las cuatro ruedas de modelos más nuevos es necesario recortar el retenedor de aire plástico que está unido a la base del parachoques.
- CONSULTE CON EL PROPIETARIO DEL VEHÍCULO ANTES DE HACER EL RECORTE.**
- Coloque el enganche e instale los tornillos como se muestra arriba, usando una guía de perno de 5/8" para halar el perno de carruaje de 5/8" hacia la ranura del bastidor.
- Apretete los tornillos según las siguientes especificaciones.

Apriete todos los tornillos 9/16" GR5 con una llave de torsión a 110 Lb.-pies (149 N*M)

Apriete todos los tornillos 5/8" GR5 con una llave de torsión a 150 Lb.-pies (203 N*M)

Nota: Revise el enganche con frecuencia, verificando que todos los tornillos y la bola estén correctamente apretados. Si se quita el enganche tape todos los orificios en el colector del baúl u otros paneles de la carrocería para evitar la entrada del agua y los gases del escape. Se debe retirar y reemplazar un enganche o bola que se haya dañado. Observe las precauciones de seguridad al trabajar por debajo del vehículo y use protección visual. No corte los orificios de acceso o accesorios con soplete.

Este producto cumple con las especificaciones y requisitos de seguridad para conectar dispositivos y sistemas de remolque del estado de Nueva York, V.E.S.C. Regulación V-5 y SAE J684.

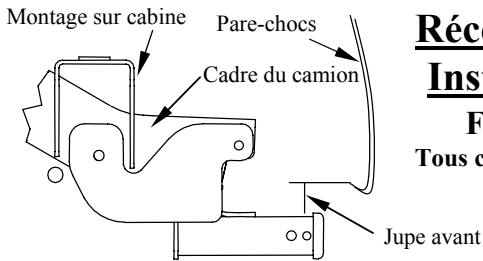

Récepteur à montage avant

Instructions d'installation

Ford SuperDuty 250/350/450

Tous comprennent les modèles Cab-on-Chassis

Numéro de pièces :

65049

Récepteur montré dans la position appropriée

Équipement requis :

Visserie : 65049F

Clés : 13/16", 7/8", 15/16"

Mèches : Aucune

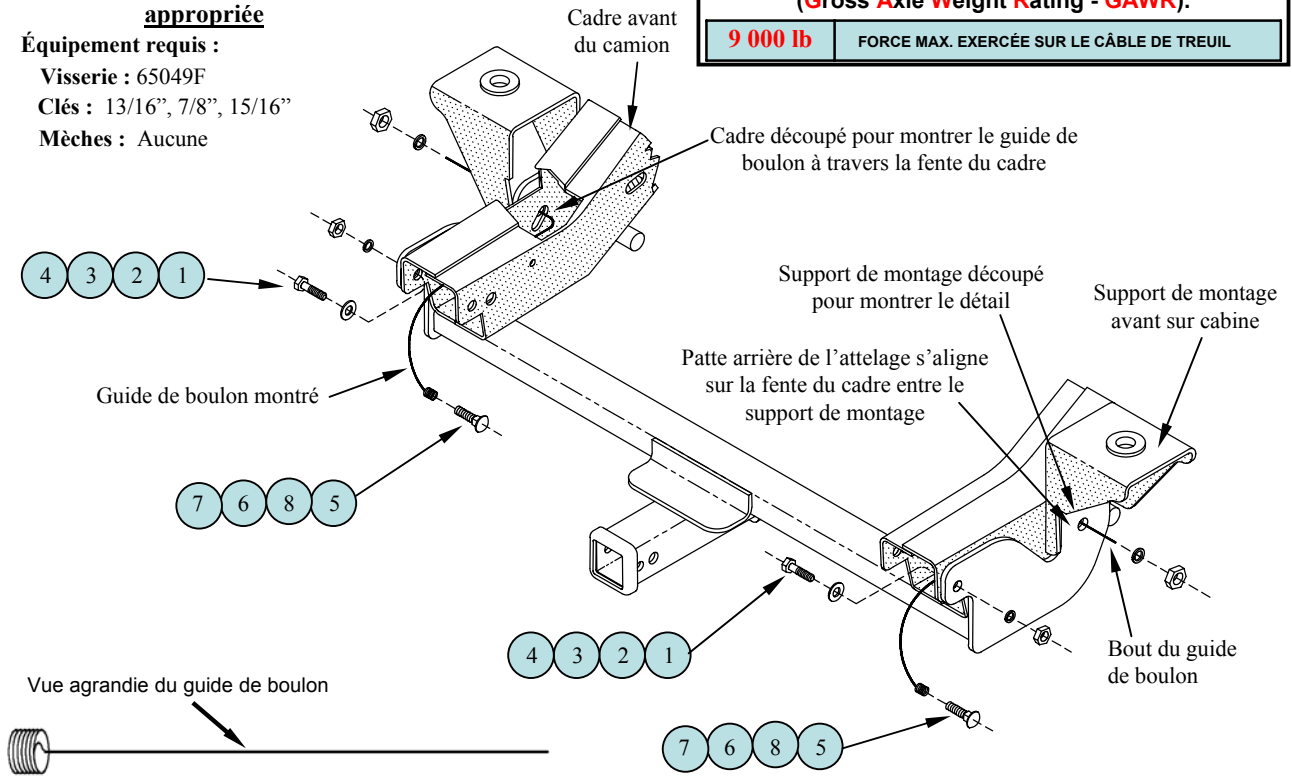

CAPACITÉ DE CHARGE – Ne pas excéder
500 LB ni le poids technique maximal sous essieu
 (Gross Axle Weight Rating - GAWR).

9 000 lb	FORCE MAX. EXERCÉE SUR LE CÂBLE DE TREUIL
-----------------	---

1	Qté (2)	Boulon hexagonal, 9/16"-12 x 2" Gr5	5	Qté (2)	Boulon de carrosserie, 5/8"-11 X 1-1/2" Gr5
2	Qté (2)	Rondelle plate, 9/16"	6	Qté (2)	Rondelle frein, 5/8"
3	Qté (2)	Rondelle frein, 9/16"	7	Qté (2)	Écrou hexagonal, 5/8"
4	Qté (2)	Écrou hexagonal, 9/16"	8	Qté (1)	Guide de boulon, 5/8"

- Sur les modèles de camions à 4 roues motrices plus récents, il est nécessaire de découper la jupe avant en plastique qui est fixée au bas du pare-chocs.
CONSULTER LE PROPRIÉTAIRE DU VÉHICULE AVANT DE DÉCOUPER.
- Positionner l'attelage et installer la visserie comme illustré ci-dessus. Se servir d'un guide de boulon 5/8 po pour tirer le boulon de carrosserie 5/8 po dans la fente du cadre.
- Serrer la visserie selon les spécifications de couple ci-dessous.

Serrer toute la visserie 9/16" GR5 au couple de 110 lb-pi (149 N-M).

Serrer toute la visserie 5/8" GR5 au couple de 150 lb-pi (203 N-M).

Remarque : Vérifier l'attelage fréquemment, en s'assurant que toute la visserie et la bille sont serrées adéquatement. Si l'attelage est enlevé, boucher tous les trous percés dans le coffre ou la carrosserie afin de prévenir l'infiltration d'eau ou de gaz d'échappement. Un attelage ou bille endommagés doivent être enlevés et remplacés. Observer les mesures de sécurité appropriées en travaillant sous le véhicule et porter des lunettes de protection. Ne jamais utiliser une torche pour découper un accès ou un trou de fixation. Ce produit est conforme aux normes V-5 et SAE J684 de la V.E.S.C. (État de New York) concernant les spécifications en matière de sécurité des systèmes d'attelage.