

Installation Instructions

PART NUMBERS: 76641, 84641, CQT76641



Scan for safe towing tip, or visit
<http://qr.towingproducts.net/qrproducts/gr-product>

⚠ WARNING

To prevent SERIOUS INJURY, DEATH, or PROPERTY DAMAGE:

- **ALWAYS read, understand, follow warnings, and instructions for your hitch BEFORE installation. Keep for future reference.**
- **DO NOT cut, weld, or modify this trailer hitch.**
- **Regularly check that all fasteners are tight, and your hitch is securely mounted to your vehicle.**
- **Towing trailers beyond the maximum recommended gross trailer weight (GTW) of your vehicle could result in engine, transmission, or structural damage. This could also lead to loss of vehicle control, vehicle rollover, and/or personal injury.**
- **Read your owner’s manual. If your vehicle is NOT recommended for towing and/or installation of a tow hitch for an accessory carrier, the vehicle owner accepts responsibility and assumes all risk stated above.**
- **NEVER exceed your vehicle manufacturer’s recommended towing capacity or the hitch towing capacities listed below.**

Hitch Type	Max Gross Trailer Weight	Max Tongue Weight
Weight Carrying	2000 lb. (907 kg)	200 lb. (90.7 kg)
Weight Distributing	N/A	N/A

LIMITED LIFETIME WARRANTY

1. **Limited Lifetime Warranty (“Warranty”).** Horizon Global Corporation. (“We”, “Us” or “Our”) warrants to the original consumer purchaser only (“You” or “Your”) that the product will be free from material defects in both material and workmanship, ordinary wear and tear excepted. The Warranty is valid only if (a) the products are returned to Us for inspection and testing; (b) Our inspection discloses to Our satisfaction that any alleged nonconformance are material and have not been caused by misuse, neglect, wear and tear, improper installation, unsuitable storage, improper repair, alteration, or accident; and (c) the products were installed, maintained and used in accordance with Our instructions. **THE WARRANTY IS MADE IN LIEU OF ALL OTHER WARRANTIES, EXPRESS OR IMPLIED (OTHER THAN THE WARRANTY OF TITLE AS PROVIDED BY THE UNIFORM COMMERCIAL CODE IN EFFECT IN MICHIGAN), INCLUDING WITHOUT LIMITATION, ANY WARRANTIES OF MERCHANTABILITY OR FITNESS FOR A PARTICULAR PURPOSE, SAID WARRANTIES BEING EXPRESSLY DISCLAIMED.**
2. **Obligations of Purchaser.** To make a Warranty claim, contact Us at our principal address of 127 Public Square Suite 5300, Cleveland, OH, 44114, 1-800-632-3290, identify the product by model number, and follow the claim instructions that will be provided. Any returned product that is replaced by Us becomes our property. You may be responsible for return shipping costs. Please retain your purchase receipt to verify date of purchase and that You are the original consumer purchaser. The product and the purchase receipt must be provided to Us in order to process Your Warranty claim.
3. **Exclusive Remedy.** Product replacement is Your sole and exclusive remedy under this Warranty. We shall not be liable for service or labor charges incurred in removing or replacing a product. **IN NO EVENT WILL WE BE RESPONSIBLE FOR ANY INDIRECT, SPECIAL, CONSEQUENTIAL OR PUNITIVE DAMAGES.**
4. **Assumption of Risk.** You acknowledge and agree that any use of the product for any purpose other than the specified use(s) stated in the product instructions is at Your own risk.
5. **Governing Law.** This Warranty gives You specific legal rights, and You also may have other rights which vary from state to state. This Warranty is governed by the laws of the State of Michigan, without regard to rules pertaining to conflicts of law. The state courts located in Oakland County; Michigan shall have exclusive jurisdiction for any disputes relating to this Warranty.

Rev 8/2015

Website: www.horizonglobal.com
 Technical Assistance: 800-632-3290
 TechnicalSupport@horizonglobal.com



Scan for step by step PHOTO installation instruction or visit <http://gr.towingproducts.net/grproducts/gr-product>

Applications:

Make	Model
------	-------

Dodge	Hornet GT
-------	-----------

* Visit our website for the most up-to-date information regarding application years, sub-models, and trim levels.

Installation Difficulty:

Intermediate

- Installation times are listed on Horizon Global websites or found in the downloadable application guides.
- Installation difficulty levels are based on time and effort involved. They may vary depending on installer level of expertise and condition of the vehicle. Along with proper tools and equipment.



Representative Vehicle Photo

Equipment Required:

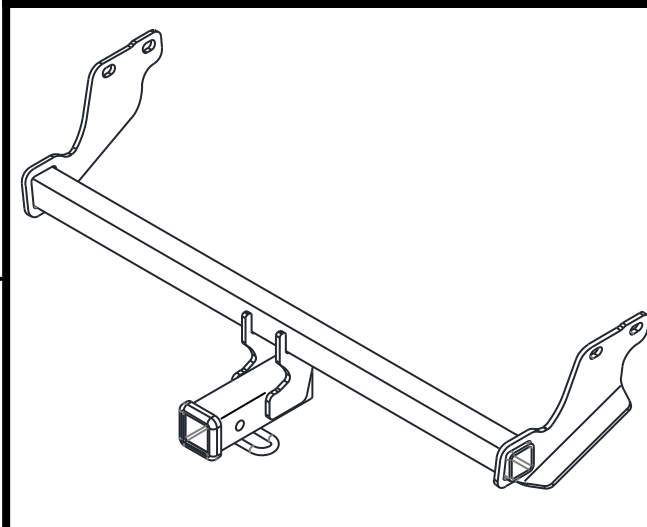

Hitch Illustration

The lowest capacity of ANY component in the towing system (Gross Trailer Weight, Tongue Weight, Trailer Hitch, Vehicle) determines the maximum load you can safely carry/tow.





Hitch Type	Max Gross Trailer Weight	Max Tongue Weight
Weight Carrying	2000 lb. (907 kg)	200 lb. (90.7 kg)
Weight Distributing	N/A	N/A

Always wear SAFETY GLASSES when installing hitch

Installation Instructions

PART NUMBERS: 76641, 84641, CQT76641

Fastener Kit: 76641F

①	Qty. (4)	Carriage Bolt 1/2-13 x 1.75 Gr5	
②	Qty. (4)	Spacer block 1/4 x 1.00 x 2.00	
③	Qty. (4)	Conical Washer 1/2	
④	Qty. (4)	Hex nut 1/2-13 GR5	
⑤	Qty. (4)	Pull wire 1/2	

Blue Thread Locker is to be used on ALL Fasteners

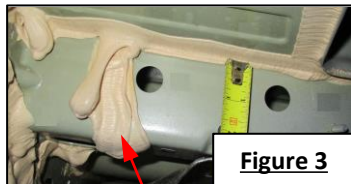

Figure 3

Remove excess caulking

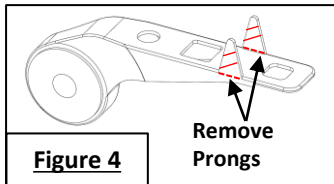

Figure 4

Remove Prongs

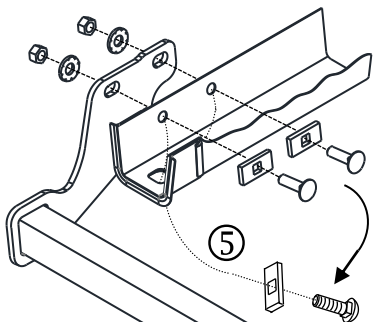
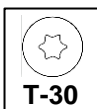

Figure 1

Fasteners typical both sides

**Conical Washer
Teeth side
Against hitch**

Access Hole



T-30

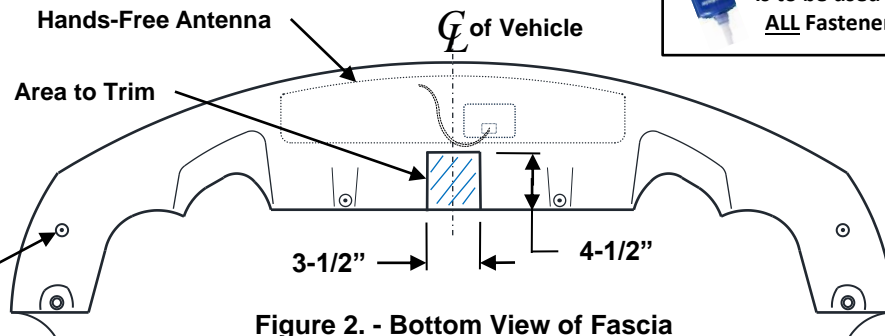

Figure 2. - Bottom View of Fascia

- Lower muffler** – Using a 13mm socket, lower muffler by removing (1) bolt from each exhaust hanger, 1 per side. Save bolts for reinstall. **NOTE: Use a strap to support exhaust system before removing hangers.**
- Loosen Bumper Fascia** – Using a T30 torx bit, remove (4) screws from bottom edge of bumper fascia. Using trim tool, remove (2) Push-pin fasteners from outer area bottom of fascia near wheel well. Using a T25 torx bit, remove (8) screws (4 per side) from inside wheel well liner. Save fasteners for reinstall. Gently pull along bottom edge of bumper fascia to check if it moves down freely.
- Remove hole covers** - Using a flat screwdriver, remove (2) rubber plugs from outside of each frame rail. Remove adhesive tape from bottom rearmost access hole each frame rail.
- Trim fascia** - using a tape measure, marker, and aviation snips, measure, mark, and cut a notch in bottom center of fascia approximately 4-1/2" tall by 3-1/2" wide area.
See Figure 2. NOTE: Be aware of Hands-Free Antenna and wiring inside fascia. Be careful, DO NOT cut into any wiring.
- Remove caulking** – Using a knife scraper, remove excess caulking from outer surfaces of frame rails so hitch bracket will sit flat against the frame. **See figure 3.**
- Modify Exhaust Hangers** – Using a cutting tool, remove the two prongs from each exhaust hanger bracket, **See figure 4.**
- Install fasteners** – Feed coiled end of pull wire through existing hole on outer side of frame rail and out of Access Hole in bottom of frame, (2) per side. Attach the 1/2" carriage bolts and 1/4" spacer blocks to pull wires and pull the fasteners inside the frame rails. Leave pull wires attached. Temporarily leave fasteners inside the frame rails. **See figure 1.**
- Install hitch** – Raise hitch into position by installing the forward ends of side brackets first with receiver tube angled downward. Feed the all pull wires through mounting holes in hitch. Gently pull down on bottom edge of fascia, then rotate hitch into position. Align holes in hitch with holes in frame. Pull bolts through hitch and into position. Remove pull wires and loosely install the conical washers and hex nuts onto carriage bolts, (4) places (2 per side). Torque fasteners to specifications below.
- Tighten all 1/2-13 Gr5 fasteners with torque wrench to 75 Lb.-Ft. (102 N*M)**
- Raise muffler into position** - Using factory bolts reinstall exhaust hanger brackets to vehicle.
- Reattach Bumper Fascia** – Reinstall all fasteners to Bumper Fascia removed in Step 2. Reinstall adhesive patch over access holes in bottom of frame.

Proper torque is needed to keep the hitch secure to the vehicle when towing.

Note: check hitch frequently, making sure all fasteners and ball are properly tightened. If hitch is removed, plug all holes in trunk pan or other body panels to prevent entry of water and exhaust fumes. A hitch or ball which has been damaged should be removed and replaced. Observe safety precautions when working beneath a vehicle and wear eye protection. Do not cut access or attachment holes with a torch. This product complies with safety specifications and requirements for connecting devices and towing systems of the state of New York, V.E.S.C. Regulation V-5 and SAE J684.

1. **Lower muffler** – Using a 13mm socket, lower muffler by removing (1) bolt from each exhaust hanger, 1 per side. Save bolts for reinstall. **NOTE: Use a strap to support exhaust system before removing hangers.**

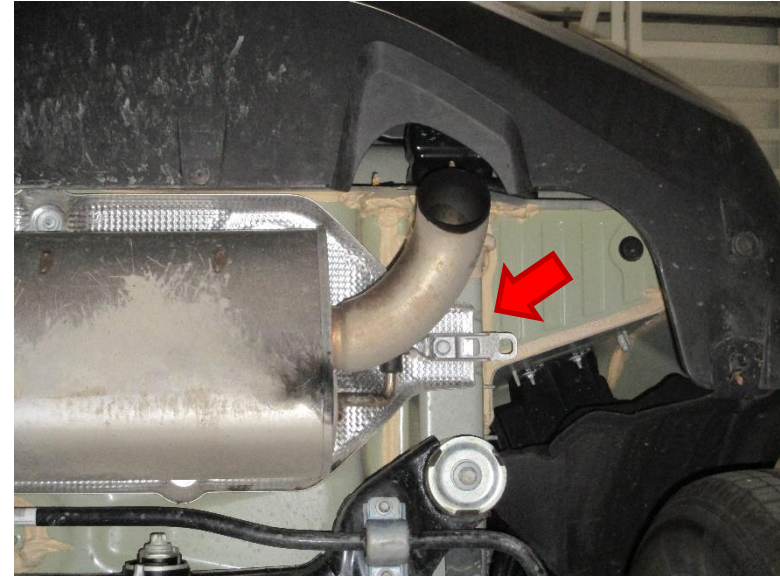
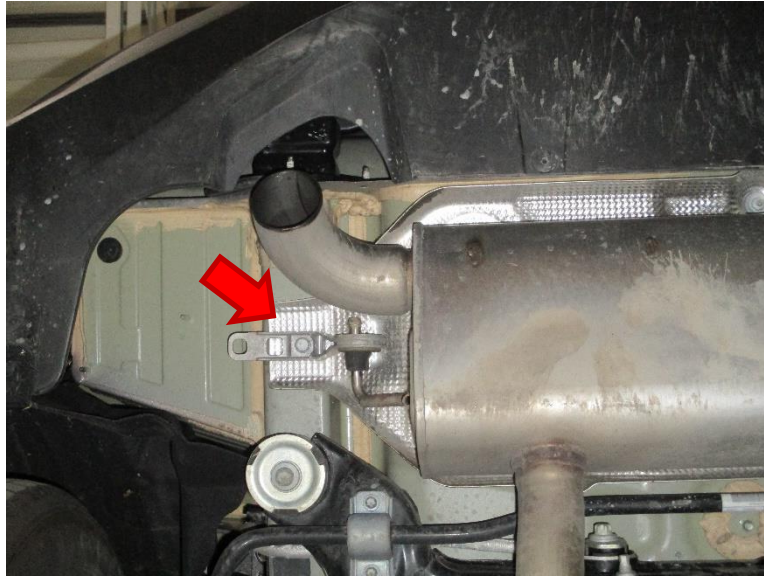

2a. **Loosen Bumper Fascia** – Using a T30 torx bit, remove (4) screws from bottom edge of bumper fascia. Using trim tool, remove (2) Push-pin fasteners from outer area bottom of fascia near wheel well.

Green  : Push clip
Red  : Torx screw

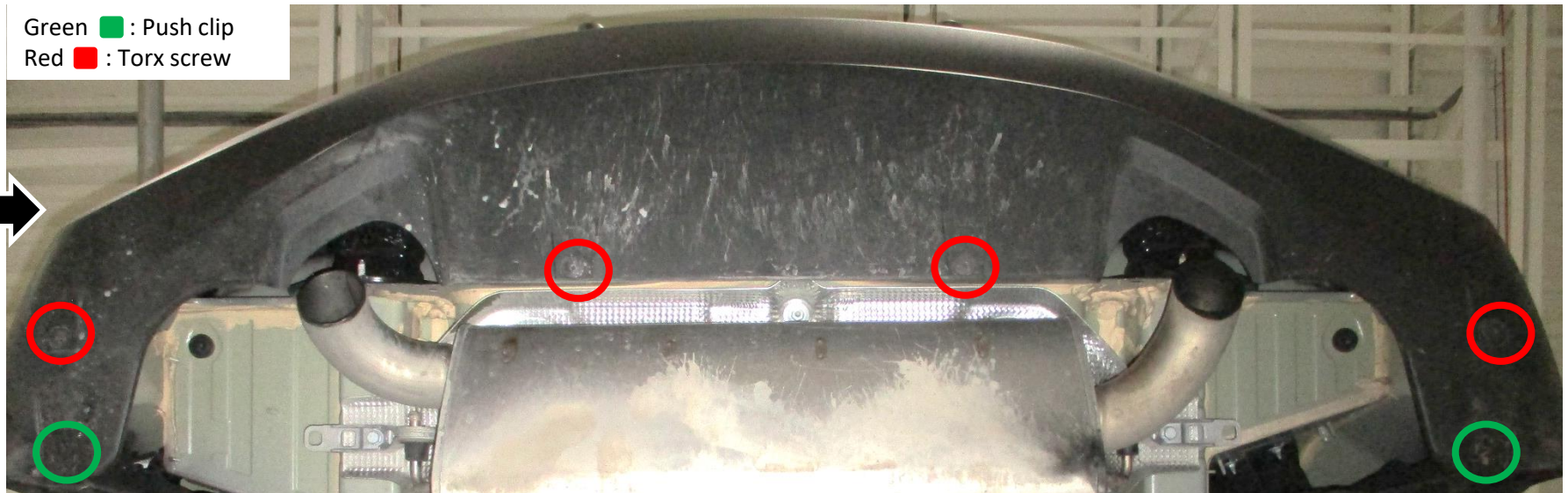

2b. Loosen Bumper Fascia – Using a T25 torx bit, remove (8) screws (4 per side) from inside wheel well liner. Save fasteners for reinstall. Gently pull along bottom edge of bumper fascia to check if it moves down freely.

Red ■ : Torx screw



3. Remove hole covers - Using a flat screwdriver, remove (2) rubber plugs from outside of each frame rail. Remove adhesive tape from bottom rearmost access hole each frame rail.

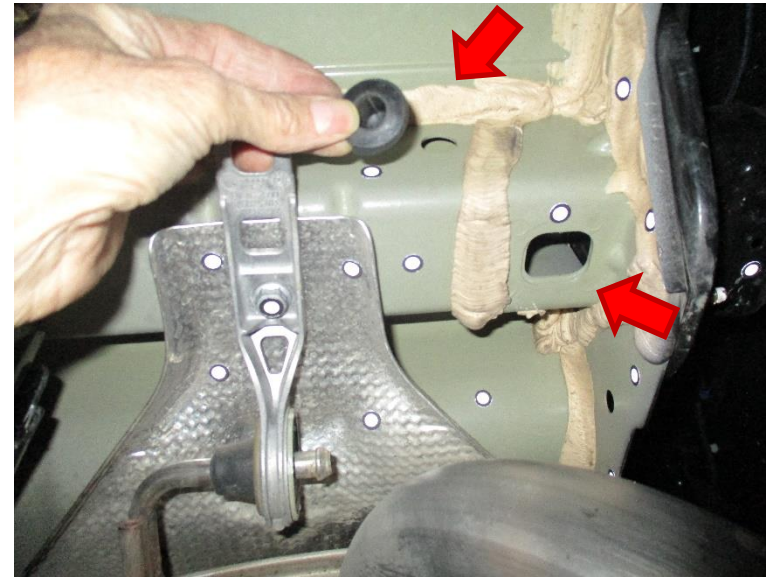

4. Trim fascia - using a tape measure, marker, and aviation snips, measure, mark, and cut a notch in bottom center of fascia approximately 4-1/2" tall by 3-1/2" wide area. **NOTE: Be aware of Hands-Free Antenna and wiring inside fascia. Be careful, DO NOT cut into any wiring.**

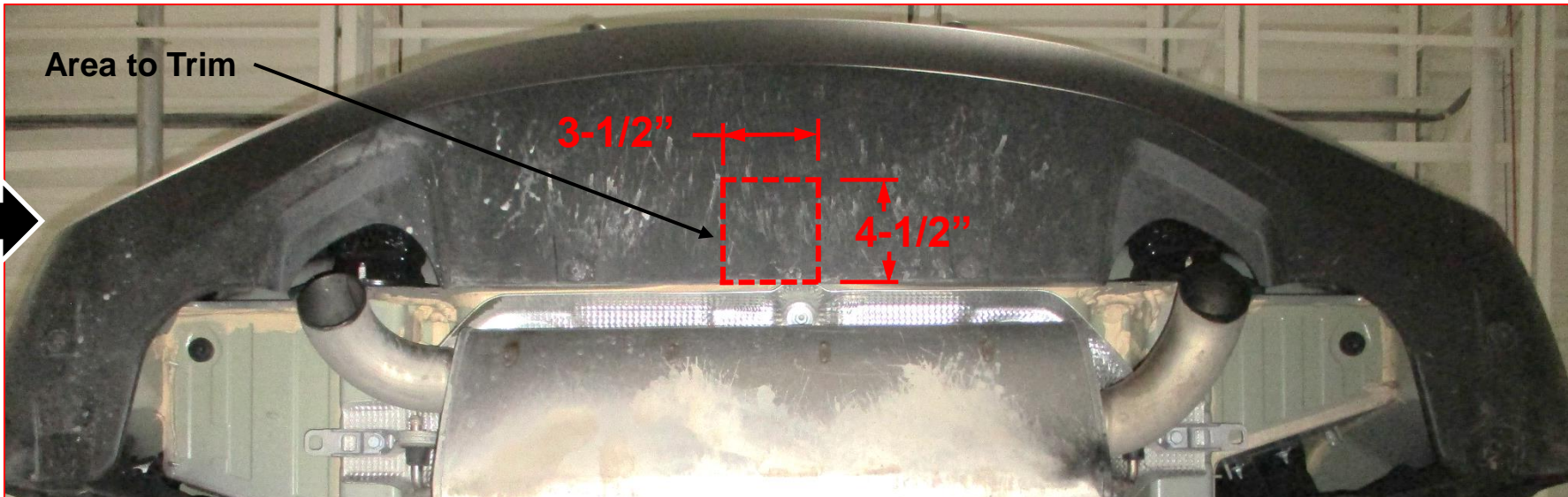

5. Remove caulking – Using a knife scraper, remove excess caulking from outer surfaces of frame rails so hitch bracket will sit flat against the frame.

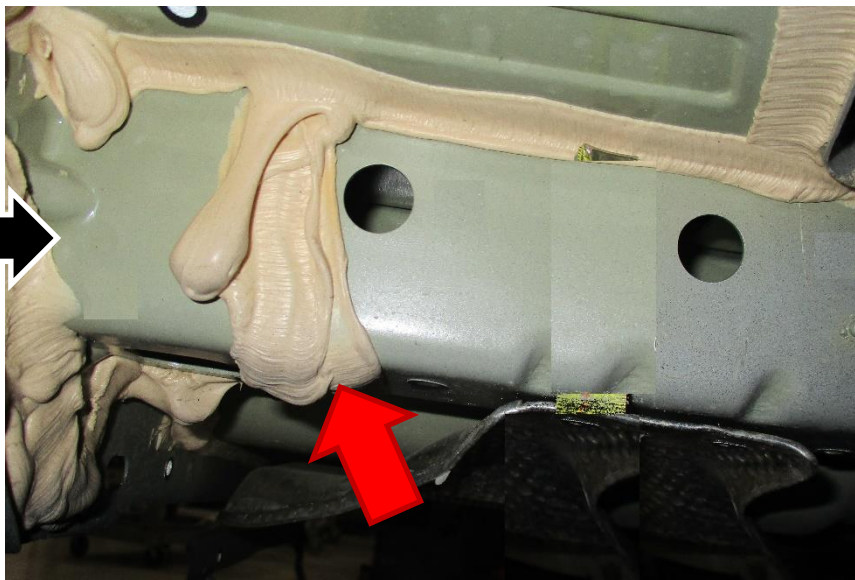

6. Modify Exhaust Hangers – Using a cutting tool, remove the two prongs from each exhaust hanger bracket.



7. Install fasteners – Feed coiled end of pull wire through existing hole on outer side of frame rail and out of Access Hole in bottom of frame, (2) per side. Attach the 1/2" carriage bolts and 1/4" spacer blocks to pull wires and pull the fasteners inside the frame rails. Leave pull wires attached. Temporarily leave fasteners inside the frame rails.

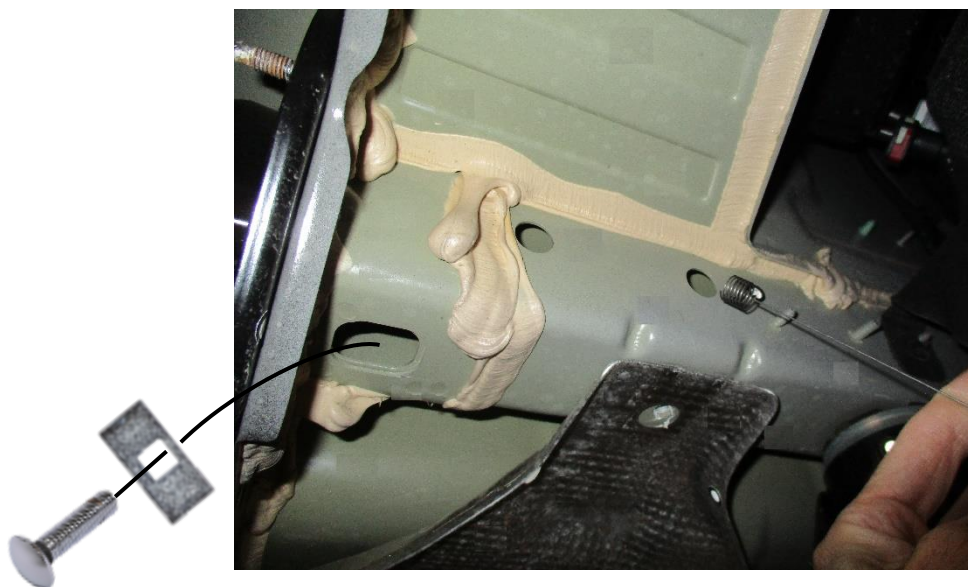

8. Install hitch – Raise hitch into position by installing the forward ends of side brackets first with receiver tube angled downward. Feed the all pull wires through mounting holes in hitch. Gently pull down on bottom edge of fascia, then rotate hitch into position. Align holes in hitch with holes in frame. Pull bolts through hitch and into position. Remove pull wires and loosely install the conical washers and hex nuts onto carriage bolts, (4) places (2 per side). Torque fasteners to specifications below.



9. Tighten all 1/2-13 Gr5 fasteners with torque wrench to 75 Lb.-Ft. (102 N*M)

10. Raise muffler into position - Using factory bolts reinstall exhaust hanger brackets to vehicle. **Tighten all M8 fasteners with torque wrench to 20 Lb.-Ft. (27 N*M).**

11. Reattach Bumper Fascia – Reinstall all fasteners to Bumper Fascia removed in Step 2. Reinstall adhesive patch over access holes in bottom of frame.

Instructions d'installation

NUMÉROS DE PIÈCES: 76641, 84641, CQT76641



Numériser pour des conseils de sécurité, ou visitez <http://qr.towingproducts.net/qrproducts/qr-product>

⚠️ WARNING

Pour éviter des BLESSURES GRAVES, LA MORT ou DES DOMMAGES MATÉRIELS:

- Veuillez **TOUJOURS lire, assimiler, et observer les avertissements et les instructions relatives à l'attelage AVANT d'installer celui-ci. Conservez la documentation pour référence ultérieure.**
- **ABSTENEZ-VOUS de découper, souder, ou modifier cet attelage de remorque.**
- **Vérifiez régulièrement que toutes les fixations sont bien serrées et que l'attelage est solidement fixé à votre véhicule.**
- **La traction de remorques au-delà du poids brut de remorque (ang. GTW) de votre véhicule peut entraîner des dommages au moteur, à la boîte de vitesses ou à la structure. Cela pourrait également entraîner une perte de maîtrise du véhicule, un capotage du véhicule et/ou des blessures.**
- **Lisez votre manuel du propriétaire. Si votre véhicule n'est PAS recommandé pour le remorquage et/ou l'installation d'un attelage de remorquage pour porte-accessoires, le propriétaire du véhicule accepte la responsabilité et assume tous les risques mentionnés ci-dessus.**
- **NE dépassez JAMAIS la capacité de remorquage recommandée par le constructeur de votre véhicule ou les capacités de remorquage de l'attelage indiquées ci-dessous.**

Type d'attelage	Poids brut max. de la remorque	Poids max. au timon
Sans répartition de charge	2000 lb. (907 kg)	200 lb. (90.7 kg)
Répartition de charge	N/A	N/A

GARANTIE À VIE LIMITÉE

- Garantie à vie limitée (« Garantie »).** Horizon Global (« Nous », « Notre ») garantit à l'acheteur initial seulement (« Vous », « Votre ») que le produit sera exempt de vices de matières et de fabrication, exception faite de l'usure normale. Cette garantie n'est valide que si : (a) les produits Nous sont retournés pour inspection et mise à l'essai; (b) Notre inspection révèle, à Notre satisfaction, que toute non conformité présumée est de nature matérielle et n'a pas été causée par une mauvaise utilisation, la négligence, l'usure, une installation, entreposage ou réparation incorrects, une modification ou un accident; (c) les produits ont été installés, entretenus et utilisés conformément à Nos instructions. LA GARANTIE SE SUBSTITUE À TOUTE AUTRE GARANTIE, EXPRESSE OU IMPLICITE (AUTRE QUE LA GARANTIE DE TITRE OFFERTE PAR LE CODE COMMERCIAL UNIFORME AU MICHIGAN), Y COMPRIS, MAIS SANS S'Y LIMITER, TOUTES LES GARANTIES RELATIVES À LA QUALITÉ MARCHANDE OU L'ADÉQUATION À UN USAGE PARTICULIER, CELLES-CI ÉTANT EXPRESSÉMENT REJETÉES.
- Obligations de l'acheteur.** Pour effectuer une réclamation, communiquez avec Nous à notre adresse principale du 127 Public Square Suite 5300, Cleveland, OH, 44114, 1-800-632-3290; n'oubliez pas d'identifier le produit d'après le numéro de modèle et de suivre les directives qui vous seront fournies. Tout produit retourné qui est remplacé par Nous devient notre propriété. Vous serez tenu d'assumer les frais d'expédition de retour. Veuillez conserver votre reçu d'achat afin que nous puissions en vérifier la date et confirmer que Vous êtes l'acheteur initial. Le produit et le reçu d'achat doivent Nous être fournis afin que nous puissions traiter Votre réclamation.
- Recours exclusifs.** Le remplacement du produit est Votre seul recours en vertu de cette Garantie. Nous ne sommes pas responsables des frais de service ou de main-d'oeuvre encourus pour le retrait ou la réinstallation d'un produit. SOUS AUCUNE CIRCONSTANCE NOUS NE SERONS TENUS RESPONSABLES DES DOMMAGES INDIRECTS, PARTICULIERS, CONSÉCUTIFS OU PUNITIFS.
- Acceptation des risques.** Vous reconnaissez et acceptez que toute utilisation du produit à des fins autres que celle(s) stipulée(s) dans les instructions relatives au produit est faite à vos propres risques.
- Loi applicable.** Cette Garantie Vous confère des droits légaux spécifiques, et il se peut que Vous possédiez d'autres droits qui peuvent varier d'une province à l'autre. Cette Garantie est régie par les lois de l'État du Michigan, abstraction faite des règles relatives aux conflits de lois. Les cours de l'État situés dans le comté d'Oakland, Michigan, constituent les autorités judiciaires exclusives relativement à tout litige relevant de cette Garantie.
Rev 8/2015

Instructions d'installation

NUMÉROS DE PIÈCES: 76641, 84641, CQT76641



Numériser pour des instructions avec PHOTOS ou visiter <http://qr.towingproducts.net/qrproducts/qr-product>

Applications :

Marque Modèles

Dodge Hornet

*Visitez notre site Web pour obtenir de l'information à jour concernant l'année, le sous-modèle et le niveau de finition s'appliquant à votre véhicule.

Difficulté d'installation :

Intermediaire

- Les temps d'installation sont répertoriés sur les sites Web de Horizon Global ou dans les guides d'application téléchargeables.
- Les niveaux de difficulté d'installation sont basés sur le temps et les efforts nécessaires. Ils peuvent varier selon le niveau d'expertise de l'installateur, l'état du véhicule et l'exactitude des outils et de l'équipement utilisés.

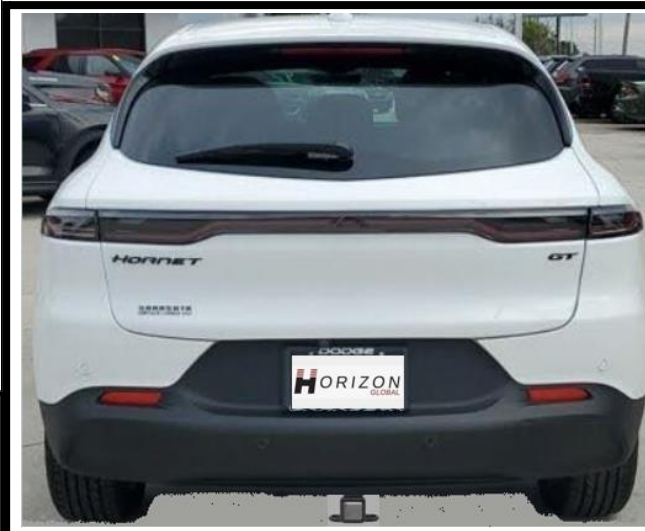
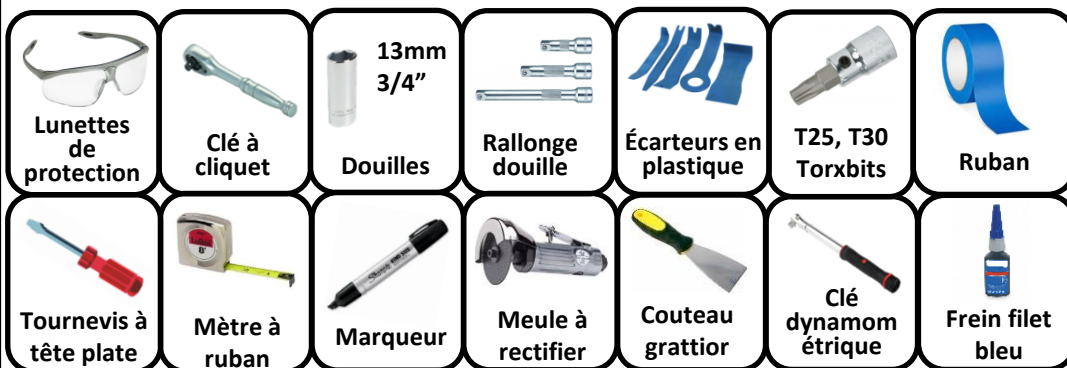

Photo représentative du véhicule

Equipo necesario:



La capacité la plus faible de TOUT composant du système de remorquage (poids brut de remorque, poids au timon, attelage de remorque, véhicule) détermine la charge maximale que vous pouvez transporter/remorquer en toute sécurité.

Type d'attelage	Poids brut max. de la remorque	Poids max. au timon
Sans répartition de charge	2000 lb. (907 kg)	200 lb. (90.7 kg)
Répartition de charge	N/A	N/A

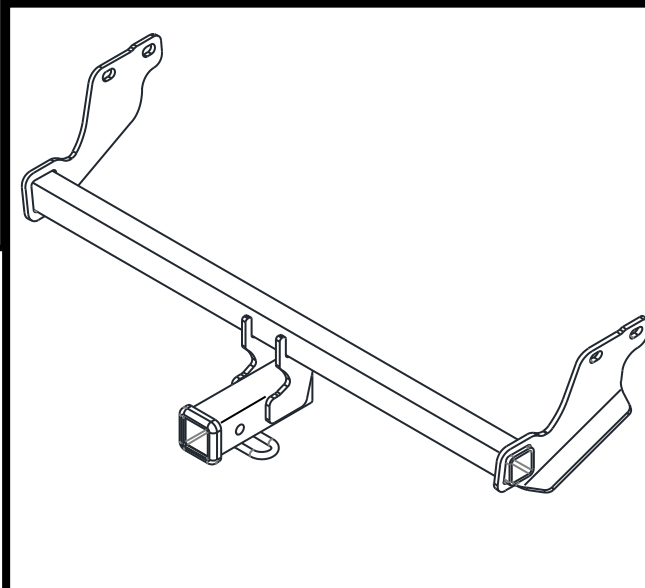







Illustration de l'attelage

Toujours porter des LUNETTES DE PROTECTION lors de l'installation de l'attelage.

Instructions d'installation

NUMÉROS DE PIÈCE : 76641, 84641, CQT76641

Visserie : 76641F

①	Qty. (4)	Boulon de carrosserie 1/2-13 x 1.75 Gr5	
②	Qty. (4)	Bloc d'espacement 1/4 x 1.00 x 2.00	
③	Qty. (4)	Rondelle conique 1/2	
④	Qty. (4)	écrou hexagonal 1/2-13 GR5	
⑤	Qty. (4)	Câble de traction 1/2	

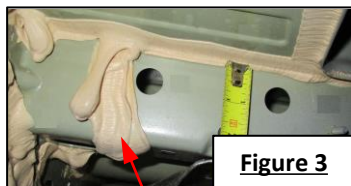

Enlever l'excédent de calfeutrage

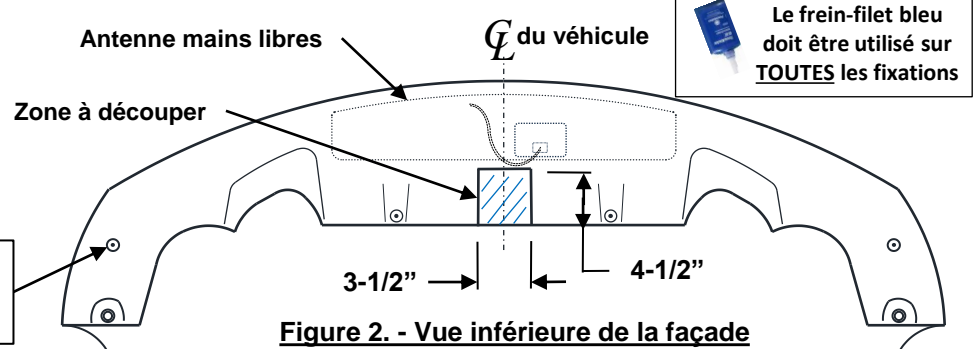
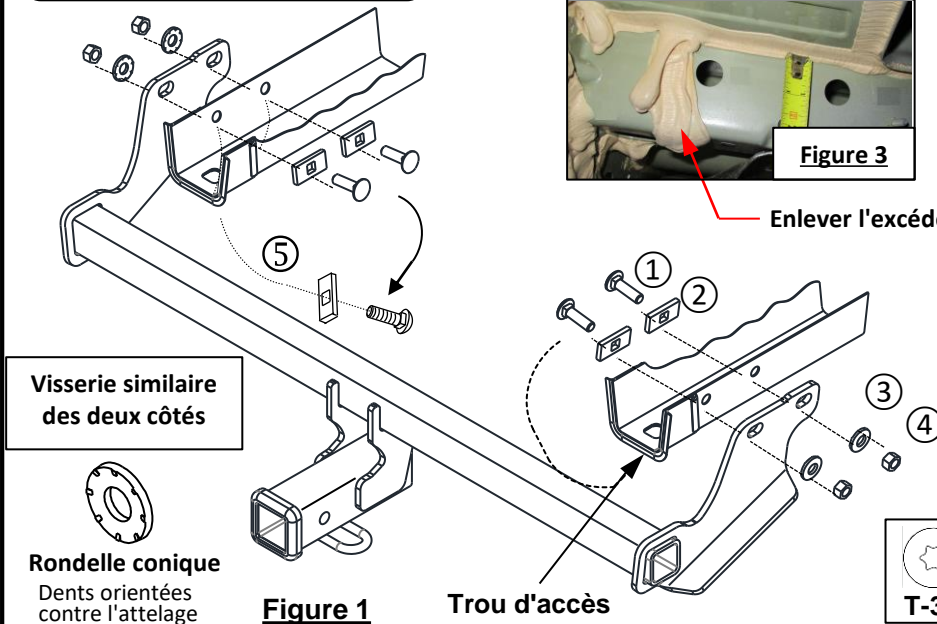
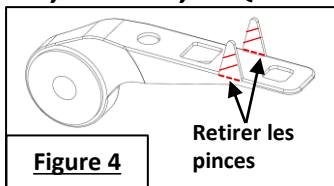

- Abaisser le silencieux** - À l'aide d'une douille de 13 mm, abaisser le silencieux en retirant (1) boulon de chaque support d'échappement, 1 par côté. Conserver les boulons pour la réinstallation. **REMARQUE : Utiliser une sangle pour soutenir le système d'échappement avant de retirer les supports.**
 - Desserrer la bordure du pare-chocs** - À l'aide d'une clé Torx T30, retirer les 4 vis du bord inférieur de la bordure du pare-chocs. À l'aide d'une pince à garniture, retirer les (2) fixations à goupille de la zone extérieure inférieure du pare-chocs, près du passage de roue. À l'aide d'un embout torx T25, retirer les 8 vis (4 par côté) de la doublure intérieure du passage de roue. Conserver les fixations pour la réinstallation. Tirez doucement le long du bord inférieur du pare-chocs pour vérifier qu'il descend librement.
 - Retirer les couvercles des trous** - À l'aide d'un tournevis plat, retirer les (2) bouchons en caoutchouc de l'extérieur de chaque rail du cadre. Retirer le ruban adhésif du trou d'accès inférieur le plus à l'arrière de chaque rail du cadre.
 - Découpez le fascia** - à l'aide d'un ruban à mesurer, d'un marqueur et de cisailles d'aviation, mesurez, marquez et découpez une encoche au centre inférieur du fascia sur une surface d'environ 4-1/2" de hauteur sur 3-1/2" de largeur.
- Voir la figure 2. REMARQUE : Faites attention à l'antenne mains libres et au câblage à l'intérieur de la planche de bord. Soyez prudent, ne coupez pas le câblage.**
- Enlever le calfeutrage** - A l'aide d'un grattoir, enlever l'excès de calfeutrage sur les surfaces extérieures des rails du cadre de façon à ce que le support d'attelage soit bien à plat contre le cadre. **Voir la figure 3.**
 - Modifier les suspensions d'échappement** - À l'aide d'un outil de coupe, retirer les deux dents de chaque support de suspension d'échappement. **Voir figure 4.**
 - Installer les fixations** - Faire passer l'extrémité enroulée du câble de traction par le trou existant sur le côté extérieur du rail du cadre et par le trou d'accès au bas du cadre, (2) par côté. Fixer les boulons de carrosserie de 1/2" et les blocs d'espacement de 1/4" aux fils de tirage et tirer les fixations à l'intérieur des rails du cadre. Laisser les câbles de traction attachés. Laisser temporairement les fixations à l'intérieur des rails du cadre. **Voir figure 1.**
 - Installer l'attelage** - Lever l'attelage en position en installant d'abord les extrémités avant des supports latéraux avec le tube récepteur incliné vers le bas. Faites passer tous les fils de traction dans les trous de montage de l'attelage. Tirez doucement sur le bord inférieur de la bordure, puis faites pivoter l'attelage en position. Alignez les trous de l'attelage sur ceux du cadre. Tirez les boulons à travers l'attelage et mettez-les en place. Retirez les câbles de traction et installez sans les serrer les rondelles coniques et les écrous hexagonaux sur les boulons de carrosserie, à (4) endroits (2 par côté). Serrer les fixations selon les spécifications ci-dessous.
 - Serrer toutes les fixations 1/2-13 Gr5 à l'aide d'une clé dynamométrique à 75 Lb.-Ft. (102 N*M)** **⚠ Un couple de serrage approprié est nécessaire pour maintenir l'attelage fixé au véhicule lors du remorquage.**
 - Soulever le silencieux en position** - En utilisant les boulons d'origine, réinstallez les supports de suspension d'échappement sur le véhicule. **Serrer toutes les fixations M8 à l'aide d'une clé dynamométrique à 20 Lb.-Ft. (27 N*M).**
 - Remettre en place le pare-chocs** - Remettre en place toutes les fixations du pare-chocs retirées à l'étape 2. Réinstallez la pièce adhésive sur les trous d'accès au bas du cadre.

Nota : Vérifiez l'attelage fréquemment, en vous assurant que toute la visserie et la boule sont serrées adéquatement. Si l'attelage est enlevé, bouchez tous les trous percés dans le coffre ou la carrosserie afin de prévenir l'infiltration d'eau ou de gaz d'échappement. Un attelage ou une boule endommagée doivent être enlevés et remplacés. Observez les mesures de sécurité appropriées en travaillant sous le véhicule et portez des lunettes de protection. N'utilisez jamais une torche pour découper un trou d'accès ou de fixation. Ce produit est conforme aux normes V-5 et SAE J684 de la V.E.S.C. (État de New York) concernant les spécifications en matière de sécurité des systèmes d'attelage.

1. **Abaisser le silencieux** - À l'aide d'une douille de 13 mm, abaisser le silencieux en retirant (1) boulon de chaque support d'échappement, 1 par côté. Conserver les boulons pour la réinstallation. **REMARQUE : Utiliser une sangle pour soutenir le système d'échappement avant de retirer les supports.**

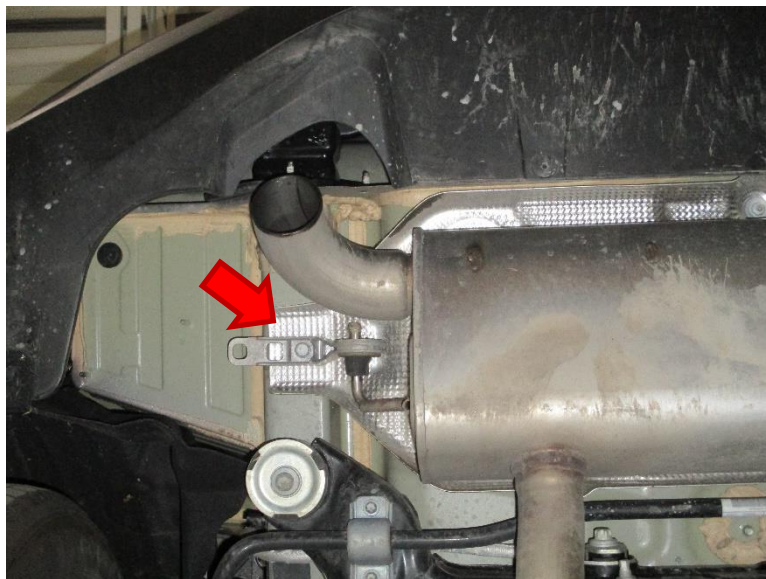

- 2a. **Desserrer la bordure du pare-chocs** - À l'aide d'une clé Torx T30, retirer les 4 vis du bord inférieur de la bordure du pare-chocs. À l'aide d'une pince à garniture, retirer les (2) fixations à goupille de la zone extérieure inférieure du pare-chocs, près du passage de roue.

Green ■ : Push clip
Red ■ : Torx screw



2b. Desserrer la bordure du pare-chocs – À l'aide d'un embout torx T25, retirer les 8 vis (4 par côté) de la doublure intérieure du passage de roue. Conserver les fixations pour la réinstallation. Tirez doucement le long du bord inférieur du pare-chocs pour vérifier qu'il descend librement.

Red  : Torx screw



3. Retirer les couvercles des trous - À l'aide d'un tournevis plat, retirer les (2) bouchons en caoutchouc de l'extérieur de chaque rail du cadre. Retirer le ruban adhésif du trou d'accès inférieur le plus à l'arrière de chaque rail du cadre.

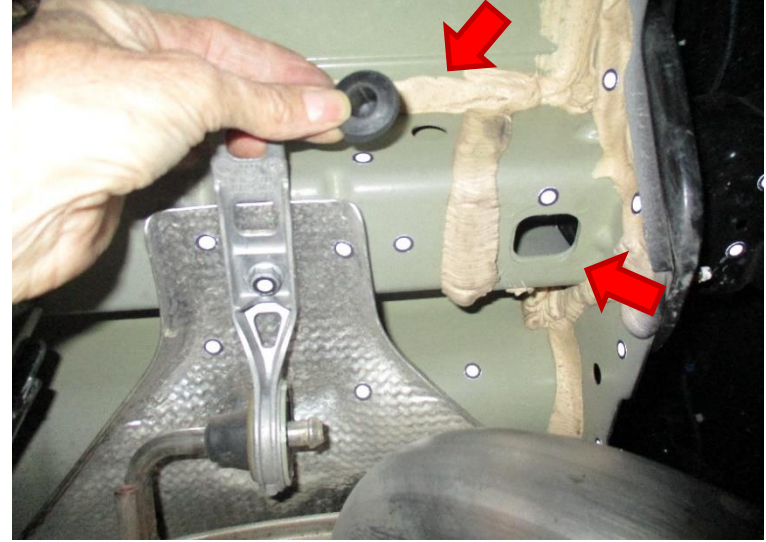

4. Découpez le fascia - à l'aide d'un ruban à mesurer, d'un marqueur et de cisailles d'aviation, mesurez, marquez et découpez une encoche au centre inférieur du fascia sur une surface d'environ 4-1/2" de hauteur sur 3-1/2" de largeur. **REMARQUE** : Faites attention à l'antenne mains libres et au câblage à l'intérieur de la planche de bord. Soyez prudent, ne coupez pas le câblage.

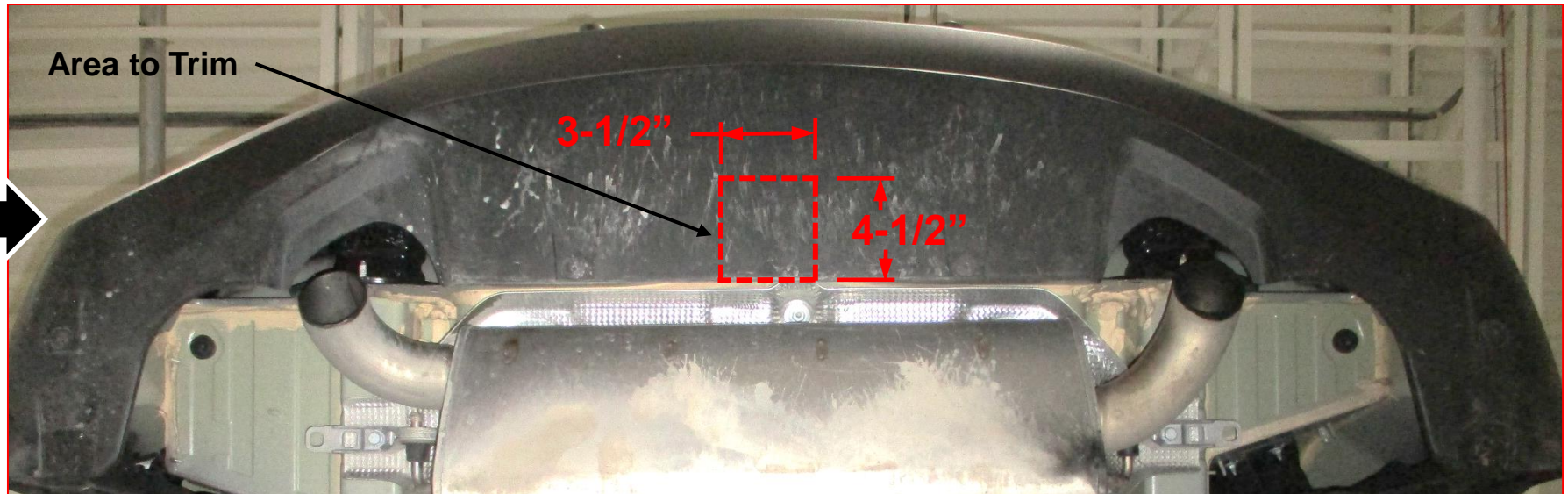

5. Enlever le calfeutrage - A l'aide d'un grattoir, enlever l'excès de calfeutrage sur les surfaces extérieures des rails du cadre de façon à ce que le support d'attelage soit bien à plat contre le cadre.

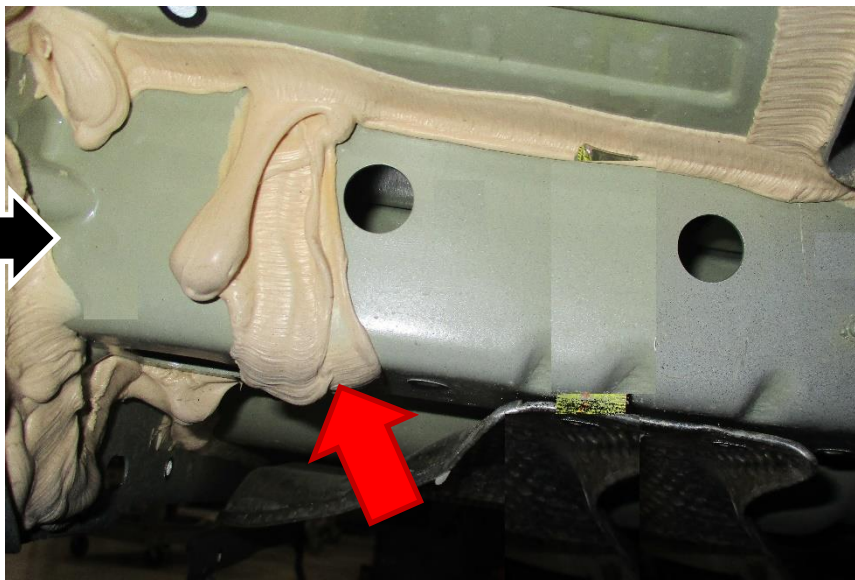

6. Modifier les suspensions d'échappement - À l'aide d'un outil de coupe, retirer les deux dents de chaque support de suspension d'échappement.



7. Installer les fixations - Faire passer l'extrémité enroulée du câble de traction par le trou existant sur le côté extérieur du rail du cadre et par le trou d'accès au bas du cadre, (2) par côté. Fixer les boulons de carrosserie de 1/2" et les blocs d'espacement de 1/4" aux fils de tirage et tirer les fixations à l'intérieur des rails du cadre. Laisser les câbles de traction attachés. Laisser temporairement les fixations à l'intérieur des rails du cadre.



8. Installer l'attelage - Lever l'attelage en position en installant d'abord les extrémités avant des supports latéraux avec le tube récepteur incliné vers le bas. Faites passer tous les fils de traction dans les trous de montage de l'attelage. Tirez doucement sur le bord inférieur de la bordure, puis faites pivoter l'attelage en position. Alignez les trous de l'attelage sur ceux du cadre. Tirez les boulons à travers l'attelage et mettez-les en place. Retirez les câbles de traction et installez sans les serrer les rondelles coniques et les écrous hexagonaux sur les boulons de carrosserie, à (4) endroits (2 par côté). Serrer les fixations selon les spécifications ci-dessous.



9. Serrer toutes les fixations 1/2-13 Gr5 à l'aide d'une clé dynamométrique à 75 Lb.-Ft. (102 N*M)

10. Soulever le silencieux en position - En utilisant les boulons d'origine, réinstallez les supports de suspension d'échappement sur le véhicule. **Serrer toutes les fixations M8 à l'aide d'une clé dynamométrique à 20 Lb.-Ft. (27 N*M).**

11. Remettre en place le pare-chocs - Remettre en place toutes les fixations du pare-chocs retirées à l'étape 2. Réinstallez la pièce adhésive sur les trous d'accès au bas du cadre.

Instrucciones de instalación

NÚMEROS DE PARTES: 76641, 84641, CQT76641



Escanee para sugerencias de remolque seguro, o visite <http://qr.towingproducts.net/qrproducts/q-r-product>

⚠️ WARNING

Para evitar DAÑOS DE GRAVEDAD, A LA PROPIEDAD o LA MUERTE:

- **SIEMPRE** lea, entienda y siga las advertencias e instrucciones para su enganche **ANTES** de la instalación. Conserve para referencia futura.
- **NO** corte, suelde ni modifique este enganche de remolque.
- **Verifique periódicamente** que todos los fijadores estén apretados y que el enganche esté firmemente montado en su vehículo.
- **Remolcar remolques más allá del peso bruto máximo recomendado (GTW) de su vehículo podría provocar daños en el motor, la transmisión o la estructura. Esto también podría provocar la pérdida de control del vehículo, el vuelco del vehículo y lesiones personales.**
- **Lea el manual del propietario. Si NO se recomienda remolcar su vehículo o la instalación de un enganche de remolque para un cargador de accesorios, el propietario del vehículo acepta la responsabilidad y asume todos los riesgos mencionados anteriormente.**
- **NUNCA exceda la capacidad de remolque recomendada por el fabricante de su vehículo o las capacidades de remolque del enganche que se indican a continuación.**

Tipo de enganche	Peso bruto máximo del remolque	Peso máximo de la horquilla
Carga de peso	2000 lb. (907 kg)	200 lb. (90.7 kg)
Distribución de peso	N/A	N/A

GARANTÍA LIMITADA DE POR VIDA

1. **Garantía limitada de por vida ("Garantía")** Horizon Global ("nosotros", "nos" o "nuestro/a/s") garantiza al comprador original únicamente ("usted" o "su/s") que el producto estará libre de defectos significativos tanto en materiales como en mano de obra, con la excepción del desgaste normal. La garantía sólo es válida si (a) los productos se nos devuelven para inspección y pruebas; (b) Nuestra inspección revela a nuestra satisfacción que cualquier supuesta no conformidad es meritoria y no ha sido causada por el mal uso, negligencia, desgaste, instalación incorrecta, almacenamiento inadecuado, reparación inadecuada, alteración, o accidente; y (c) los productos fueron instalados, mantenidos y utilizados de acuerdo con nuestras instrucciones. LA GARANTÍA REEMPLAZA CUALQUIER OTRA GARANTÍA, EXPRESA O IMPLÍCITA (EXCEPTO LA GARANTÍA DE TÍTULO SEGÚN LO ESTABLECE EL CODIGO COMERCIAL UNIFORME VIGENTE EN MICHIGAN), INCLUYENDO SIN LIMITACIÓN, LAS GARANTÍAS DE COMERCIALIZACIÓN O IDONEIDAD PARA UN PROPÓSITO PARTICULAR, TALES GARANTÍAS QUEDAN EXPRESAMENTE ANULADAS.
2. **Obligaciones del comprador.** Para hacer una reclamación de garantía, contáctenos en nuestra dirección principal en 127 Public Square Suite 5300, Cleveland, OH, 44114, 1-800-632-3290, identifique el producto por número de modelo y siga las instrucciones que se le darán para la reclamación. Cualquier producto devuelto que se reemplace o se reembolse se convierte en propiedad nuestra. Usted podría ser responsable por los costos de envío del producto. Conserve el recibo de compra para verificar la fecha de compra y que usted es el comprador original. Nos debe entregar el producto y el recibo de compra para procesar su reclamo de garantía.
3. **Recurso exclusivo.** El reemplazo del producto es su único y exclusivo recurso bajo esta Garantía. No seremos responsables por el servicio o cargos de mano de obra en los que se incurra al quitar o reemplazar un producto. EN NINGÚN CASO SEREMOS RESPONSABLES DE LOS DAÑOS INDIRECTOS, ESPECIALES, CONSECUENCIALES O PUNITIVOS.
4. **Riesgo asumido.** Usted reconoce y acepta que cualquier uso del producto para cualquier propósito diferente al uso(s) especificado(s) en las instrucciones del producto es a su propio riesgo.
5. **Ley gobernante.** Esta garantía le otorga derechos legales. Usted también podría tener otros derechos que varían de estado a estado. Esta garantía está regida por las leyes del estado de Michigan, sin importar las normas relativas a conflictos de ley. Las cortes estatales ubicadas en el condado de Oakland, Michigan tendrán la jurisdicción exclusiva para cualquier disputa que surja con respecto a esta garantía.

Rev 8/2015

Instrucciones de instalación

NÚMEROS DE PARTES: 76641, 84641, CQT76641



Escanear para instrucciones de la instalación paso por paso con FOTO, o visitar <http://qr.towingproducts.net/qrproducts/qr-product>

Aplicaciones:

Marca	Modelos
Dodge	Hornet

*Visite nuestro sitio web para la información más actualizada respecto a los años de aplicación, los sub-modelos y los niveles de acabado.

Dificultad de instalación:

Intermedio

Los tiempos de instalación se indican en los sitios web de Horizon Global o se encuentran en las guías de aplicación descargables.

- Los niveles de dificultad de instalación se basan en el tiempo y el esfuerzo requeridos. Pueden variar según el nivel de experiencia del instalador y el estado del vehículo, además de contar con las herramientas y equipos adecuados.



Foto que representa al vehículo

Equipo necesario:

Gafas de seguridad	Trinquete	13mm 3/4" Tubos	Extensión de tubo	Herramientas plásticas para recorte	T25, T30 Torxbits	Cinta
Destornillador cabeza plana	Cinta métrica	Marcador	Rectificadora de troqueles	Cuchillo raspador	Llave de torsión:	Fijador de roscas azul

La capacidad más baja de CUALQUIER componente en el sistema de remolque (peso bruto del remolque, peso de la horquilla, enganche de remolque, vehículo) determina la carga máxima que puede transportar/remolcar con seguridad.

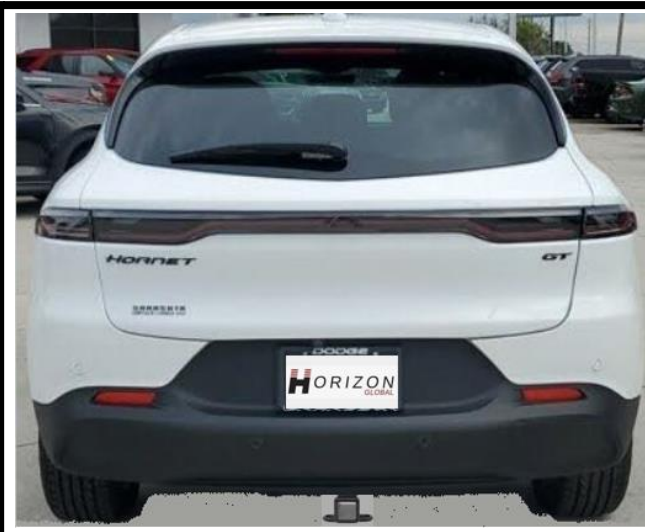
Tipo de enganche	Peso bruto máximo del remolque	Peso máximo de la horquilla
Carga de peso	2000 lb. (907 kg)	200 lb. (90.7 kg)
Distribución de peso	N/A	N/A



Ilustración del enganche

Siempre usar LENTES DE SEGURIDAD al instalar el enganche

Instrucciones de instalación

NÚMEROS DE PARTE: 76641, 84641, CQT76641

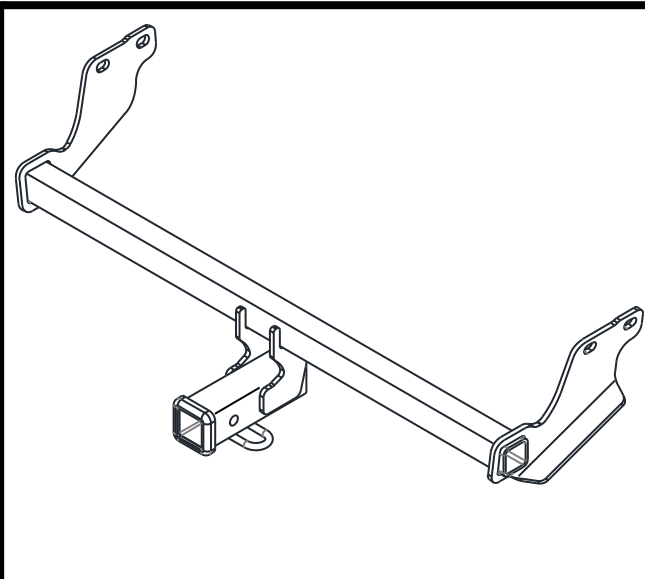
Kit de fijadores: 76641F

①	Qty. (4)	Perno de carro 1/2-13 x 1.75 Gr5	
②	Qty. (4)	Bloque separador 1/4 x 1.00 x 2.00	
③	Qty. (4)	Arandela cónica 1/2	
④	Qty. (4)	Tuerca hexagonal 1/2-13 GR5	
⑤	Qty. (4)	Cable de tracción 1/2	



Figura 3

Remover el exceso de sellador

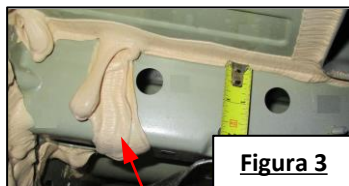

Figura 4

Remover las puntas

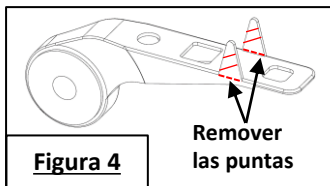
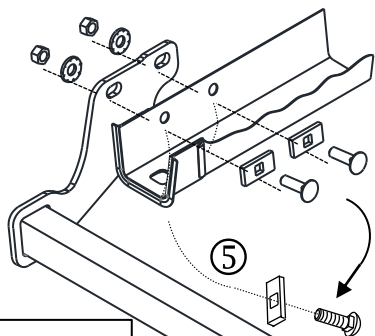

Fijadores iguales ambos lados

Arandela cónica Costado de dientes contra el enganche

Figura 1

Orificio de acceso

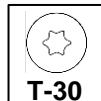
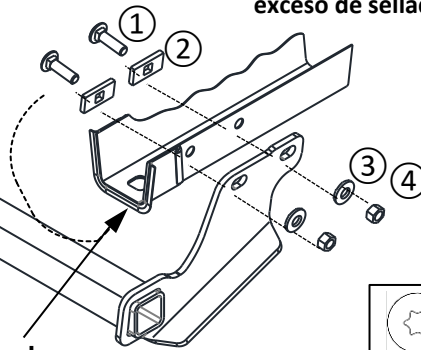

T-30



Figura 2. - Vista inferior del salpicadero

La rosca de seguridad azul se debe utilizar en TODOS los fijadores

- Silenciador inferior** - Usando un dado de 13mm, baje el silenciador quitando (1) perno de cada suspensor del extractor, 1 por lado. Guarde los pernos para la reinstalación. **NOTA: Utilice una correa para apoyar el sistema de escape antes de retirar los soportes.**
- Afloje la fascia del parachoques** - Usando un T30 torx, quite (4) tornillos del borde inferior de la fascia del parachoques. Con una herramienta de corte, retire (2) sujetadores de pasador de empuje de la parte inferior del área exterior de la fascia cerca del hueco de la rueda. Con una broca torx T25, retire (8) tornillos (4 por lado) del interior del revestimiento del hueco de rueda. Guarde los tornillos para la reinstalación. Tire suavemente a lo largo del borde inferior de la fascia del parachoques para comprobar si se mueve hacia abajo libremente.
- Retire las tapas de los orificios** - Con un destornillador plano, retire (2) tapones de goma de la parte exterior de cada riel del bastidor. Retire la cinta adhesiva del orificio de acceso trasero inferior de cada riel del bastidor.
- Recorte el salpicadero** - con una cinta métrica, un rotulador y unas tijeras de aviación, mida, marque y corte una muesca en la parte inferior central del salpicadero de aproximadamente 4-1/2" de alto por 3-1/2" de ancho.

Ver figura 2. NOTA: Tenga cuidado con la antena de manos libres y el cableado dentro del salpicadero. Tenga cuidado, NO corte ningún cable.

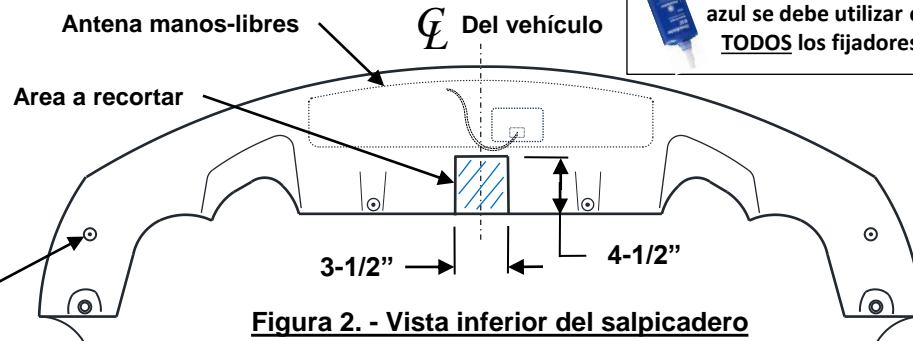
- Quite el sellador** - Usando un cuchillo raspador, quite el exceso de sellador de las superficies externas de los carriles del marco para que el soporte del enganche se asiente plano contra el marco. **Ver figura 3.**
- Modifique los colgadores de escape** - Utilizando una herramienta de corte, retire las dos puntas de cada soporte de colgador de escape, **Ver figura 4.**
- Instale los sujetadores** - Pase el extremo enrollado del cable de tracción a través del orificio existente en el lado exterior del riel del bastidor y fuera del orificio de acceso en la parte inferior del bastidor, (2) por lado. Fije los pernos de carro de 1/2" y los bloques espaciadores de 1/4" a los cables de tracción y tire de las fijaciones hacia el interior de los raíles del bastidor. Deje los cables de tracción sujetos. Deje temporalmente los sujetadores dentro de los rieles del bastidor. **Ver figura 1.**
- Instale el enganche** - Suba el enganche a su posición instalando primero los extremos delanteros de los soportes laterales con el tubo receptor inclinado hacia abajo. Pase todos los cables de tracción a través de los orificios de montaje del enganche. Tire suavemente hacia abajo del borde inferior del salpicadero y, a continuación, gire el enganche hasta su posición. Alinee los orificios del enganche con los del bastidor. Tire de los pernos a través del enganche y colóquelos en su posición. Retire los cables de tracción e instale sin apretar las arandelas cónicas y las tuercas hexagonales en los pernos de carro, (4) lugares (2 por lado). Apriete los tornillos según las especificaciones indicadas a continuación.
- Apriete todas las fijaciones 1/2-13 Gr5 con una llave dinamométrica a 75 Lb.-Ft. (102 N*M)** **Se necesita el torque adecuado para mantener el enganche unido firmemente al vehículo durante el remolque.**
- Suba el silenciador a su posición** - Usando los pernos de la fábrica reinstale los soportes del colgador del escape al vehículo. **Apriete todos los tornillos M8 con una llave dinamométrica a 20 Lb.-Ft. (27 N*M).**
- Vuelva a colocar la fascia del parachoques** - Vuelva a instalar todos los sujetadores a la fascia del parachoques, retirados en el paso 2. Vuelva a instalar el parche adhesivo sobre los orificios de acceso en la parte inferior del marco.

Nota: Revisar el enganche con frecuencia, verificando que todos los fijadores y la esfera estén correctamente apretados. Si se quita el enganche tape todos los orificios en el colector del baúl u otros paneles de la carrocería para evitar la entrada del agua y los gases del escape. Se debe retirar y reemplazar un enganche o esfera que se hayan dañado. Observar las precauciones de seguridad al trabajar por debajo del vehículo y usar protección visual. No cortar los orificios de acceso o accesorios con soplete. Este producto cumple con las especificaciones y requisitos de seguridad para conectar dispositivos y sistemas de remolque del estado de Nueva York, V.E.S.C. Regulación V-5 y SAE J684.

1. **Silenciador inferior** - Usando un dado de 13mm, baje el silenciador quitando (1) perno de cada suspensor del extractor, 1 por lado. Guarde los pernos para la reinstalación. **NOTA: Utilice una correa para apoyar el sistema de escape antes de retirar los soportes.**

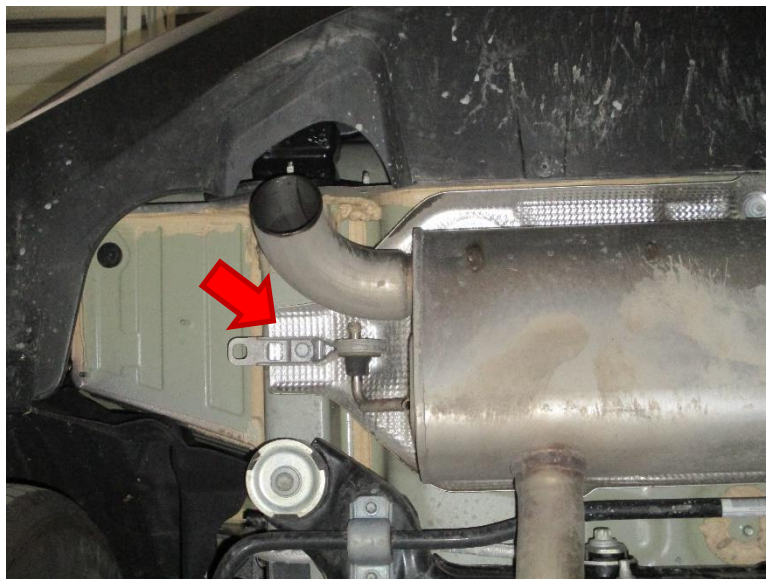

- 2a. **Afloje la fascia del parachoques** - Usando un T30 torx, quite (4) tornillos del borde inferior de la fascia del parachoques. Con una herramienta de corte, retire (2) sujetadores de pasador de empuje de la parte inferior del área exterior de la fascia cerca del hueco de la rueda. .

Green  : Push clip
Red  : Torx screw



2b. Afloje la fascia del parachoques – Con una broca torx T25, retire (8) tornillos (4 por lado) del interior del revestimiento del hueco de rueda. Guarde los tornillos para la reinstalación. Tire suavemente a lo largo del borde inferior de la fascia del parachoques para comprobar si se mueve hacia abajo libremente.

Red  : Torx screw



3. Retire las tapas de los orificios - Con un destornillador plano, retire (2) tapones de goma de la parte exterior de cada riel del bastidor. Retire la cinta adhesiva del orificio de acceso trasero inferior de cada riel del bastidor.

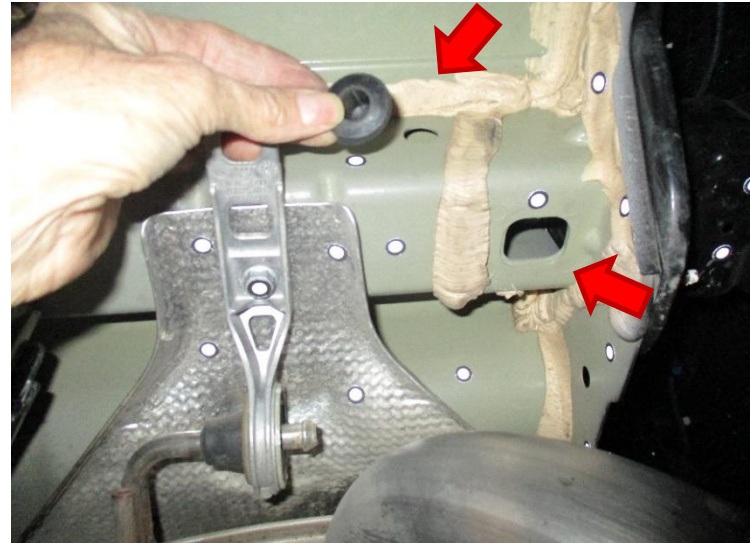

4. Recorte el salpicadero - con una cinta métrica, un rotulador y unas tijeras de aviación, mida, marque y corte una muesca en la parte inferior central del salpicadero de aproximadamente 4-1/2" de alto por 3-1/2" de ancho. **NOTA: Tenga cuidado con la antena de manos libres y el cableado dentro del salpicadero. Tenga cuidado, NO corte ningún cable.**

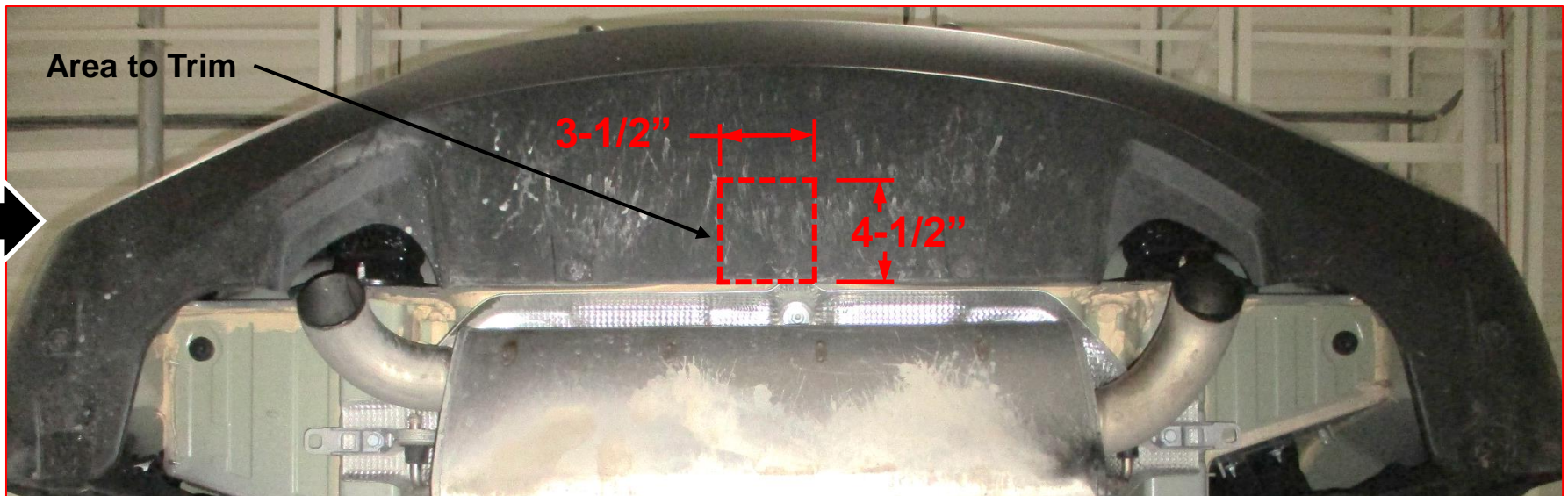

5. Quite el sellador - Usando un cuchillo raspador, quite el exceso de sellador de las superficies externas de los carriles del marco para que el soporte del enganche se asiente plano contra el marco.



6. Modifique los colgadores de escape - Utilizando una herramienta de corte, retire las dos puntas de cada soporte de colgador de escape.



7. Instale los sujetadores - Pase el extremo enrollado del cable de tracción a través del orificio existente en el lado exterior del riel del bastidor y fuera del orificio de acceso en la parte inferior del bastidor, (2) por lado. Fije los pernos de carro de 1/2" y los bloques espaciadores de 1/4" a los cables de tracción y tire de las fijaciones hacia el interior de los rieles del bastidor. Deje los cables de tracción sujetos. Deje temporalmente los sujetadores dentro de los rieles del bastidor.



8. Instale el enganche - Suba el enganche a su posición instalando primero los extremos delanteros de los soportes laterales con el tubo receptor inclinado hacia abajo. Pase todos los cables de tracción a través de los orificios de montaje del enganche. Tire suavemente hacia abajo del borde inferior del salpicadero y, a continuación, gire el enganche hasta su posición. Alinee los orificios del enganche con los del bastidor. Tire de los pernos a través del enganche y colóquelos en su posición. Retire los cables de tracción e instale sin apretar las arandelas cónicas y las tuercas hexagonales en los pernos de carro, (4) lugares (2 por lado). Apriete los tornillos según las especificaciones indicadas a continuación.



9. Apriete todas las fijaciones 1/2-13 Gr5 con una llave dinamométrica a 75 Lb.-Ft. (102 N*M)

10. Suba el silenciador a su posición - Usando los pernos de la fábrica reinstale los soportes del colgador del escape al vehículo. **Apriete todos los tornillos M8 con una llave dinamométrica a 20 Lb.-Ft. (27 N*M).**

11. Vuelva a colocar la fascia del parachoques - Vuelva a instalar todos los sujetadores a la fascia del parachoques, retirados en el paso 2. Vuelva a instalar el parche adhesivo sobre los orificios de acceso en la parte inferior del marco