



# ⚠ WARNING

- To prevent SERIOUS INJURY, DEATH or PROPERTY DAMAGE:**
- **ALWAYS** read, understand and follow warnings and instructions for your hitch **BEFORE** installation. Keep for future reference.
  - **DO NOT** cut, weld or modify this receiver.
  - **CHECK** all fasteners are tight and your hitch is securely mounted to your vehicle periodically.
  - **ALWAYS** read, understand and follow all warnings and instructions for your vehicle and for other accessories you will use with your hitch **BEFORE** use.
  - **LOAD** the trailer heavier in front.
  - **DO NOT** exceed lower of towing vehicle manufacturer's rating or:

Hitch Type	Max Gross Trailer Weight	Max Tongue Weight
Weight Carrying	3500 lb. (1589 kg)	350 lb. (159 kg)
Weight Distributing	N/A	N/A

- **ALWAYS** wear your seatbelt.
- **SLOW DOWN** when towing, **NEVER** exceed any posted speed limit.
- If **EXCESS SWAY** occurs, take your foot off the gas pedal and hold the steering wheel as steady as possible. **DO NOT** apply your brakes and **DO NOT** speed up.

## LIMITED LIFETIME WARRANTY

1. **Limited Lifetime Warranty ("Warranty").** Horizon Global ("We", "Us" or "Our") warrants to the original consumer purchaser only ("You" or "Your") that the product will be free from material defects in both material and workmanship, ordinary wear and tear excepted. The Warranty is valid only if (a) the products are returned to Us for inspection and testing; (b) Our inspection discloses to Our satisfaction that any alleged nonconformance are material and have not been caused by misuse, neglect, wear and tear, improper installation, unsuitable storage, improper repair, alteration, or accident; and (c) the products were installed, maintained and used in Stelvioance with Our instructions. **THE WARRANTY IS MADE IN LIEU OF ALL OTHER WARRANTIES, EXPRESS OR IMPLIED (OTHER THAN THE WARRANTY OF TITLE AS PROVIDED BY THE UNIFORM COMMERCIAL CODE IN EFFECT IN MICHIGAN), INCLUDING WITHOUT LIMITATION, ANY WARRANTIES OF MERCHANTABILITY OR FITNESS FOR A PARTICULAR PURPOSE, SAID WARRANTIES BEING EXPRESSLY DISCLAIMED.**
2. **Obligations of Purchaser.** To make a Warranty claim, contact Us at our principal address of 47912 Halyard Drive, Suite 100, Plymouth, MI 48170, 1-800-632-3290, identify the product by model number, and follow the claim instructions that will be provided. Any returned product that is replaced by Us becomes our property. You may be responsible for return shipping costs. Please retain your purchase receipt to verify date of purchase and that You are the original consumer purchaser. The product and the purchase receipt must be provided to Us in order to process Your Warranty claim.
3. **Exclusive Remedy.** Product replacement is Your sole and exclusive remedy under this Warranty. We shall not be liable for service or labor charges incurred in removing or replacing a product. **IN NO EVENT WILL WE BE RESPONSIBLE FOR ANY INDIRECT, SPECIAL, CONSEQUENTIAL OR PUNITIVE DAMAGES.**
4. **Assumption of Risk.** You acknowledge and agree that any use of the product for any purpose other than the specified use(s) stated in the product instructions is at Your own risk.
5. **Governing Law.** This Warranty gives You specific legal rights, and You also may have other rights which vary from state to state. This Warranty is governed by the laws of the State of Michigan, without regard to rules pertaining to conflicts of law. The state courts located in Oakland County, Michigan shall have exclusive jurisdiction for any disputes relating to this Warranty.
6. **Patent info:** For patent info visit [www.ceqpat.com](http://www.ceqpat.com)

Rev 8/2015



Scan for step by step PHOTO installation instruction or visit <http://qr.towingproducts.net/qrproducts/gr-product>

### Applications:

Years	Make	Models
2018-Current*	Honda	Odyssey

\*Visit our website for the most up to date information regarding application years and trim levels.

### Installation Time: **100 min**

The time listed above is the average time for professional installers. If you do not feel comfortable performing this installation on your own or are in need of assistance, please contact a professional installer.

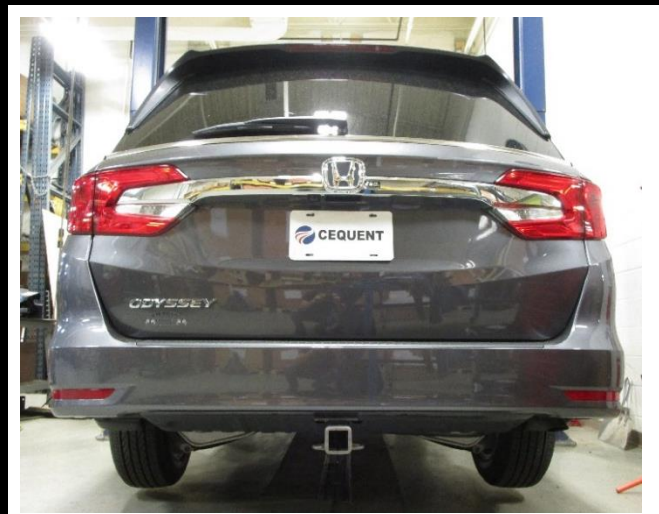

### Equipment Required:

Safety Glasses	Ratchet	10 mm 19 mm Sockets	6" Socket Extension	Torque Wrench	3/16" or 5 mm Hex Bits	Die Grinder
Panel Removal Tool	Plastic Trim Tools	Utility Knife	Tape	Phillips Screwdriver	Exhaust Removal Pliers	

### Representative Vehicle Photo

**SAFETY CHAIN ATTACHMENTS**  
 QUICK LINK  
 #49131 (5/16"), Max GTW 3,500  
 #44133 (3/8"), Max GTW 3,500  
 SOLD SEPERATELY

### Ball mount selection:

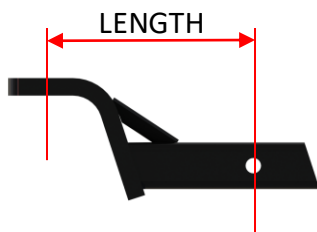

**MAXIMUM LENGTH 10.5"**

Distance from the center of the ball hole to the center of the pin hole

**MINIMUM RISE 0.75"**

Distance from the top of the shank to the top of the ball platform

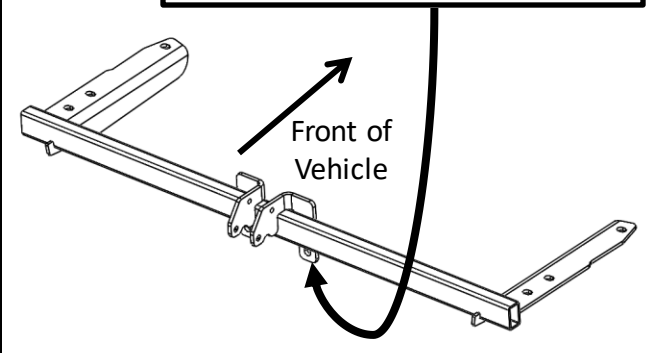
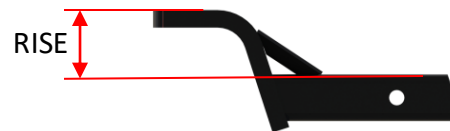

### Hitch Illustration



Always wear SAFETY GLASSES when installing hitch

# Installation Instructions

PART NUMBERS: 76915

## Install receiver housing to hitch –

1. Take the receiver assembly (Part Number 76900) out of case.
2. Remove the Receiver from the Receiver housing by unlocking the blue knob. Use key to unlock blue knob, push in the blue knob and then rotate clockwise until you hear a click sound. At this time you can remove the Receiver from the Receiver housing, as shown in **Figures A, B & C**.
3. Install the top/bottom weather covers to the receiver housing, see **Figure D**.
4. Attach the receiver housing, using (2) fastener assemblies, to the hitch using M12 bolt (1), flat washer (2), and prevailing torque nut (3), as shown in **Figure E**. **Tighten the fasteners for housing to 92 Lb-Ft (125 N\*M)**.

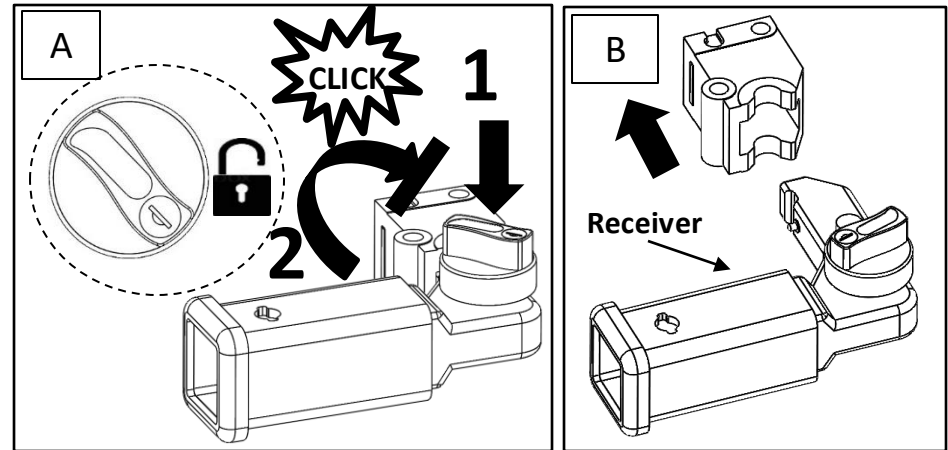

## Included Card and Labels –

Keep the card (6) in the glove compartment. Peel off the label (7) and apply them on the top of the receiver and door jamb respectively, see **Figure F**.

**Note: For receiver installation & use, see instruction 76900N with receiver kit or visit ([www.drawtite.com](http://www.drawtite.com)) and search part #76900.**

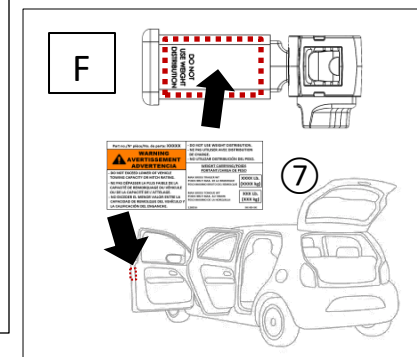
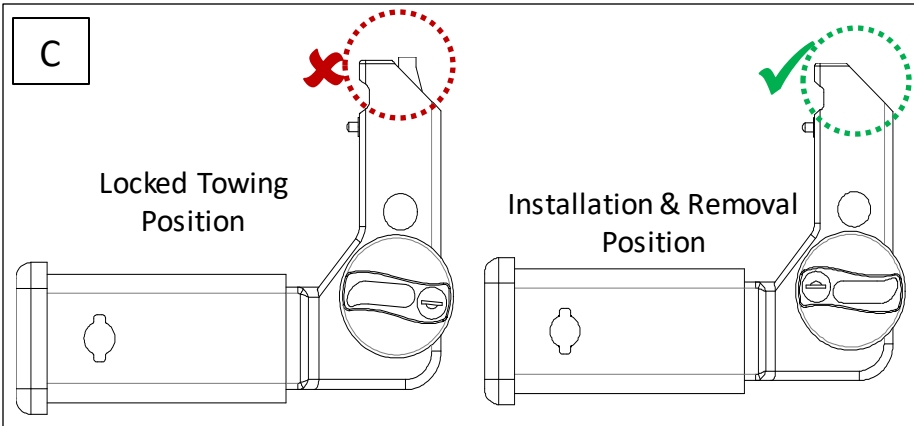
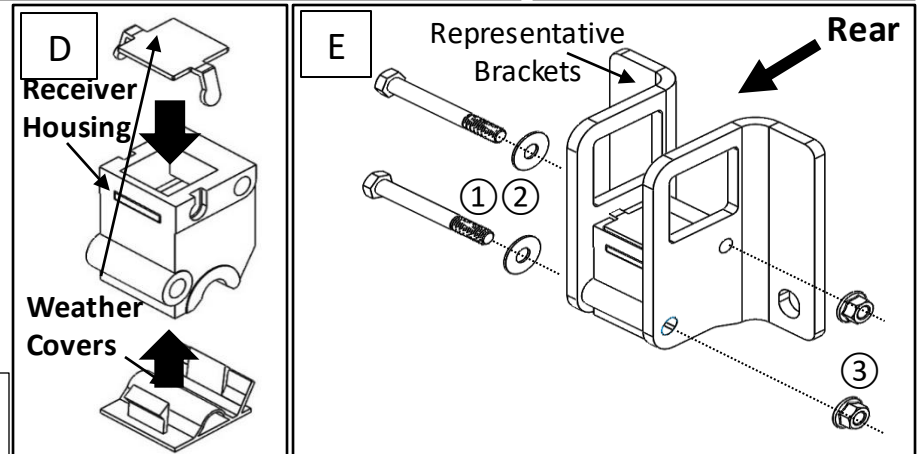





**⚠ Proper torque is needed to keep the hitch secure to the vehicle when towing.**

**Always wear SAFETY GLASSES when installing hitch**

# Installation Instructions

**PART NUMBER: 76915**

Fastener Kit: 76915F		
①	Qty. (2)	Bolt M12x1.75x100mm, CL10.9 
②	Qty. (2)	Flat Washer 7/16" Part#: 01160007 
③	Qty. (2)	Prevailing Torque Nut M12x1.75, CL10 
④	Qty. (6)	Bolt M12x1.25x35 CL8.8 
⑤	Qty. (6)	Conical Tooth Washer 1/2" Part no. 01292008 

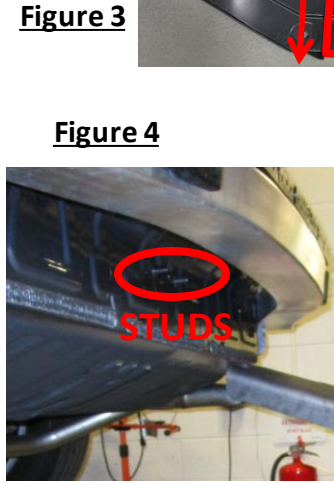
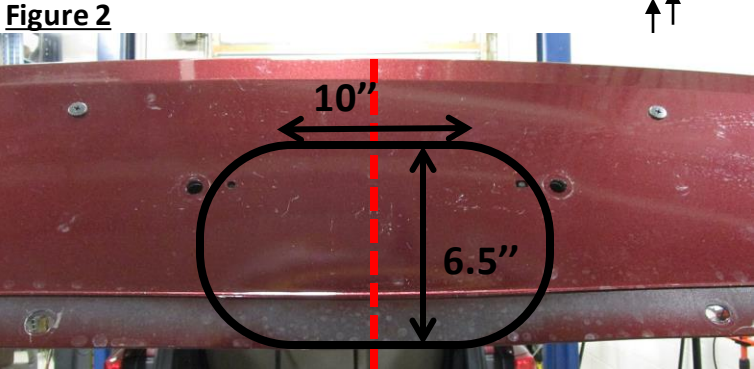
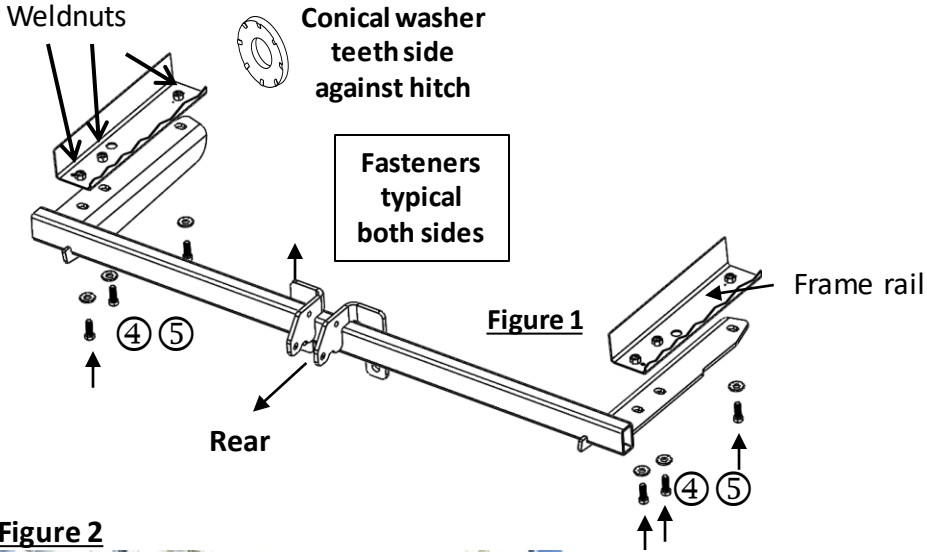

Fastener Kit: 76915F2		
⑥	Qty. (1)	Warning Card
⑦	Qty. (2)	Warning Label

- Remove bottom appearance panel and mud flaps** – (a) Remove appearance panel -use phillips screwdriver, panel removal tool, and 10 mm socket to remove (4) rivets, and (2) screws from bottom appearance panel on driver side. (b) Remove mud flap each side if present removing the (3) Phillips head screws. Keep the bottom panel and mud flaps for reinstallation.
- Remove bumper fascia** - (a) use panel removal tool to remove (2) plastic rivets from bottom center fascia. For model with hands-free liftgate, there will be (6) plastic rivets. (b) use phillips screwdriver to remove (3) screws from wheel well liner each side. (c) open the trunk and use 3/16" or 5 mm hex bits to remove (2) flat head screws each side. (d) using plastic trim tools, gently remove the plastic fascia starting at the outer edges near the wheel wells. (e) disconnect the wiring from fascia each side if present.
- Lower exhaust pipe** - use exhaust removal pliers to lower the exhaust pipe temporarily. **Caution:** Use a support or bungee cord to keep muffler from getting damaged.
- Install hitch** – raise the hitch into position and carefully slide it over passenger side exhaust pipe first. Loosely install M12 bolts ④ and conical washers ⑤ to the hitch, see **Figure 1**. Studs may need to be bent or ground down to ensure fitment of the hitch as shown in **Figure 4**.
- Tighten all M12 fasteners with torque wrench to 76 Lb.-Ft. (103 N\*M).**
- Trim bumper fascia and bottom appearance panel** - locate the center of bottom bumper fascia and trim 6.5" tall by 10" wide area, see **Figure 2**. Radius cut out corners to retain holes in bumper fascia. Trim the bottom appearance panel as shown in **Figure 3**.
- Reinstall all fasteners, wiring, fascia, exhaust, appearance bottom panel, and mud flaps removed in Step 1, 2, 3.

**Proper torque is needed to keep the hitch secure to the vehicle when towing.**

Note: check hitch frequently, making sure all fasteners and ball are properly tightened. If hitch is removed, plug all holes in trunk pan or other body panels to prevent entry of water and exhaust fumes. A hitch or ball which has been damaged should be removed and replaced. Observe safety precautions when working beneath a vehicle and wear eye protection. Do not cut access or attachment holes with a torch. This product complies with safety specifications and requirements for connecting devices and towing systems of the state of New York, V.E.S.C. Regulation V-5 and SAE J684.

# Instructions d'installation

## NUMÉROS DE PIÈCES : 76915



Numériser pour des  
instructions avec  
PHOTOS ou visiter  
[http://www.cequentr  
oup.com/gr-  
product.aspx](http://www.cequentr<br/>oup.com/gr-<br/>product.aspx)

## ⚠ WARNING

**Pour prévenir les blessures SÉVÈRES, FATALES ou les DOMMAGES**

### MATÉRIELS :

- **TOUJOURS lire, assimiler et observer les avertissements et les instructions relatives à l'attelage AVANT d'installer celui-ci. Conserver la documentation pour référence ultérieure.**
- **NE PAS découper, percer, souder ni modifier cet attelage-récepteur.**
- **S'ASSURER régulièrement que toute la visserie est correctement serrée et que l'attelage est monté sur le véhicule en toute sécurité.**
- **TOUJOURS lire, assimiler et observer tous les avertissements et toutes les instructions relatives au véhicule et aux autres accessoires utilisés avec l'attelage AVANT l'utilisation.**
- **PLACER les plus lourdes charges à l'avant de la remorque.**
- **NE PAS excéder les spécifications de charge du fabricant du véhicule, ni la moins élevée des valeurs suivantes :**

Type d'attelage	Poids brut max. de la remorque	Poids max. au timon
Sans répartition de charge	3500 lb. (1589 kg)	525 lb. (238 kg)
Répartition de charge	N/A	N/A

- **TOUJOURS porter la ceinture de sécurité.**
- **RALENTIR lors du remorquage, ne JAMAIS dépasser la limite de vitesse signalée.**
- **En cas de BALANCEMENT EXCESSIF, retirer le pied de la pédale d'accélérateur et maintenir le volant aussi stable que possible. NE PAS appliquer les freins NI accélérer.**

## GARANTIE À VIE LIMITÉE

1. **Garantie à vie limitée (« Garantie »).** Cequent Performance Products, Inc. (« Nous », « Notre ») garantit à l'acheteur initial seulement (« Vous », « Votre ») que le produit sera exempt de vices de matières et de fabrication, exception faite de l'usure normale. Cette garantie n'est valide que si : (a) les produits Nous sont retournés pour inspection et mise à l'essai; (b) Notre inspection révèle, à Notre satisfaction, que toute non conformité présumée est de nature matérielle et n'a pas été causée par une mauvaise utilisation, la négligence, l'usure, une installation, entreposage ou réparation incorrects, une modification ou un accident; (c) les produits ont été installés, entretenus et utilisés conformément à Nos instructions. LA GARANTIE SE SUBSTITUE À TOUTE AUTRE GARANTIE, EXPRESSE OU IMPLICITE (AUTRE QUE LA GARANTIE DE TITRE OFFERTE PAR LE CODE COMMERCIAL UNIFORME AU MICHIGAN), Y COMPRIS, MAIS SANS S'Y LIMITER, TOUTES LES GARANTIES RELATIVES À LA QUALITÉ MARCHANDE OU L'ADÉQUATION À UN USAGE PARTICULIER, CELLES-CI ÉTANT EXPRESSÉMENT REJETÉES.
2. **Obligations de l'acheteur.** Pour effectuer une réclamation, communiquez avec Nous à notre adresse principale du 47912 Halyard Drive, Suite 100, Plymouth, MI 48170, 1-800-632-3290; n'oubliez pas d'identifier le produit d'après le numéro de modèle et de suivre les directives qui vous seront fournies. Tout produit retourné qui est remplacé par Nous devient notre propriété. Vous serez tenu d'assumer les frais d'expédition de retour. Veuillez conserver votre reçu d'achat afin que nous puissions en vérifier la date et confirmer que Vous êtes l'acheteur initial. Le produit et le reçu d'achat doivent Nous être fournis afin que nous puissions traiter Votre réclamation.
3. **Recours exclusifs.** Le remplacement du produit est Votre seul recours en vertu de cette Garantie. Nous ne sommes pas responsables des frais de service ou de main-d'oeuvre encourus pour le retrait ou la réinstallation d'un produit. SOUS AUCUNE CIRCONSTANCE NOUS NE SERONS TENUS RESPONSABLES DES DOMMAGES INDIRECTS, PARTICULIERS, CONSÉCUTIFS OU PUNITIFS.
4. **Acceptation des risques.** Vous reconnaissez et acceptez que toute utilisation du produit à des fins autres que celle(s) stipulée(s) dans les instructions relatives au produit est faite à vos propres risques.
5. **Loi applicable.** Cette Garantie Vous confère des droits légaux spécifiques, et il se peut que Vous possédiez d'autres droits qui peuvent varier d'une province à l'autre. Cette Garantie est régie par les lois de l'État du Michigan, abstraction faite des règles relatives aux conflits de lois. Les cours de l'État situées dans le comté d'Oakland, Michigan, constituent les autorités judiciaires exclusives relativement à tout litige relevant de cette Garantie.  
Rev 9/2014
6. **Pat. Info** [www.ceqpat.com](http://www.ceqpat.com)

## Instructions d'installation

NUMÉRO DE PIÈCE : 76915



Numérisez pour des instructions d'installation détaillées avec PHOTOS ou visitez <http://gr.towingproducts.net/grproducts/gr-product>

### Applications :

Années	Marque	Modèle
2018-actuel*	Honda	Odyssey

\*Visitez notre site Web pour des renseignements à jour concernant les années pertinentes et les niveaux de découpage.

### Durée de l'installation : 100 min.

La durée indiquée ci-dessus est la moyenne des installateurs professionnels. Si vous n'êtes pas à l'aise d'effectuer l'installation par vous-même ou si vous avez besoin d'assistance, veuillez contacter un installateur professionnel.

### Équipement requis :

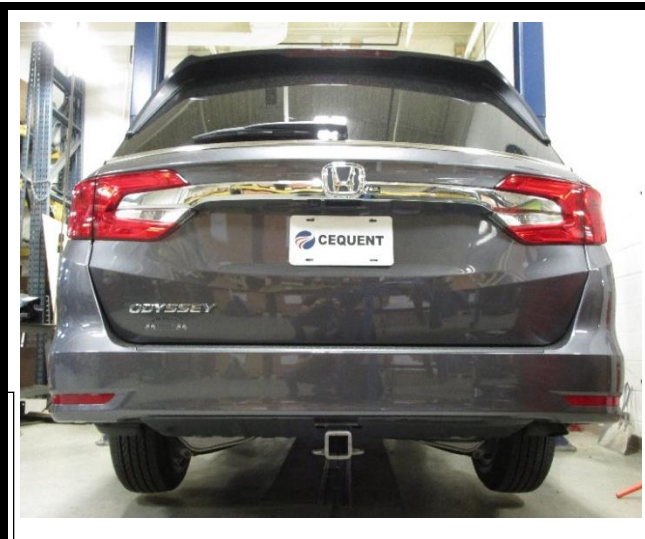
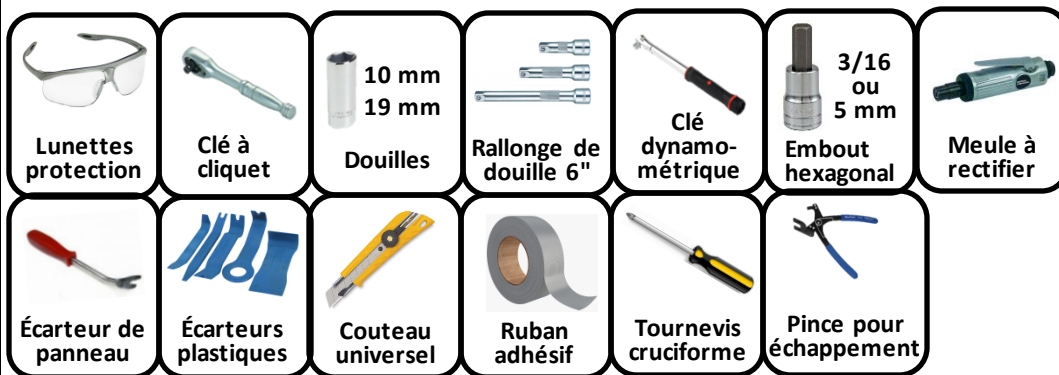

Photo typique du véhicule

### FIXATIONS DE CHAÎNE DE SÉCURITÉ

LIAISON RAPIDE

#49131 (5/16 po), GTW max 3500

#44133 (3/8 po), GTW max 3500

VENDUS SÉPARÉMENT

### Sélection de la monture de boule :

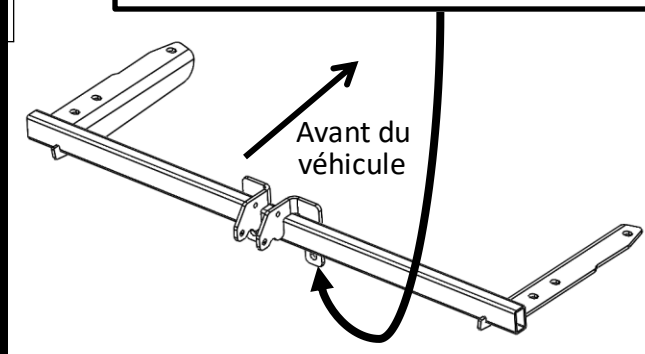
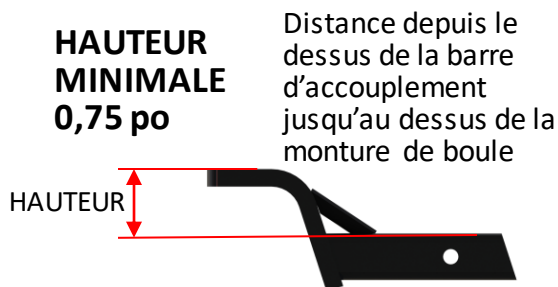

Illustration de l'attelage



Portez toujours des LUNETTES  
DE PROTECTION pour installer  
l'attelage

# Instructions d'installation

NUMÉROS DE PIÈCE : 76915

## Installer le boîtier du récepteur sur l'attelage –

1. Sortir l'assemblage récepteur (pièce no 76900) de la boîte.
2. Retirer le récepteur de son boîtier en déverrouillant le bouton bleu. Utiliser une clé pour déverrouiller le bouton bleu, pousser le bouton et le tourner dans le sens des aiguilles d'une montre jusqu'à entendre un clic. On peut alors retirer le récepteur de son boîtier, selon les **Figures A, B et C**.
3. Installer les couvercles supérieur et inférieur sur le boîtier, voir **Figure D**.
4. Fixer le boîtier à l'aide de deux (2) ensembles de visserie : sur l'attelage, utiliser un boulon M12 (1), une rondelle plate (2) et un écrou de couple d'autoblocage (3), selon la **Figure E**. **Serrer la visserie du boîtier au couple de 92 pi-lb (125 N m)**.

## Fiche et étiquettes incluses –

Conserver la fiche (6) dans le coffre à gants. Détacher les étiquettes (7) et les appliquer sur le dessus du récepteur et le montant de porte respectivement, voir **Figure F**.

**Remarque :** Pour l'installation et l'utilisation du récepteur, voir les instructions 76900N fournies avec la trousse de récepteur ou visiter ([www.drawtite.com](http://www.drawtite.com)) et rechercher la pièce #76900.

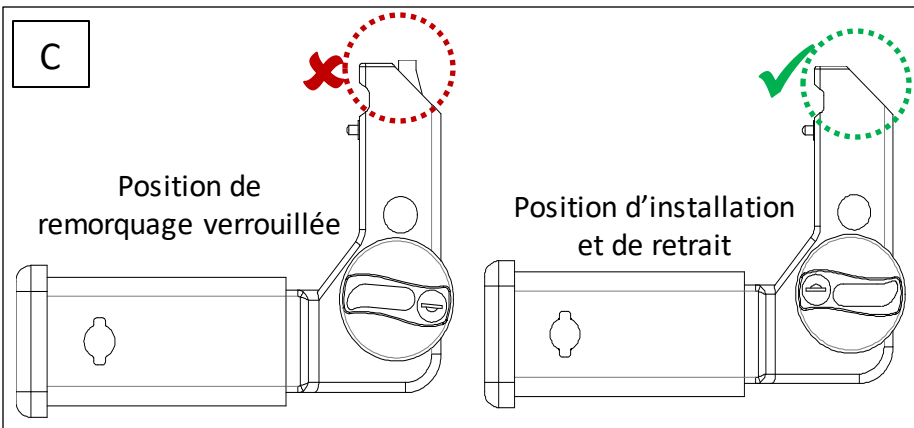
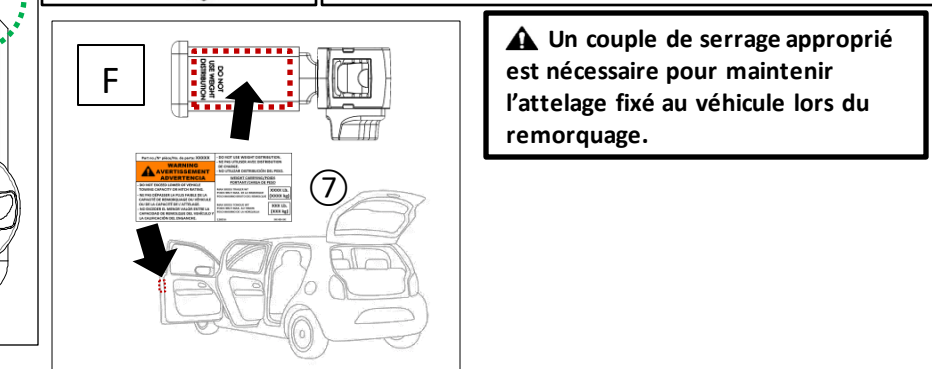
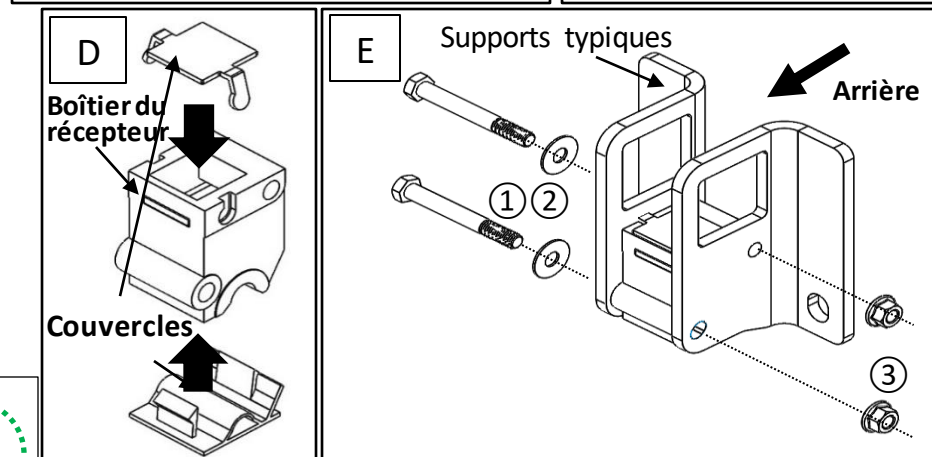
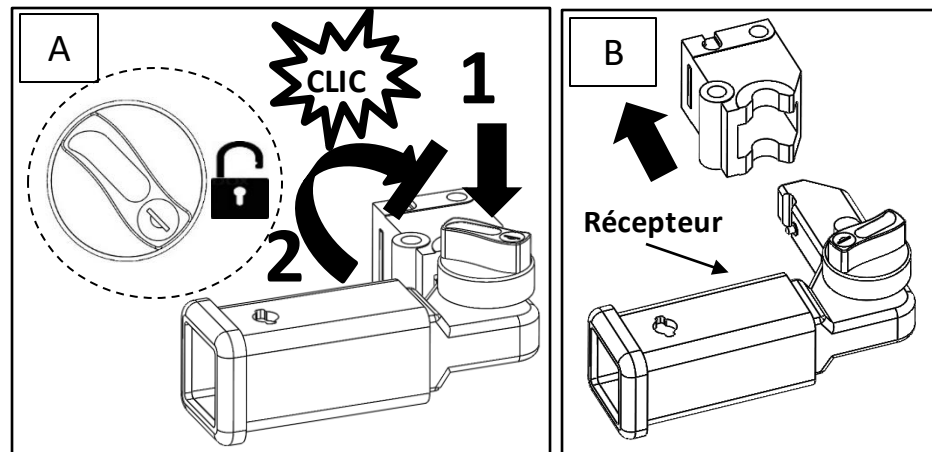



Portez toujours des LUNETTES DE PROTECTION pour installer l'attelage

# Instructions d'installation

NUMÉRO DE PIÈCE : 76915

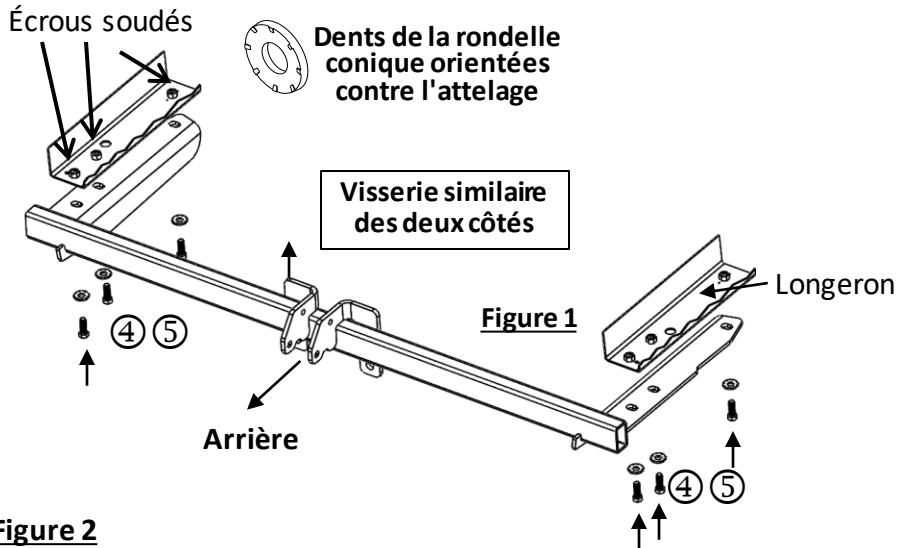

Figure 2

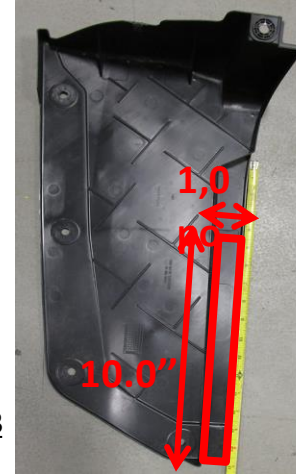
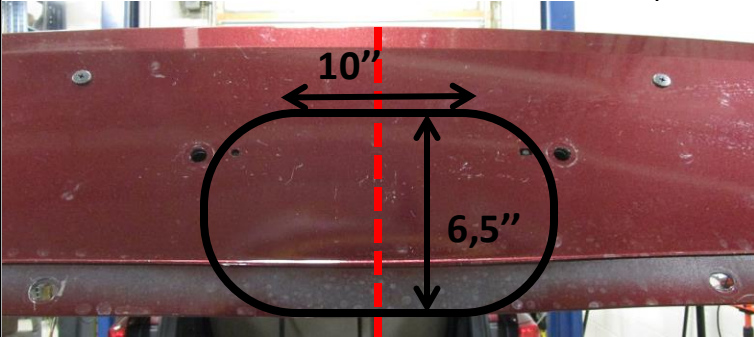

Figure 3

Figure 4



## Visserie : 76915F

①	Qté (2)	Boulon M12x1.75x100mm, CL10.9	
②	Qté (2)	Rondelle plate 7/16" No pièce : 01160007	
③	Qté (2)	Écrou de couple d'autoblocage M12 x 1.75, CL10	
④	Qté (6)	Boulon M12 x 1.25 x 35 CL8.8	
⑤	Qté (6)	Rondelle conique dentée 1/2" N° pièce 01292008	

## Visserie : 76915F2

⑥	Qté (1)	Fiche d'avertissement
⑦	Qté (2)	Étiquette d'avertissement

- Enlever le panneau décoratif inférieur et le garde-boue** – (a) Retirer le panneau décoratif : Utiliser un tournevis cruciforme, un écarteur de panneau et une douille 10 mm pour retirer quatre (4) rivets et deux (2) vis du panneau décoratif inférieur côté conducteur. (b) Retirer le garde-boue de chaque côté s'il est présent en retirant trois (3) vis cruciformes. Conserver le panneau inférieur et les garde-boue pour réinstallation.
- Retirer le carénage de pare-chocs** - (a) Utiliser l'écarteur de panneau pour retirer deux (2) rivets en plastique du carénage central inférieur. Les modèles à hayon mains-libres comportent six (6) rivets en plastique. (b) Utiliser un tournevis cruciforme pour retirer trois (3) vis de la doublure de passage de roue, de chaque côté. (c) Ouvrir le coffre et utiliser des embouts hexagonaux 3/16 po ou 5 mm pour retirer deux (2) vis à tête plate de chaque côté. À l'aide d'un écarteur en plastique, retirer avec précaution le carénage en plastique en commençant par les bords extérieurs près des passages de roue. (e) Débrancher le câblage du carénage de chaque côté s'il est présent.
- Abaisser le tuyau d'échappement** - Utiliser des pinces pour échappement pour abaisser le tuyau d'échappement temporairement. **Attention** : Utiliser un support ou un cordon élastique (bungee) pour éviter d'endommager le silencieux.
- Installer l'attelage** – Soulever l'attelage en position et le glisser avec précaution par-dessus le tuyau d'échappement côté passager en premier. Installer lâchement des boulons M12 ④ et des rondelles coniques ⑤ sur l'attelage, voir **Figure 1**. Il peut être nécessaire de courber ou rectifier les goujons pour assurer l'adaptation de l'attelage comme illustré à la **Figure 4**. (103 N.m).
- Découper le carénage de pare-chocs et le panneau décoratif inférieur** - Repérer le centre du carénage de pare-chocs inférieur et découper une zone de 6,5 x 10 po (H x L), voir **Figure 2**. Les coins arrondis découpés doivent indurcir les trous du carénage de pare-chocs. **Découper le panneau décoratif inférieur comme illustré à la Figure 3**.
- Réinstaller toute la visserie, le câblage, l'échappement, le panneau décoratif inférieur et les garde-boue enlevés aux étapes 1, 2 et 3. **Un couple de serrage approprié est nécessaire pour maintenir l'attelage fixé au véhicule lors du remorquage.**

Nota : Vérifier l'attelage fréquemment, en s'assurant que toute la visserie et la boule sont serrées adéquatement. Si l'attelage est enlevé, boucher tous les trous percés dans le coffre ou la carrosserie afin de prévenir l'infiltration d'eau ou de gaz d'échappement. Un attelage ou une boule endommagés doivent être enlevés et remplacés. Observer les mesures de sécurité appropriées en travaillant sous le véhicule et porter des lunettes de protection. Ne jamais utiliser une torche pour découper un accès ou un trou de fixation. Ce produit est conforme aux normes V-5 et SAE J684 de la V.E.S.C. (État de New York) concernant les spécifications en matière de sécurité des systèmes d'attelage.



# ⚠ WARNING

**Para evitar DAÑOS DE GRAVEDAD, A LA PROPIEDAD O LA MUERTE:**

- SIEMPRE lea, entienda y siga las advertencias e instrucciones para su enganche ANTES de la instalación. Consérvelo para referencia futura.
- NO corte, suelde ni modifique este receptor.
- VERIFIQUE periódicamente que todos los fijadores estén apretados y que el enganche esté firmemente montado en su vehículo.
- SIEMPRE lea, entienda y siga todas las advertencias e instrucciones para su vehículo y para otros accesorios que va a utilizar con el enganche ANTES de usar.
- CARGUE el remolque más pesado por el frente.
- NO supere el valor inferior entre la calificación del fabricante del vehículo de remolque, o:

Tipo de enganche	Peso bruto máximo del remolque	Peso máximo de la horquilla
Carga de peso	3500 lb. (1589 kg)	525 lb. (238 kg)
Distribución de peso	N/A	N/A

- REDUZCA LA VELOCIDAD al remolcar, NUNCA exceda ningún límite de velocidad.
- Si se produce DEMASIADA OSCILACIÓN, quite el pie del acelerador y sujete el volante lo más firme posible. NO aplique los frenos y NO aumente la velocidad.

## GARANTÍA LIMITADA DE POR VIDA

1. **Garantía limitada de por vida ("Garantía")** Cequent Performance Products, Inc. ("nosotros", "nos" o "nuestro/a/s") garantiza al comprador original únicamente ("usted" o "su/s") que el producto estará libre de defectos significativos tanto en materiales como en mano de obra, con la excepción del desgaste normal. La garantía sólo es válida si (a) los productos se nos devuelven para inspección y pruebas; (b) Nuestra inspección revela a nuestra satisfacción que cualquier supuesta no conformidad es meritoria y no ha sido causada por el mal uso, negligencia, desgaste, instalación incorrecta, almacenamiento inadecuado, reparación inadecuada, alteración, o accidente; y (c) los productos fueron instalados, mantenidos y utilizados de acuerdo con nuestras instrucciones. LA GARANTÍA REEMPLAZA CUALQUIER OTRA GARANTÍA, EXPRESA O IMPLÍCITA (EXCEPTO LA GARANTÍA DE TÍTULO SEGÚN LO ESTABLECE EL CODIGO COMERCIAL UNIFORME VIGENTE EN MICHIGAN), INCLUYENDO SIN LIMITACIÓN, LAS GARANTÍAS DE COMERCIALIZACIÓN O IDONEIDAD PARA UN PROPÓSITO PARTICULAR, TALES GARANTÍAS QUEDAN EXPRESAMENTE ANULADAS.
2. **Obligaciones del comprador.** Para hacer una reclamación de garantía, contáctenos en nuestra dirección principal en 47912 Halyard Dr. Suite 100, Plymouth, MI 48170, 1-800-632-3290, identifique el producto por número de modelo y siga las instrucciones que se le darán para la reclamación. Cualquier producto devuelto que se reemplace o se reembolse se convierte en propiedad nuestra. Usted podría ser responsable por los costos de envío del producto. Conserve el recibo de compra para verificar la fecha de compra y que usted es el comprador original. Nos debe entregar el producto y el recibo de compra para procesar su reclamo de garantía.
3. **Recurso exclusivo.** El reemplazo del producto es su único y exclusivo recurso bajo esta Garantía. No seremos responsables por el servicio o cargos de mano de obra en los que se incurra al quitar o reemplazar un producto. EN NINGÚN CASO SEREMOS RESPONSABLES DE LOS DAÑOS INDIRECTOS, ESPECIALES, CONSECUENCIALES O PUNITIVOS.
4. **Riesgo asumido.** Usted reconoce y acepta que cualquier uso del producto para cualquier propósito diferente al uso(s) especificado(s) en las instrucciones del producto es a su propio riesgo.
5. **Ley gobernante.** Esta garantía le otorga derechos legales. Usted también podría tener otros derechos que varían de estado a estado. Esta garantía está regida por las leyes del estado de Michigan, sin importar las normas relativas a conflictos de ley. Las cortes estatales ubicadas en el condado de Oakland, Michigan tendrán la jurisdicción exclusiva para cualquier disputa que surja con respecto a esta garantía.  
Rev 9/2014
6. **Pat. Info** [www.ceqpat.com](http://www.ceqpat.com)

## Instrucciones de instalación

NÚMERO DE PARTE: 76915



Escanear para instrucciones de la instalación paso por paso con FOTO, o visitar <http://qr.towingproducts.net/gr/products/gr-product>

### Aplicaciones:

Años	Marca	Modelos
2018-Actual*	Honda	Odyssey

\*Visite nuestro sitio web para la información más actualizada respecto a los años de aplicación y los niveles de recorte.

### Tiempo de instalación: **100 min.**

El tiempo indicado anteriormente es el tiempo promedio para instaladores profesionales. Si usted no se siente cómodo para realizar esta instalación por su cuenta o necesita asistencia, sírvase ponerse en contacto con un instalador profesional.

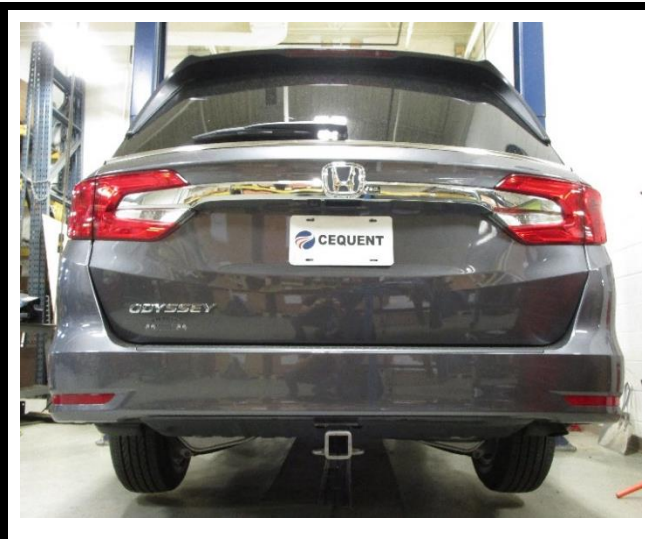

### Equipo necesario:



### Foto representativa del vehículo

#### ACCESORIOS DE LA CADENA DE SEGURIDAD

##### CONEXIÓN RÁPIDA

#49131 (5/16"), Peso GTW máx. 3,500

#44133 (3/8"), Peso GTW máx. 3,500

SE VENDE POR SEPARADO

### Selección del montaje de la esfera:

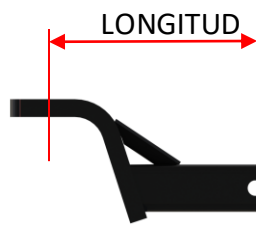

**LONGITUD MÁXIMA 10.5"**

Distancia desde el centro del orificio de la esfera hasta el centro del orificio del pasador

**ELEVACIÓN MÍNIMA 0.75"**

ELEVACIÓN

Distancia desde la parte superior del vástago hasta la parte superior de la plataforma de la esfera

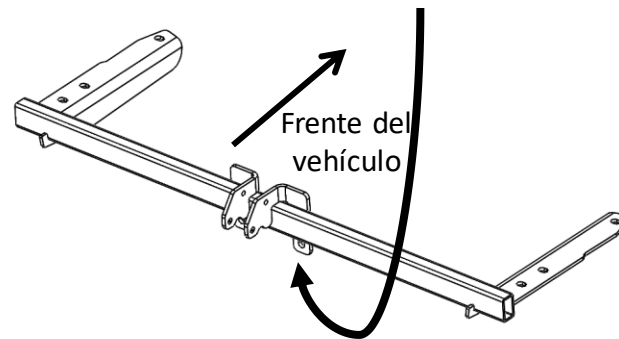

### Ilustración del enganche

**Siempre usar GAFAS DE SEGURIDAD al instalar el enganche**

# Instrucciones de instalación

NÚMEROS DE PARTE: 76915

## Instalar el receptáculo del receptor en el enganche:

1. Sacar el conjunto del receptor (número de parte 76900) de la caja.
2. Sacar el receptor del receptáculo desbloqueando la perilla azul. Usar la llave para desbloquear la perilla azul, empujar la perilla azul y luego girarla en el sentido de las agujas del reloj hasta escuchar un clic. En este momento, se puede retirar el receptor del receptáculo, como se muestra en las **Figuras A, B y C**.
3. Instalar las cubiertas para el clima superior e inferior en el receptáculo del receptor, ver la **Figura D**.
4. Fijar el receptáculo del receptor, usando (2) conjuntos de fijadores, al enganche usando el perno M12 (1), la arandela plana (2) y la tuerca de torque dominante (3), como se muestra en la **Figura E**. **Apretar los fijadores del receptáculo a 92 Lb-pies (125 N\*M)**.

## Tarjeta y etiquetas incluidas

Mantener la tarjeta (6) en la guantera. Desprender la etiqueta (7) y aplicarla en la parte superior del receptor y la jamba de la puerta respectivamente, ver la **Figura F**.

**Nota: Para la instalación y el uso del receptor, ver las instrucciones 76900N con el kit del receptor o visitar ([www.drawtite.com](http://www.drawtite.com)) y buscar el número de parte 76900.**

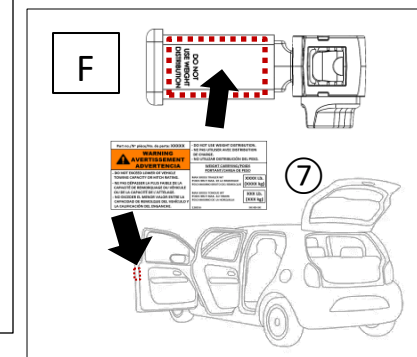
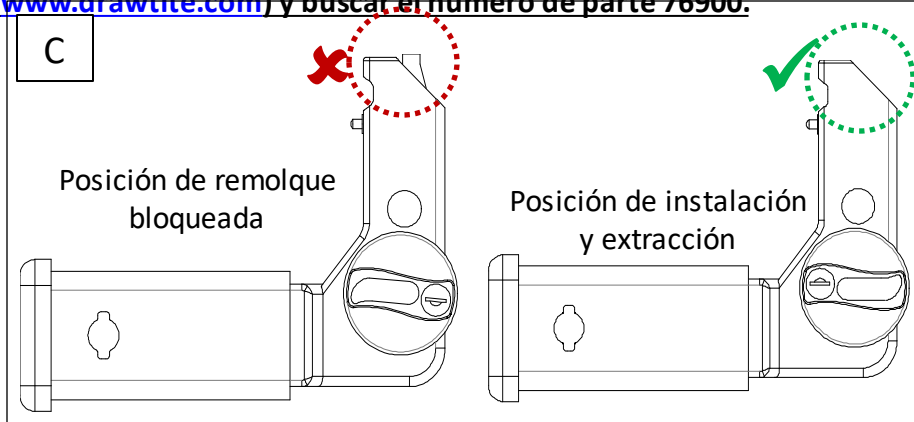
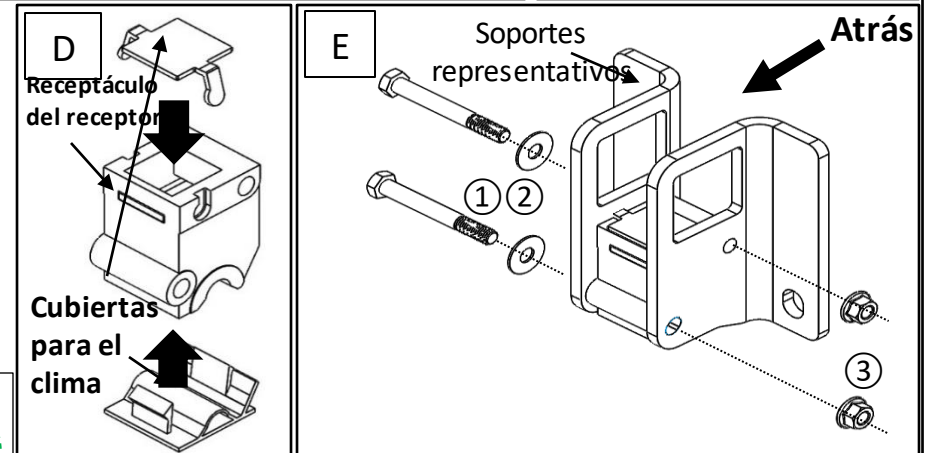
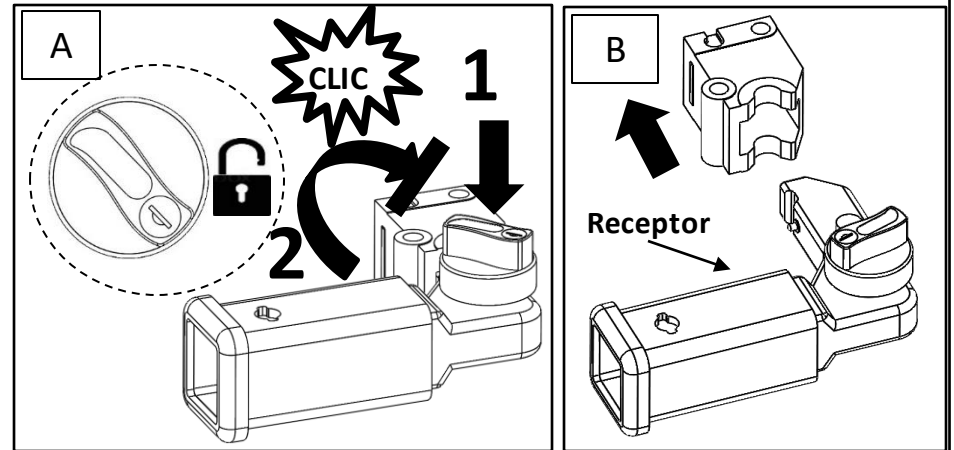

**⚠ Se necesita el torque adecuado para mantener el enganche unido firmemente al vehículo durante el remolque.**

**!** Siempre usar GAFAS DE SEGURIDAD al instalar el enganche

# Instrucciones de instalación

NÚMERO DE PARTE: 76915

Tuercas de soldar

El lado de los dientes de la arandela cónica contra el enganche

Fijadores iguales ambos lados



Figura 1

Larguero del bastidor

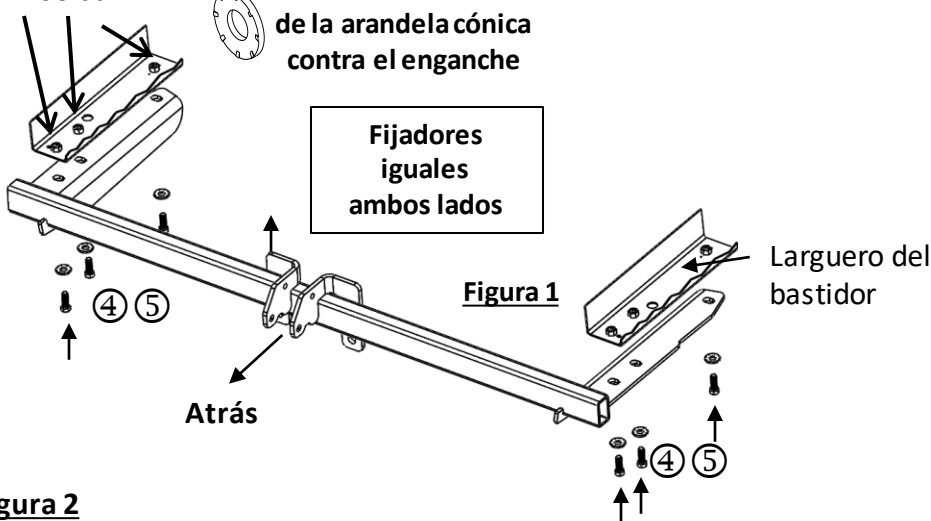

Figura 3

Figura 2



Figura 4

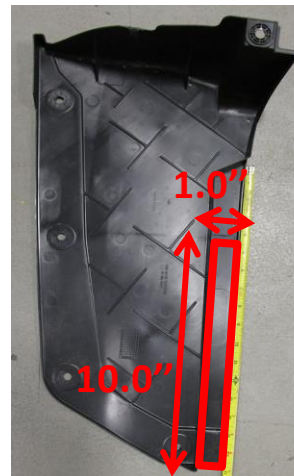

## Kit de fijadores: 76915F

①	Cant. (2)	Perno M12x1.75x100mm, CL10.9	
②	Cant. (2)	Arandela plana, 7/16" No. parte 01160007	
③	Cant. (2)	Tuerca de torque dominante M12x1.75, CL10	
④	Cant. ( 6 )	Perno M12x1.25x35 CL8.8	
⑤	Cant. (6)	Arandela cónica Arandela, 1/2" No. de parte 01292008	

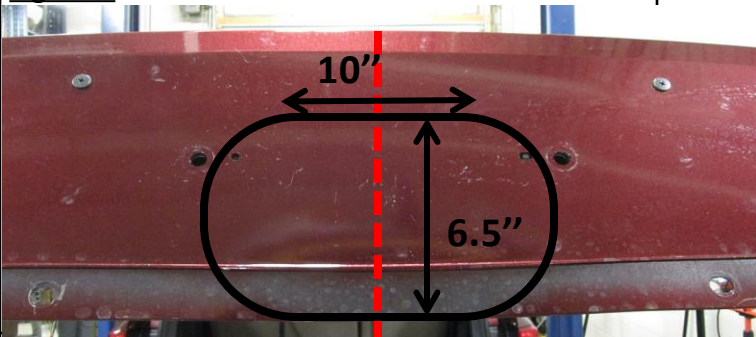
## Kit de fijadores: 76915F2

⑥	Cant. (1)	Tarjeta de advertencia
⑦	Cant. (2)	Etiqueta de advertencia

1. **Quitar el panel de apariencia inferior y las solapas de barro:** (a) Quitar el panel de apariencia; usar un destornillador de estrella, herramienta de eliminación de paneles y un cubo de 10 mm para extraer (4) remaches y (2) tornillos del panel de apariencia inferior en el lado del conductor. (b) Quitar la solapa de barro en cada lado, si la hubiera, quitando los (3) tornillos de estrella. Guardar el panel inferior y las solapas de barro para la reinstalación.
2. **Quitar la fascia del parachoques:** (a) Usar la herramienta de eliminación de paneles para extraer (2) remaches plásticos de la fascia central inferior. Para el modelo con puerta levadiza manos libres, habrá (6) remaches plásticos. (b) Usar un destornillador de estrella para quitar (3) tornillos del forro del receptáculo de la rueda en cada lado. (c) Abrir el maletero y usar brocas hexagonales de 3/16" o 5 mm para quitar (2) tornillos de cabeza plana de cada lado. (d) Usar las herramientas de recortar paneles plásticos para retirar suavemente la fascia plástica empezando desde los bordes exteriores cerca de los receptáculos de las ruedas. (e) Desconectar el cableado de la fascia en cada lado si está presente.
3. **Bajar el tubo de escape:** Usar alicates de extracción para bajar el tubo de escape temporalmente. **Precaución:** Usar un soporte o correa para evitar que el silenciador sufra daños.
4. **Instalar el enganche:** Levantar el enganche a su posición y deslizarlo con cuidado hacia el tubo de escape del lado del pasajero primero. Instalar sin apretar pernos M12 (4) y arandelas cónicas (5) en el enganche, ver la Figura 1. Es posible que sea necesario doblar o rectificar los pernos para asegurar el ajuste del enganche como se muestra en Figura 4.
5. **Apretar todos los fijadores M12 con una llave de torque a 76 lb.-pies (103 N\*M).**
6. **Recortar la fascia del parachoques y el panel de apariencia inferior:** Localizar el centro de la fascia del parachoques inferior y recortar un área de 6.5" de alto por 10" de ancho, ver la Figura 2. Radio recortado en las esquinas para retener los orificios en la fascia del parachoques. Recortar el panel de apariencia inferior como se muestra en la Figura 3.
7. Volver a instalar todos los fijadores, cableado, fascia, tubo de escape, panel de apariencia inferior y solapas de barro que se eliminaron en los pasos 1, 2 y 3.

**!** Se necesita el torque adecuado para mantener el enganche unido firmemente al vehículo durante el remolque.

Nota: Revisar el enganche con frecuencia, verificando que todos los fijadores y la esfera estén correctamente apretados. Si se quita el enganche tape todos los orificios en el colector del baúl u otros paneles de la carrocería para evitar la entrada del agua y los gases del escape. Se debe retirar y reemplazar un enganche o esfera que se hayan dañado. Observe las precauciones de seguridad al trabajar por debajo del vehículo y use protección visual. No corte los orificios de acceso o accesorios con soplete. Este producto cumple con las especificaciones y requisitos de seguridad para conectar dispositivos y sistemas de remolque del estado de Nueva York, V.E.S.C. Regulación V-5 y SAE J684.