

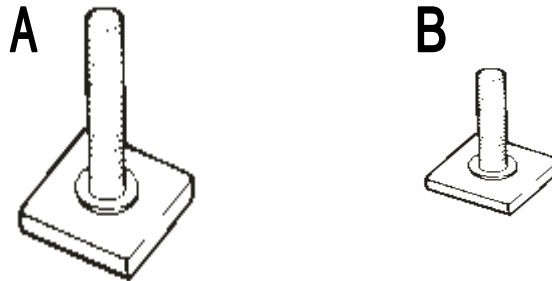

XADAPT8

PARTS INCLUDED • PIÈCES INCLUSES • PIEZAS INCLUIDAS



part pièce pieza	description description descripción	part number numéro de pièce número de pieza	qty. qté cant.
A	61mm T-bolt / Vis en té de 61 mm / Perno en T de 61 mm	853-2089-07	3
B	35mm T-bolt / Vis en té de 35 mm / Perno en T de 35 mm	853-2089-08	1

Follow these instructions in conjunction with the 597 Super G or 598 Criterium Bike Carrier instructions for mounting onto the Thule Xsporter Truck Rack or Aero bar application.

Suivre ces instructions conjointement avec le 597 G Super ou 598 instructions de Transporteur de Vélo de Criterium pour monter sur l'Etagère de Camion de Xsporter de Thule ou l'application de barre de Aero.

Siga estas instrucciones en conjunción con la 597 Super G o 598 instrucciones de Portador de Bicicleta de Criterium para montar en el Anaquel de Camión de Thule Xsporter o aplicación de barra de Aero.

- **Install barrel nut into cam handle (included with bike carrier).**
- Installez l'écrou à portée cylindrique dans la poignée à came (inclu avec le transporteur de vélo).
- Instale el manguito roscado en la palanca de leva (incluido con portador de bicicleta).

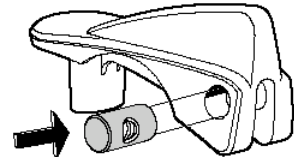

- **Follow the chart below for proper bolt length required for your application.**
- Suivre le graphique au dessous pour la longueur de boulon correcte a exigé pour votre application.
- Siga el gráfico abajo para longitud apropiada de cerrojo requirió para su aplicación.

	597 Super G	598 Criterium
Front bar / Barre de devant / La barra anterior	61mm x 2	61mm x 2
Rear bar / Barre postérieure / La barra trasera	61mm x 1	35mm x 1

- **Insert appropriate length t-bolts into front and rear bar as shown.**
- L'insertion appropriée les t-boulons de longueur dans le devant et la barre postérieure comme indiquée.
- La adición apropiada T-cerrojos de longitud en la frente y trasero impide como mostrado.

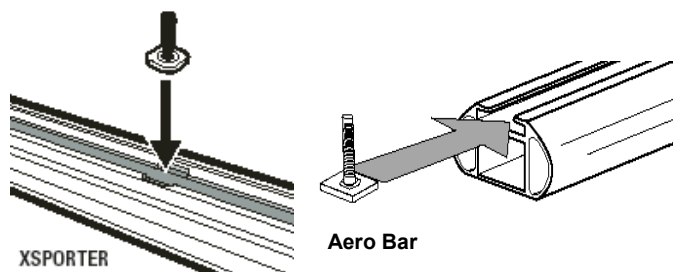

- **Place carrier on load bars and align bolts with holes in mounting plates.**
- Placer le transporteur sur les barres de chargement et aligner des boulons avec les trous dans monter de plaques.
- Coloque portador en barras de carga y alinee cerrojos con hoyos a montar platos.

597 Super G

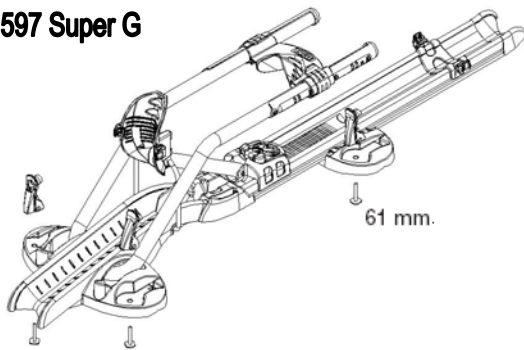

61 mm. 61 mm.

598 Criterium

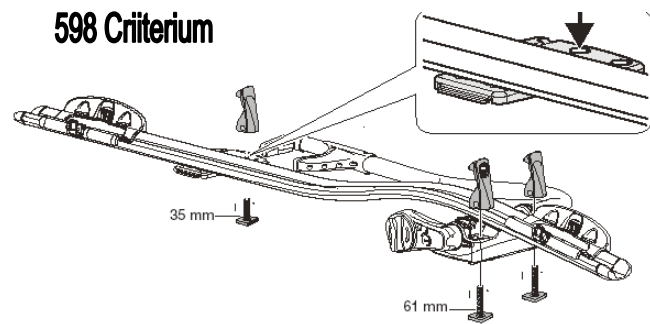

- **Fasten carrier to bars with t-bolt and handles.**
- Fixez le porte-vélo sur la barre de toit avec le boulon en T comme indiqué.
- Fije el portabicicletas en la barra con un perno en T tal y como se muestra.
- **Use the handle with lock hole on bike loading side of front mounting plate.**
- Utiliser la poignée avec le trou de serrure sur le vélo chargeant le côté de devant monte la plaque.
- Utilice el asidero con hoyo de cerradura en el lado de la carga de la bicicleta de la frente que monta plato.
- **Rotate handle to tighten.**
- Faites tourner la poignée à came pour serrer.
- Gire la palanca de leva para apretar.
- **Close handle.**
- Fermez la poignée à came.
- Cierre la palanca.

NOTE: There should be firm pressure on handle when closing. Adjust as necessary.

REMARQUE : Une pression ferme doit être nécessaire pour fermer la poignée à came. Réglez selon le besoin.

NOTA: Se debe sentir una resistencia firme en la palanca al cerrar. Ajústela según sea necesario.

FOLLOW BIKE CARRIER INSTRUCTIONS FOR BIKE LOADING AND UNLOADING.

SIGA LAS INSTRUCCIONES DEL FABRICANTE DEL PORTABICICLETAS PARA CARGAR Y DESCARGAR LAS BICICLETAS.

SUIVEZ LES INSTRUCTIONS DU PORTE-VÉLOS POUR LE CHARGEMENT / DÉCHARGEMENT DE VÉLOS